



www.fleet.vdo.com

Tachigrafo digitale – DTCO[®] 3.0 – 3.0a

Manuale d'uso imprenditore & conducente



VDO

Egregio utente,

il tachigrafo digitale **DTCO 1381**, con i sottosistemi, è uno strumento di controllo che corrisponde alle specifiche tecniche secondo la normativa CEE No. 3821/85 allegato I B, nella versione attualmente vigente.

I dati elaborati

- aiutano il conducente ad osservare le norme sociali nella circolazione stradale
- forniscono all'imprenditore (tramite un software specifico) dati utili sul conducente e sull'utilizzo del veicolo.



Il presente libretto per l'uso è indirizzato all'**imprenditore** e ai **conducenti** e descrive l'uso corretto del DTCO 1381 Versione 3.0 – 3.0a, dettato dalla normativa. Leggere attentamente il libretto per l'uso e prendere dimetichezza con il DTCO 1381.

Ulteriori informazioni relative al tachigrafo digitale DTCO 1381 sono disponibili sul sito web: **www.fleet.vdo.com**

Vi auguriamo Buon Viaggio.

Continental Automotive GmbH

© 12.19 by Continental Automotive GmbH

Responsabile per il contenuto:

Continental Automotive GmbH

P.O. Box 1640

78006 Villingen-Schwenningen

GERMANY

Con riserva di apportare modifiche ai dettagli tecnici contenuti nelle descrizioni, indicazioni e figure del presente libretto per l'uso. La ristampa, la traduzione e la riproduzione del presente libretto per l'uso non sono permesse, salvo esplicita autorizzazione scritta.

Indice

Panoramica delle versioni	6	Visualizzazioni standard.....	19	Modo operativo "Servizio"	4
Informazioni generali	1	Visualizzazione dati con veicolo		Inserire la carta / le carte del	
Modalità d'uso del manuale	8	fermo	20	conducente	32
Uso del DTCO 1381	9	Visualizzazione di messaggi	20	Programmazione manuali	32
Disposizioni di legge	10	Stato di produzione	20	Correzioni possibili.....	35
Obblighi del conducente	10	Out of scope	20	Inserimento del paese durante	
Obblighi dell'imprenditore	11	Traghetto o viaggio in treno	21	la "Programmazione Manuale"	35
Trattamento delle stampe	11	Comportamento in caso di bassa		Interruzione procedura di	
Trattamento delle carte		tensione / sovratensione	21	programmazione.....	36
tachigrafiche	12	Interruzione della tensione	21	Inserire in seguito l'attività	
Pulire la carta tachigrafica	12	Errore nella comunicazione carte....	22	"Tempo di riposo".....	37
Introduzione	2	Interfaccia frontale	23	Continuare il turno di lavoro.....	38
Elementi di indicazione e di		Impostazioni sul tachigrafo.....	23	Continuare il turno e inserire le	
comando	14	Comando remoto del DTCO 1381 ..	23	attività a un turno	39
Breve descrizione	15	Input della targa	23	Impostare le attività	40
Le prime operazioni d'uso	17	Modo operativo "Azienda"	3	Impostazione manuale	40
Per l'imprenditore	17	Funzioni della carta dell'azienda	26	Impostazione automatica	40
Per il conducente	17	Funzioni del menu nel modo		Impostazione automatica dopo aver	
Varianti di visualizzazione	18	operativo "Azienda".....	26	inserito o spento il sottochiave *	40
Modo di funzionamento stand-by ...	18	Inserire la carta dell'azienda	27	Registrare per iscritto le attività	41
VDO GeoLoc *	18	Inserire la targa automobilistica	28	Scarico dei dati della carta del	
Avvertenze dopo		Preparare lo scarico dei dati	29	conducente	42
accensione On/Off	19	Estrarre la carta dell'azienda	30	Estrarre la carta (le carte) del	
				conducente	43
				Guida a menu dopo l'estrazione	
				della carta del conducente	44

Cambio del conducente / del veicolo durante il servizio	45
Documenti da portare con sé	46

Uso della stampante **5**

Inserire il rotolo di carta	48
Stampa di dati.....	49
Avviare la stampa	49
Annullare la stampa	49
Particolarità durante la stampa	50
Eliminare l'inceppamento della carta	50

Funzioni del menu **6**

Chiamare le funzioni del menu	52
Con il veicolo fermo	52
Visualizzazione alla partenza	53
Visualizzare i tempi della carta conducente	53
Scelta della lingua	53
VDO Counter *	55
Modalità di visualizzazione	55
Visualizzazioni durante il viaggio	56
Visualizzazioni durante l'attività "pausa"	57

Visualizzazioni durante l'attività "tempo di lavoro"	57
Visualizzare i valori giornalieri	58
Mostra valori settimanali.....	58
Indicazioni di stato.....	58

Panoramica della struttura del menu	60
Navigare nelle funzioni del menu	61
Accesso al menu negato	62
Uscire dalle funzioni del menu	62

Menu principale stampa conducente-1/conducente-2	63
Stampare la giornata di lavoro	63
Stampare gli eventi	63
Stampare le attività.....	63

Menu principale stampa veicolo	64
Stampare la giornata di lavoro della memoria di massa	64
Stampare gli eventi della memoria di massa	64
Stampare i superamenti del limite di velocità	64
Stampare i dati tecnici	64
Stampare il diagramma v	65
Stampare stato D1/D2 *	65
Stampare i profili delle velocità *	65
Stampare i profili dei giri motore *	65

Menu principale programmazione conducente-1/conducente-2	66
Inserire paese inizio	66
Inserire paese fine	66
Attivare il comando remoto	67

Menu principale programmazione veicolo	68
Inserire Out inizio / fine	68
Inserire inizio traghetto / treno	68
Impostare l'ora locale	69
Impostazione dell'ora locale società..	69
Eseguire correzione ora UTC	69
Avviare/spegnere la rilevazione del veicolo.....	70
Attivare funzioni complementari.....	70

Menu principale conducente-1/ conducente-2	71
Menu principale veicolo	72

Messaggi **7**

Appare un messaggio	74
Caratteristiche dei messaggi.....	74
Confermare messaggi.....	75
Panoramica degli eventi	76
Panoramica delle anomalie	78
Avviso superamento tempo di guida.....	80

Indice

Panoramica delle istruzioni per l'uso	81
--	-----------

Descrizione del prodotto **8**

Le modalità operative del DTCO 1381	88
--	-----------

Le carte tachigrafiche **89**

Carta del conducente	89
Carta dell'azienda	89
Carta di controllo	89
Carta dell'officina	89
Bloccare le carte tachigrafiche	89
Diritti d'accesso delle carte tachigrafiche	90

Dati memorizzati **91**

Carta del conducente	91
Carta dell'azienda	91
Memoria di massa	91
VDO GeoLoc *	91

Gestione dell'ora **92**

Conversione in ora UTC	92
------------------------------	----

Manutenzione e cura **93**

Pulire il DTCO 1381	93
Obbligo di controllo per i tachigrafi ...	93
Comportamento in caso di riparazione / sostituzione del DTCO 1381	93

Smaltimento dei componenti	93
----------------------------------	----

Dati tecnici **94**

DTCO 1381	94
Rotolo di carta	94

Pittogrammi ed esempi di stampa **9**

Panoramica dei pittogrammi **96**

Combinazioni di pittogrammi	97
-----------------------------------	----

Targhe internazionali **99**

Targhe delle regioni	100
----------------------------	-----

Esempi di stampa **101**

Stampa giornaliera della carta del conducente	101
Eventi / anomalie della carta del conducente	102
Stampa giornaliera del veicolo	103
Eventi / anomalie del veicolo	104
Superamenti del limite di velocità ..	105
Dati tecnici	105
Attività del conducente	106
Diagramma v	106
Stato D1/D2 diagramma *	106
Profili della velocità *	107
Profili dei giri motore *	107
Stampa in ora locale	107

Spiegazioni degli esempi di stampa **108**

Legenda dei blocchi dati	108
--------------------------------	-----

Scopo record di dati in caso di eventi o anomalie **116**

Codifica scopo record di dati	116
Codifica per la descrizione più dettagliata	118

Appendice **A**

Indice delle voci **119**

Impostazione automatica delle attività dopo aver inserito o tolto il sottochiave **123**

Accessori **124**

DLKPro Download Key	124
DLKPro TIS-Compact	124
DTCO® SmartLink	124
DTCO® GeoLoc	124
DLD® Short Range II e	
DLD® Wide Range II	124
Carte di pulizia e panni di pulizia ...	125
VDO Online Shop	125

Nota **126**

EC Dichiarazione di Conformità.....**127**

■ Panoramica delle versioni

Il presente manuale d'uso è valido per le seguenti versioni del DTCO 1381:

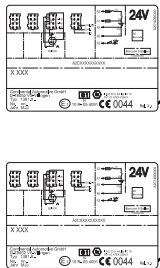
Versione Software (indicato sulla targhetta)	Istruzioni per l'uso	Caratteristiche importanti riguardanti l'uso
	BA00.1381.30 100 106	<p>Manuale d'uso attuale</p> <ul style="list-style-type: none"> • Nuova procedura nell'inserimento della carta aziendale; ➔ <i>pagina 27.</i> • Input del numero di targa e dello stato membro immatricolante tramite l'interfaccia di diagnosi con una carta aziendale; ➔ <i>pagina 28.</i> • Nuova procedura nell'inserimento della carta conducente; ➔ <i>pagina 32.</i> • Nuovo comando della stampante; ➔ <i>pagina 47.</i> • Attivare il comando remoto; ➔ <i>pagina 67.</i> • Attivare le funzioni aggiuntive con il codice di licenza; ➔ <i>pagina 70.</i>

Rel. = Versione

 Questo manuale non è valido per versioni precedenti del dispositivo!

Informazioni generali

Modalità d'uso del manuale

Uso del DTCO 1381

Disposizioni di legge

Trattamento delle carte tachigrafiche

Service Only

1

■ Modalità d'uso del manuale

Nel presente libretto per l'uso vengono utilizzati i seguenti avvisi e suggerimenti:



Avviso di pericolo

Un avviso di pericolo richiama la vs. attenzione su possibili pericoli di lesione o d'incidente.



Attenzione!

Il testo sotto o accanto questo simbolo contiene informazioni importanti per evitare una perdita di dati, danni allo strumento e per rispettare le disposizioni di legge.



Suggerimento

Questo simbolo vi da consigli e informazioni, che in caso di mancato rispetto possono causare anomalie.



Il libro indica un richiamo su un'altra documentazione.

Sequenza delle azioni

1. Questo simbolo indica un'azione – dovrete fare qualcosa. Oppure sarete guidati passo per passo attraverso il menu ed invitati ad inserire le informazioni richieste.
2. Ulteriori azioni sono numerate progressivamente.

Simboli

- * L'asterisco indica un equipaggiamento speciale.
Nota: Rispettare le istruzioni riguardanti la **variante ADR** "☉" e l'opzione **"Impostazione automatica delle attività dopo aver inserito o spento l'accensione"**, dato che alcune funzioni dipendono dall'accensione.
Il **Contatore VDO** è un valido supporto alla pianificazione quotidiana e settimanale quando si è "su strada".
- ➔ Questo simbolo indica su quale pagina trovate ulteriori informazioni sul tema.
- ↔ Questo simbolo indica che il testo continua alla pagina successiva.

Presentazione del menu

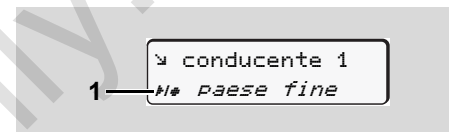

Righe o caratteri lampeggianti sul display del menu sono rappresentati nel presente libretto per l'uso in corsivo (**1**).

Definizioni

- Conducente-1** = La persona che in questo momento guida o guiderà il veicolo.
- Conducente-2** = La persona che non guida il veicolo.

■ Uso del DTCO 1381



Pericolo d'incidente

Durante il viaggio possono apparire dei messaggi sul display. E' anche possibile che la carta del conducente venga espulsa automaticamente.

Non lasciatevi distrarre, ma concentratevi sempre completamente sul traffico stradale.



Pericolo di lesioni

Una fessura introduzione carta aperta può provocare lesioni a voi o ad altre persone.

Aprire la fessura introduzione carta solo per inserire una carta tachigrafica.



Pericolo di lesioni

È possibile che dopo aver effettuato più stampe, una in seguito all'altra, la testina di stampa si possa surriscaldare.

Nel caso di sostituzione del rotolo carta attendere fino a quando la testina si sia raffreddata.



Rischio di esplosione

La variante ADR * del DTCO 1381 è concepita per l'impiego in ambienti con pericolo di esplosione.

Rispettare le istruzioni per il trasporto e l'uso di merci pericolose in ambienti con pericolo di esplosione.



Per evitare danni al DTCO 1381, osservare le seguenti avvertenze!

- Il DTCO 1381 viene installato e piombato da personale autorizzato.
Non manomettere lo strumento o le linee d'alimentazione.
- Non introdurre altre carte, per esempio carte di credito, carte con caratteri in rilievo o carte metalliche ecc., nella fessura introduzione della carta. Esse danneggiano la fessura d'introduzione carta del DTCO 1381!

- Utilizzare solo rotoli di carta omologati e consigliati dal costruttore (carta stampe originale VDO). Fare attenzione al codice d'omologazione.
➔ *Per dettagli vedere "Rotolo di carta" pagina 94.*
- Non azionare i tasti con oggetti a spigoli vivi o appuntiti, per esempio penne a sfera ecc.
- Pulire lo strumento con un panno umido o con un panno di pulizia in microfibra. (Disponibili nel Vostro centro di vendita e di servizio competente).
➔ *Vedere "Manutenzione e cura" a pagina 93.*



Piombi e sigilli sul DTCO 1381 non devono essere danneggiati. Il DTCO 1381 è altrimenti in uno stato di non conformità e i dati non sono più attendibili.

■ Disposizioni di legge



Chi applica modifiche al tachigrafo o ai segnali presenti sulle spine che possono influenzare la registrazione e la memorizzazione del tachigrafo, in particolare con l'intenzione di ingannare, può infrangere norme penali oppure disciplinari di legge.

E' vietato falsificare, sopprimere o distruggere registrazioni del tachigrafo e delle carte tachigrafiche nonché dei documenti stampati.

Fonti di legge

L'utilizzo di tachigrafi è regolamentato dalla normativa CE 3821/85 e della normativa CE N. 561/2006, come anche dalle vigenti normative nazionali. L'utilizzo trasferisce al conducente e al proprietario del veicolo (imprenditore) una serie di obblighi e responsabilità. L'elenco che segue non avanza delle pretese sulla completezza o legalità.

► Obblighi del conducente

- Il conducente è tenuto a provvedere all'utilizzo conforme della carta del conducente e del tachigrafo.
- Comportamento in caso di malfunzionamenti del tachigrafo:
 - Il conducente deve annotare i dati sulle attività non più registrati o stampati correttamente dal tachigrafo su un foglio separato o sul retro del rotolo di carta.
 - ➔ *Vedere "Registrare per iscritto le attività" a pagina 41.*
 - Se il veicolo non può ritornare presso la sede dell'azienda entro una settimana, la riparazione del tachigrafo deve essere eseguita in viaggio da un'officina specializzata ed autorizzata.
- In caso di servizio misto (impiego di veicoli con registrazione su carta e tachigrafo digitale) è necessario portare con se i documenti necessari.
 - ➔ *Vedere "Cambio del conducente / del veicolo durante il servizio" a pagina 45.*
- In caso di perdita, furto, danneggiamento o malfunzionamento della carta del conducente, all'inizio e alla fine del viaggio quest'ultimo deve fare una stampa giornaliera del DTCO 1381 e aggiornare i dati personali. Se necessario, i tempi di servizio e gli altri tempi di lavoro devono essere completati per iscritto.
 - ➔ *Vedere "Registrare per iscritto le attività" a pagina 41.*
- In caso di danneggiamento o malfunzionamento, la carta del conducente deve essere consegnata all'autorità competente, oppure lo smarrimento deve essere denunciato immediatamente. La carta di ricambio deve essere chiesta entro sette giorni.
- Senza la carta del conducente, il viaggio può essere proseguito per un periodo di 15 giorni, se ciò è necessario per il ritorno del veicolo presso la sede dell'azienda.



- I motivi dettagliati per il rinnovo, la sostituzione e il cambio della carta del conducente tramite un'altra autorità degli Stati membri devono essere comunicati immediatamente all'autorità competente.
 - Dopo la scadenza della validità della carta, il conducente è tenuto a portare con sé la carta nel veicolo per un periodo di almeno 28 giorni (Normativa per i conducenti in Germania)
- **Obblighi dell'imprenditore**
- Dopo un trasferimento del veicolo, assicurarsi che i dati di calibrazione, come Stato membro immatricolante e targa automobilistica vengano completati immediatamente tramite un'officina autorizzata.
 - All'introduzione della carta dell'azienda sarete eventualmente invitati ad inserire lo Stato membro e targa automobilistica del veicolo nel DTCO 1381.
► *Vedere "Inserire la targa automobilistica" a pagina 28.*
 - Effettuare il blocco azienda all'inizio dell'impiego del veicolo e sbloccarla al termine (ad es. vendita).
► *Per dettagli vedere "Inserire la carta dell'azienda" pagina 27.*
 - Assicurarsi che nel veicolo sia disponibile una quantità sufficiente di rotoli di carta omologati.
 - Controllare il corretto funzionamento del tachigrafo. Rispettare gli intervalli che sono prescritti a norma di legge per il controllo del tachigrafo. (Verifica periodica almeno ogni due anni).
 - Scaricare periodicamente i dati dalla memoria di massa del DTCO 1381 e dalle carte del conducente e memorizzare i dati, secondo quanto previsto dalla legge.
 - Lasciar eseguire riparazioni e calibrazioni solo da officine autorizzate.
► *Per dettagli vedere "Obbligo di controllo per i tachigrafi" pagina 93.*
 - Controllare l'utilizzo corretto del tachigrafo tramite il conducente. Controllare periodicamente i tempi di guida e di riposo, richiamando l'attenzione su eventuali irregolarità.
- **Trattamento delle stampe**
- Fare in modo che le stampe non vengano danneggiate (illeggibili) da irradiazione di luce o del sole e neanche da umidità o calore.
 - Le stampe devono essere conservate almeno per un anno dal conducente / imprenditore. (Vi preghiamo di osservare le disposizioni di legge in vigore nel proprio paese!)

1

■ Trattamento delle carte tachigrafiche

Il possesso di una carta tachigrafica autorizza all'utilizzo del DTCO 1381. Ambiti d'attività e diritti d'accesso sono prescritti dal legislatore.

➔ Vedere "Le carte tachigrafiche" a pagina 89.



La carta del conducente è personale. Tramite essa il conducente si identifica nei confronti del DTCO 1381.

La carta del conducente non è trasferibile!



La carta dell'azienda è prevista per il proprietario di autoveicoli con tachigrafo digitale installato.

La carta dell'azienda non serve per guidare!



Per evitare una perdita di dati, trattare con cura la propria carta tachigrafica e osservare tutte le avvertenze degli uffici d'emissione delle carte tachigrafiche.

- Non piegare o rompere la carta tachigrafica, non utilizzarla per altri scopi.
- Non utilizzare carte tachigrafiche danneggiate.
- Le superfici di contatto devono essere pulite, asciutte e prive d'olio e di grasso (conservarla sempre nell'involucro protettivo).
- Proteggere la carta dall'irradiazione solare (non lasciarla sul cruscotto).
- Non mettere la carta nelle vicinanze di forti campi elettromagnetici.
- Non utilizzare la carta oltre la data di validità. Chiedere tempestivamente una nuova carta tachigrafica prima della scadenza.

► Pulire la carta tachigrafica

Utilizzare un panno umido o un panno di pulizia in microfibra per pulire i contatti sporchi della carta tachigrafica. (Disponibili nel Vostro centro di vendita e di servizio competente).



Non usare solventi come diluenti o benzina, per la pulizia dei contatti di una carta tachigrafica.

Introduzione

Elementi d'indicazione e di comando

Le prime operazioni d'uso

Varianti di visualizzazione

Interfaccia frontale

Service Only

■ Elementi di indicazione e di comando

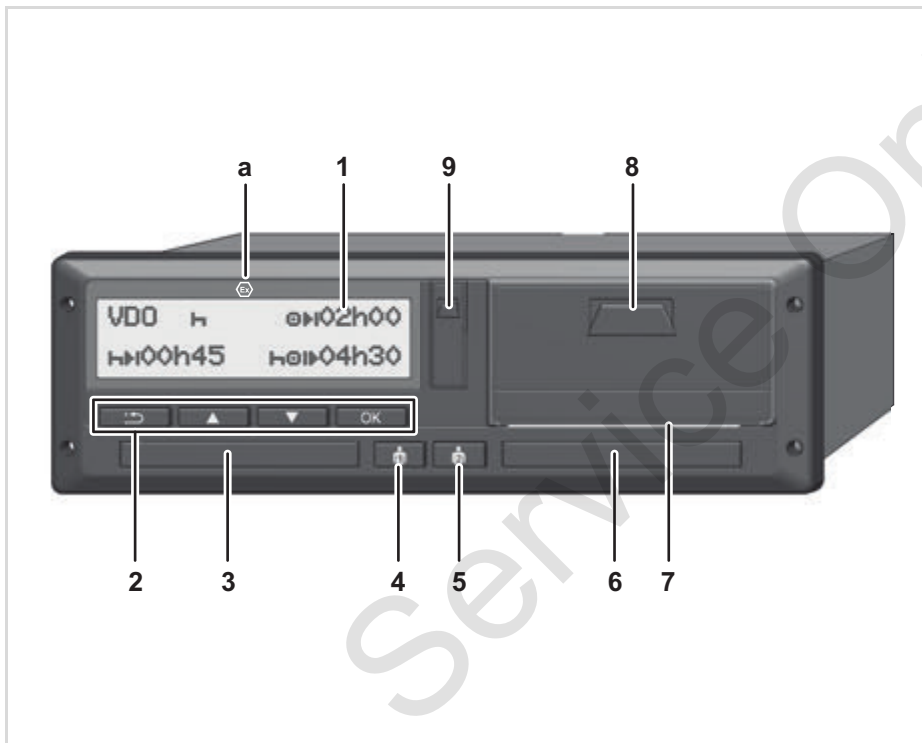

- (1) Display
- (2) Tasti di menu
- (3) Fessura introduzione carta-1
- (4) Tasto combinato conducente-1
- (5) Tasto combinato conducente-2
- (6) Fessura introduzione carta-2
- (7) Bordo di strappo
- (8) Apertura della stampante
- (9) Interfaccia download

(a) Contrassegno "EX" per la variante ADR* (ADR = norme riguardanti il trasporto di merci pericolose sulla strada)

Il tachigrafo DTCO 1381 può essere controllato da remoto tramite appositi accessori.

Attenzione!

Non rimuovere gli sportelli di copertura dei vani di introduzione delle carte tachigrafiche. Tenere i vani sempre chiusi.

► Breve descrizione

Display (1)

Il DTCO 3.0 è dotato di un display in negativo (i singoli caratteri sono su fondo nero).

 Per una migliore leggibilità, in queste istruzioni i display sono illustrati invertiti.

 Non è possibile spegnere completamente il display, eccetto nella modalità stand-by. Si può solo ridurre l'intensità della luminosità ad un valore minimo.

A seconda dello stato di servizio del veicolo sul display appaiono indicazioni diverse oppure possono essere visualizzati dati.

➤ *Vedere "Varianti di visualizzazione" a pagina 18.*

Tasti di menu (2)

Per inserire, visualizzare o stampare dati usare i seguenti tasti:

 Selezionare la funzione o la selezione desiderata facendole scorrere sul display. (Tenendo premuto il tasto, funzione auto-repeat).

 Confermare o accettare la funzione / selezione selezionata.

 Torna all'ultimo campo di immissione, annulla inserimento paese o abbandona gradualmente le funzioni del menu.

Fessura introduzione carta-1 (3)

Il conducente-1, che guiderà subito il veicolo, inserisce la sua carta del conducente nella fessura introduzione carta-1.

➤ *Per dettagli vedere "Inserire la carta / le carte del conducente" da pagina 32.*

 In caso di difettosità è possibile sostituire gli sportelli delle fessure delle carte tachigrafiche.

Rivolgersi in un punto di assistenza VDO..

Tasto combinato conducente-1 (4)

 Tasto attività ed espulsione per conducente 1

Premere brevemente il tasto:

L'attività verrà modificata

➤ *Per dettagli vedere "Impostare le attività" pagina 40.*

Tenere premuto il tasto (min. 2 sec.):

Lo sportello si apre per inserire o disinserire la carta tachigrafiche.

Tasto combinato conducente-2 (5)

 Tasto attività ed espulsione per conducente-2:

Premere brevemente il tasto:

L'attività verrà modificata

➤ *Per dettagli vedere "Impostare le attività" pagina 40.*

Tenere premuto il tasto (min. 2 sec.):

Lo sportello si apre per inserire o disinserire la carta tachigrafiche.

Fessura introduzione carta-2 (6)

Il conducente-2, che in questo momento non guiderà il veicolo, inserisce la sua carta del conducente nella fessura introduzione carta-2 (servizio di squadra).

Bordo di strappo (7)

Per mezzo del bordo di strappo è possibile staccare dal rotolo di carta una stampa creata dalla stampante integrata.

Apertura della stampante (8)

Tasto di sblocco cassetto della stampante.

 In caso di difetto, il cassetto della stampante può essere sostituito. Rivolgersi allo scopo al partner per l'assistenza.

Interfaccia download (9)

L'interfaccia download si trova sotto il coperchietto di protezione. I diritti di accesso a questa interfaccia sono impostati a seconda della carta tachigrafica inserita.

➔ Per dettagli vedere "Diritti d'accesso delle carte tachigrafiche" pagina 90.

Variante ADR * (a)



In caso di carico e scarico di merci pericolose

- lo sportello dell'interfaccia di download su DTCO 1381 deve essere chiuso
- non deve essere premuto alcun tasto sul tachigrafo
- non deve essere inserita alcuna carta aziendale, di controllo o di officina.



Per alcune funzioni è necessario che il sottochiave del veicolo sia acceso.

■ Le prime operazioni d'uso

► Per l'imprenditore

1. Effettuare il blocco azienda nel DTCO 1381. Inserire la carta dell'azienda in una qualsiasi fessura introduzione carta.
 - ➔ Per dettagli vedere "Inserire la carta dell'azienda" pagina 27.

 La carta dell'azienda non serve per la guida!

2. Una volta effettuato il collegamento o lo scaricamento dei dati, estrarre la carta dell'azienda dalla fessura introduzione carta.
 - ➔ Per dettagli vedere "Estrarre la carta dell'azienda" pagina 30.

► Per il conducente

1. All'inizio del turno (inizio del giorno lavorativo) inserire la propria carta del conducente nella fessura introduzione carte.
 - ➔ Per dettagli vedere "Inserire la carta / le carte del conducente" da pagina 32.

2. Tramite la "Programmazione manuale" è possibile completare le attività sulla propria carta del conducente
 - ➔ Per dettagli vedere "Programmazione manuali" da pagina 32.

3. Impostare l'attività che si desidera eseguire in questo momento tramite il tasto d'attività.
 - ➔ Per dettagli vedere "Impostare le attività" pagina 40.

4. Impostare l'ora sull'attuale ora locale.
 - ➔ Per dettagli vedere "Impostare l'ora locale" pagina 69.

Ora il DTCO 1381 è pronto per il funzionamento!

5. **Importante!** In caso di una pausa o tempo di riposo è indispensabile impostare l'attività su "H".
6. Eventuali anomalie allo strumento o ai sottosistemi sono visualizzati sul display. Accettare il messaggio.
 - ➔ Per dettagli vedere "Appare un messaggio" da pagina 74.

7. Alla fine del turno (fine giorno lavorativo), o al cambio del veicolo rimuovere la propria carta conducente dalla fessura introduzione carta.

➔ Per dettagli vedere "Estrarre la carta (le carte) del conducente" da pagina 43.

8. Tramite le funzioni del menu è possibile visualizzare o stampare attività dei giorni precedenti ed eventi registrati ecc.

➔ Per dettagli vedere "Chiamare le funzioni del menu" da pagina 52.



Nel presente libretto non sono elencate le disposizioni di legge di ogni singolo paese, e che devono comunque essere tenute in considerazione

■ Varianti di visualizzazione

Informazioni generali

La visualizzazione è composta da pittogrammi e testo, la lingua si imposta automaticamente come segue:

- La lingua visualizzata è stabilita dalla carta del conducente inserita nella fessura introduzione carta-1 oppure dalla carta che è stata inserita per ultima nel DTCO 1381.
- Oppure dalla carta tachigrafica con la valenza superiore, per esempio carta dell'azienda, carta di controllo.

Scelta della lingua

In alternativa all'impostazione automatica della lingua attraverso la carta tachigrafica, è possibile scegliere una lingua individualmente.

➔ *Per dettagli vedere "Scelta della lingua" da pagina 53.*

► Modo di funzionamento stand-by

Nel modo operativo Servizio "S" e nelle seguenti condizioni, il DTCO 1381 passa dopo ca. 1 minuto nel modo di funzionamento stand-by:

- l'accensione del veicolo è spenta,
- e non c'è nessun messaggio in attesa.

☞ Dopo aver spento il sottochiave, la luminosità del display viene ridotta ad un valore predefinito. Il display si spegne dopo un minuto (valore personalizzato). Per una maggiore facilità di comando dell'apparecchio, dopo aver spento il sottochiave e per un periodo definito è possibile impostare un ulteriore valore di riduzione della luminosità.

Quando il DTCO 1381 è in stand-by, premendo un tasto qualsiasi è possibile riaccendere l'illuminazione del display. Questa azione serve solo a riaccendere il dispositivo e non produce alcuna azione.

Quando si esce dalla modalità stand-by, il DTCO 1381 ritorna nell'ultima modalità standard selezionata a veicolo fermo.

☞ Se per un modello ADR è scelto un valore configurato di luminosità troppo alto, esso viene ridotto.

► VDO GeoLoc *

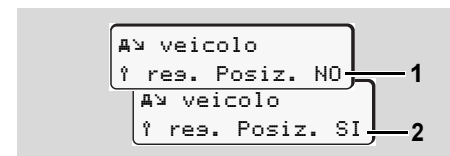

VDO GeoLoc

È possibile attivare (2) o disattivare (1) la registrazione dei dati del veicolo o della posizione. ➔ *Per dettagli vedere "Avviare/spengere la rilevazione del veicolo" pagina 70.*

► Avvertenze dopo accensione On/Off

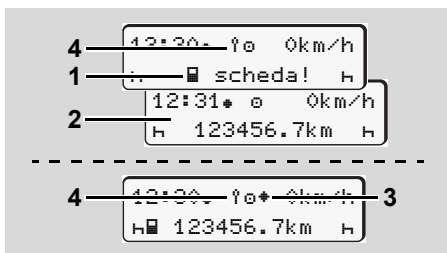

Avvertenze dopo accensione On/Off

Accensione On: Se non è inserita nessuna carta tachigrafica nella fessura introduzione carta-1, per ca. 20 secondi appare l'avvertenza (1), dopodiché appare il display standard (2).

Il simbolo (4) lampeggia per circa 5 secondi dopo l'inserimento della carta conducente e l'aggiunta manuale. Ciò significa che il rilevamento è attivo.

Accensione Off: Il simbolo (3) indica che è disponibile la funzione IMS. (IMS = Independent Motion Signal)
Il simbolo (4) indica che la funzione VDO GeoLoc è attiva.

► Visualizzazioni standard

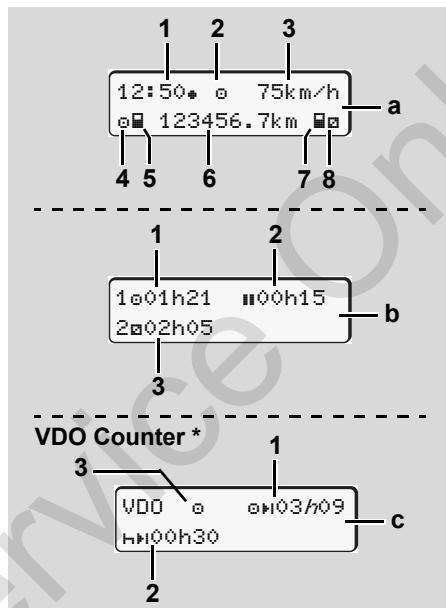

Visualizzazioni standard durante il viaggio:

Quando il veicolo parte e non viene visualizzato nessun messaggio, appare il display standard impostato precedentemente.

Premendo un tasto di menu qualsiasi è

possibile passare al display standard desiderato (a), (b) o (c).

Visualizzazione standard (a):

- (1) Ora
con simbolo "*" = Ora locale
senza simbolo "*" = Ora UTC
- (2) Identificatore del modo operativo "Servizio"
- (3) Velocità
- (4) Attività conducente-1
- (5) Simbolo carta del conducente-1
- (6) Chilometraggio totale
- (7) Simbolo carta del conducente-2
- (8) Attività conducente-2

Visualizzazione standard (b):

- (1) Tempo di guida "a" conducente-1 da un tempo di intervallo valido.
- (2) Tempo di intervallo valido "||" in interruzioni parziali di almeno 15 minuti ed entro i 30 minuti successivi, secondo la normativa (CE) No 561/2006.
- (3) Tempo del conducente-2:
Attività attuale tempo di servizio "a" e durata dell'attività.

 In caso di mancanza della carta del conducente appaiono i tempi assegnati alla rispettiva fessura introduzione carta.

Opzione: VDO Counter * (c)

- (1) Tempo di guida rimanente "00:01" ("h" intermittente = questa parte del display è al momento attiva).
- (2) Prossima pausa fruibile / periodo di riposo quotidiano o settimanale "H-H".
 ➔ Per dettagli vedere "VDO Counter *" da pagina 55.
- (3) È visualizzata l'attività selezionata.

► Visualizzazione dati con veicolo fermo

Con il veicolo fermo e la carta del conducente inserita è possibile richiamare ulteriori dati sulla carta del conducente.
 ➔ Vedere "Chiamare le funzioni del menu" a pagina 52.

► Visualizzazione di messaggi

Indipendentemente dal display attualmente visualizzato, e dal fatto che il veicolo sia fermo o in marcia, i messaggi vengono comunque visualizzati.

➔ Vedere "Appare un messaggio" a pagina 74.

► Stato di produzione

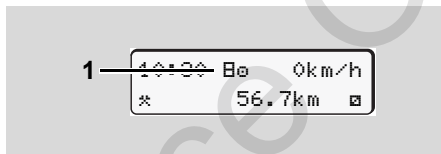

Display stato di produzione

Se il DTCCO 1381 non è ancora attivato come strumento di controllo, appare lo "Stato di produzione", simbolo "E" (1). Eccetto la carta dell'officina, il DTCCO 1381 non accetta nessun'altra carta tachigrafica!



Fare in modo che il DTCCO 1381 sia immediatamente messo in servizio da un'officina specializzata ed autorizzata.

► Out of scope

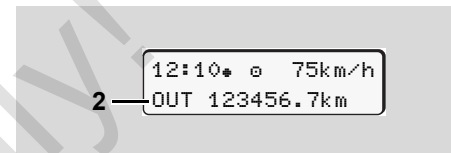

Visualizz standard (a): Out of scope

Il veicolo è in uso al di fuori del campo di applicazione della normativa, simbolo "OUT" (2).

E' possibile impostare questa funzione tramite il menu.

➔ Vedere "Inserire Out inizio / fine" a pagina 68.

I viaggi seguenti possono essere al di fuori del campo di applicazione:

- Viaggi su strade private.
- Viaggi al di fuori dei paesi AETR.
- Viaggi per cui il peso totale del veicolo non impone l'impiego del DTCCO 1381.

Premendo un tasto di menu qualsiasi è possibile passare al display standard (b) o (c) *, ➔ vedere pagina 19.

► Traghetto o viaggio in treno

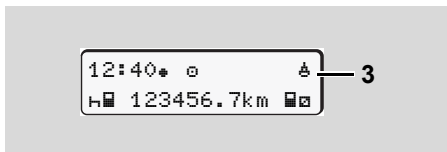

Visualizz standard (a): Traghetto o treno

Il veicolo si trova sul traghetto o su un treno, simbolo "⚓" (3).

E' possibile impostare questa funzione tramite il menu.

➔ Vedere "Inserire inizio traghetto / treno" a pagina 68.

☞ Verificare che questa funzione e l'attività in corso siano impostate prima delle procedure per un imbarco del veicolo.

Premendo un tasto di menu qualsiasi è possibile passare al display standard (b) o (c) *, ➔ vedere pagina 19.

► Comportamento in caso di bassa tensione / sovratensione

☞ Non inserire alcuna carta tachigrafica se il tachigrafo è bloccato a causa di sovratensione o sottotensione.

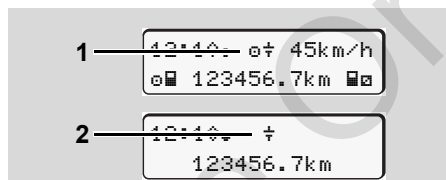

Display standard (a): Anomalia nella tensione d'alimentazione

Una tensione d'alimentazione troppo bassa o troppo alta del DTCCO 1381 viene visualizzata sul display (a) standard nel seguente modo:

Caso 1: "⚡" (1) bassa tensione

☞ In presenza di una sovratensione il display si spegne e i tasti sono bloccati.

Il DTCCO 1381 continua a memorizzare attività. Le funzioni di stampa o visualizzazione dei dati, inserimento ed estrazione

della carta tachigrafica non sono più possibili!

Caso 2: "⚡" (2)

Questo caso corrisponde ad un'interruzione della tensione. La visualizzazione (a) appare automaticamente. Il DTCCO 1381 non è più in grado di rispondere al suo compito di strumento di controllo! Le attività dei conducenti non vengono registrate.

► Interruzione della tensione

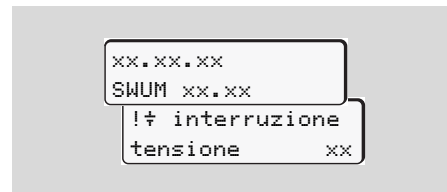

Visualizzazione del messaggio "Interruzione della tensione"

Non appena la tensione è di nuovo presente, per 5 secondi appare la versione del software operativo (1), e la versione del modulo di potenziamento software (2).

Il DTCCO 1381 segnala di seguito "Interruzione della tensione".

2



Se il simbolo "⚠" appare permanentemente sul display, nonostante che la tensione di bordo sia corretta, consultare un'officina specializzata e qualificata!

In caso di un difetto del DTCO 1381, è obbligatorio annotare le attività per iscritto.

➔ *Vedere "Registrare per iscritto le attività" a pagina 41.*

► Errore nella comunicazione carte

In presenza di un errore nella comunicazione carte sul DTCO 1381, il conducente viene esortato a rimuovere la sua carta.

⚠ Espellere
la carta xx

Durante l'espulsione della carta il DTCO 1381 tenta una scrittura dei dati sulla carta. Se fallisce anche questo tentativo, viene avviata la stampa delle ultime attività memorizzate per questa

carta.



Con questa stampa il conducente può tuttavia documentare le sue attività.

La stampa deve essere firmata dal conducente.

Inoltre il conducente può aggiungere sulla stampa tutte le attività (eccetto i tempi di guida) fino ad un nuovo inserimento della carta conducente.



Il conducente può altresì produrre una stampa quotidiana dell'unità del veicolo, aggiungere le sue attività complementari fino al successivo inserimento della carta e firmarla.



Durante le assenze prolungate, per esempio il riposo giornaliero o settimanale, la carta del conducente dovrebbe essere rimossa. Verificare gli obblighi normativi di tale attività rispetto al paese di utilizzo del tachigrafo..

■ Interfaccia frontale

► Impostazioni sul tachigrafo

Conducente o azienda (con la carta aziendale) possono eseguire diverse impostazioni tramite l'interfaccia frontale.

Esse comprendono, per es.:

- inserimento della targa e del paese immatricolante
- Indicazione del VDO Counter
- Controllo remoto
- Cambio attività con il sottochiave spento
- Riconoscimento di stato D1/D2
- Logo per le stampe
- Promemoria per i download
- Registrazione dei profili di velocità e numero di giri motore
- Avviso in presenza di un potenziale superamento di velocità.

► Controllo remoto del DTCO 1381

Tramite un dispositivo DTCO SmartLink e apposita App avviata su smartphone o tablet, il DTCO 1381 può essere comandato da remoto.

Il conducente può attivare il comando remoto sul DTCO 1381 e collegare il tachigrafo al suo dispositivo mobile tramite un codice pin.

Vedere „Attivare il controllo remoto“ a pagina 67.

► Inserimento della targa

Anche l'inserimento della targa e dello stato membro immatricolante possono avvenire tramite una App, in combinazione con il DTCO SmartLink.

Service Only!

Modo operativo "Azienda"

Funzioni della carta dell'azienda

Inserire la carta dell'azienda

Preparare lo scarico dei dati

Estrarre la carta dell'azienda

Service Only

■ Funzioni della carta dell'azienda



L'impresa assicura l'uso regolare della(-e) carta(-e) dell'azienda.

Vi preghiamo di osservare le disposizioni di legge in vigore nel proprio paese!

3

La carta dell'azienda identifica un'azienda e al primo inserimento i suoi dati vengono memorizzati nel DTCCO 1381. In questo modo sono garantiti i diritti d'accesso ai dati assegnati all'azienda.

La carta dell'azienda inserita vi autorizza per le seguenti funzioni:

- La registrazione o cancellazione dei dati dell'azienda nel DTCCO 1381, per esempio in caso di vendita del veicolo, al termine del periodo di noleggio del veicolo, ecc.
- Inserire eventualmente (una sola volta) lo Stato membro e la targa automobilistica del veicolo.
- L'accesso ai dati della memoria di massa e in particolare ai dati assegnati esclusivamente a quest'azienda.

- L'accesso ai dati di una carta del conducente inserita.
- Visualizzare, stampare e scaricare i dati tramite l'interfaccia download.



La carta dell'azienda è concepita esclusivamente per la gestione dei dati dell'azienda e non serve per la guida. Durante la guida con la carta dell'azienda, appare un messaggio.

In alcuni Stati membri sussiste l'obbligo di scaricare i dati periodicamente. Nei seguenti casi è consigliabile scaricare i dati dalla memoria di massa:

- vendita del veicolo,
- esclusione dal servizio del veicolo,
- sostituzione del DTCCO 1381 in caso di un difetto.

► Funzioni del menu nel modo operativo "Azienda"

La navigazione all'interno delle funzioni di menu avviene principalmente sempre secondo lo stesso sistema.

► *Vedere "Chiamare le funzioni del menu" a pagina 52.*

Se però la carta dell'azienda si trova nella fessura introduzione carta-2, tutti i menu principali assegnati alla fessura introduzione carta-2 rimangono bloccati.

► *Vedere "Accesso al menu negato" a pagina 62.*

In questo caso è possibile visualizzare, stampare o scaricare solo i dati della carta del conducente inserita nella fessura introduzione carta-1.

► *Vedere "Panoramica della struttura del menu" a pagina 60.*

■ Inserire la carta dell'azienda

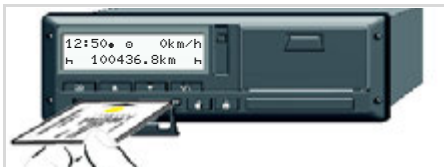

Inserire la carta dell'azienda

1. Sui modelli ADR accendere il sottochiave.
2. Tenere premuti uno dei due tasti combi per più di 2 secondi. Il relativo portacarte si apre.
3. Aprire il coperchio delle fessure introduzione carta.
4. Inserire la propria carta azienda con il chip verso l'alto e la freccia in avanti nella fessura introduzione carta.
5. Chiudere lo sportello e spingere il carrello fino allo scatto.

👉 La carta del conducente determina la lingua visualizzata sul display. Come alternativa si può scegliere individualmente la lingua desiderata. ➔ *Vedere "Scelta della lingua" a pagina 53.*

Passo / display menu	Spiegazione / significato
6. 	Testo di benvenuto; L'ora locale "12:50" e l'ora UTC "10:50UTC" appaiono per circa 3 secondi (tempo differito = 2 ore).
7. 	Appare il nome dell'azienda. Una barra d'esecuzione indica la lettura della carta dell'azienda. Il DTCO 1381 invita eventualmente ad inserire la targa automobilistica. <ul style="list-style-type: none"> • Selezionare "Sì", confermare con il tasto OK, ➔ <i>vedere pagina 28.</i>
8. 	Al primo inserimento della carta dell'azienda avviene automaticamente il collegamento dell'azienda al DTCO 1381. La funzione blocco dell'azienda è attivata. In questo modo è garantito che i dati specifici dell'azienda rimangono protetti!
9. 	Al termine della lettura appare il display standard. Il DTCO 1381 si trova nel modo operativo "Azienda", simbolo "A" (1).

► Inserire la targa automobilistica

Passo / display menu	Spiegazione / significato
1.	<p>Appare l'interrogazione rappresentata qui accanto,</p> <ul style="list-style-type: none"> • selezionare "Si" e confermare.
2.	<ul style="list-style-type: none"> • Selezionare il paese e confermarlo. <p>La prima cifra da inserire lampeggia "-".</p> <ul style="list-style-type: none"> • Selezionare il carattere desiderato e confermarlo. • Ripetere l'operazione, al massimo 13 cifre.
3.	<ul style="list-style-type: none"> • Al termine dell'inserimento della targa premere OK. • Confermare con il tasto OK.
4. La stampa di controllo avviene automaticamente.	
5.	<ul style="list-style-type: none"> • Si prega di controllare l'inserimento! • Selezionare "Si" e confermare. <p>Qualora la targa sia errata, selezionare "No" e confermare. Appare il passo 1, ripetere l'inserimento.</p>

Nota: La targa automobilistica deve essere inserita una sola volta. Inserire nel DTCO 1381 la targa esattamente come riportata sulla targa del veicolo. Qualsiasi ulteriore modifica è possibile solo presso un'officina specializzata autorizzata con carta dell'officina.

Inserimento:

Selezionare la funzione desiderata con i tasti **▲** o **▼** e confermare la scelta con il tasto **OK**.

Correzione dell'inserimento:

Navigare indietro fino alla cifra precedente con il tasto **←** e ripetere l'inserimento.

Stampa: Dati tecnici

▼ 25.04.2017 10:50 (UTC)
Te▼
▲ Sped. Mustermann
▲ /12341234123412 3 4
▲ ABC12345678901234
D /VS WM 2014
▲ Continental Automotive GmbH
H.-Hertz-Str.45 78052
VS-Villinsen
1381.12345678901234567
e1-84

■ Preparare lo scarico dei dati



Rischio di esplosione

Rispettare le istruzioni per il trasporto e l'uso di merci pericolose in ambienti con pericolo di esplosione.

Al caricamento e scaricamento di merci pericolose ...

- il coperchino di protezione (1) deve essere chiuso
- e non deve avvenire nessuno scarico di dati.

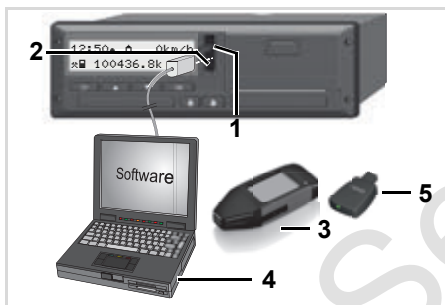

Collegamento all'interfaccia download

1. Ribaltare verso l'alto il coperchio di protezione (1).

2. Collegare il laptop (4) con l'interfaccia download (2).
3. Avviare il software di lettura e trasferimento dalla memoria.
4. O inserire la chiave per il download (3) nell'interfaccia download.



Con un DTCO SmartLink (5) è possibile la comunicazione tra il DTCO 1381 e un dispositivo con Bluetooth.

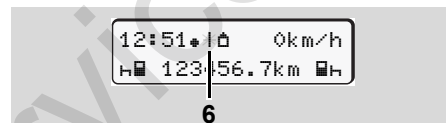

Visualizzazione standard (a): Identificazione trasmissione dati attiva

Durante la trasmissione di dati appare il simbolo (6).



Non interrompere mai il collegamento con l'interfaccia download. Con la variante ADR * l'accensione deve essere inserita.

5. Dopo lo scaricamento e il trasferimento dei dati è indispensabile richiudere il coperchino di protezione (1).

Identificazione dei dati

Prima dello scaricamento dei dati, il DTCO 1381 assegna ai dati copiati un marchio digitale (identificazione). In base a questo marchio è possibile assegnare i dati al DTCO 1381 e verificarne la completezza e l'autenticità.

Scarico dei dati da remoto *

Il sistema di gestione della flotta permette, dopo l'autenticazione successiva di una carta dell'azienda, di scaricare i dati utente da remoto.



Per informazioni dettagliate sul software di lettura e di trasferimento consultare la corrispondente documentazione!

■ Estrarre la carta dell'azienda

 Per poter estrarre la carta dell'azienda dalla fessura introduzione carta il veicolo deve essere fermo.

3

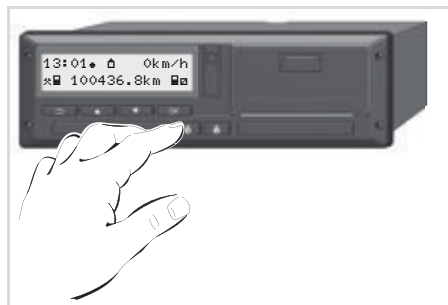

Richiedere la carta dell'azienda

1. Sui modelli ADR accendete eventualmente il sottochiave.
2. Richiedere l'espulsione della scheda dallo slot per scheda-1 o slot per scheda -2; ➔ vedere pagina 14.

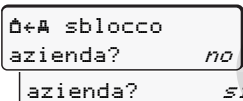
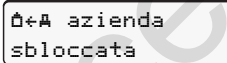
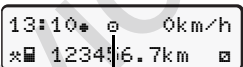
Passo / display menu	Spiegazione / significato
3. 	Appare il nome dell'azienda. Una barra d'esecuzione indica che il DTCO 1381 trasferisce dati alla carta dell'azienda.
4.  	Non scollegare l'azienda <ul style="list-style-type: none"> • Selezionare "No" con i tasti ▲ / ▼, e confermare con il tasto OK. Scollegare l'azienda <ul style="list-style-type: none"> • Selezionare "Si", confermare con il tasto OK. La funzione blocco dell'azienda è disattivata. I dati salvati della vostra azienda non saranno disponibili a terzi!
5. 	La carta dell'azienda viene abilitata, appare il display standard. Eventualmente viene visualizzata dapprima un'avvertenza che il riesame periodico è da eseguire o la validità della carta dell'azienda scade; ➔ vedere pagina 85. Il DTCO 1381 si trova di nuovo nel modo operativo "Servizio", simbolo "A" (1).

Modo operativo "Servizio"

Inserire la carta / le carte del conducente

Impostare le attività

Scarico dei dati della carta del conducente

Estrarre la carta / le carte del conducente

Cambio del conducente / del veicolo durante il servizio

■ Inserire la carta / le carte del conducente



Istruzione per l'uso dopo accensione on Nella fessura introduzione carta-1 manca la carta del conducente.

⚠ Secondo il modo di procedere corretto ai sensi della normativa e nell'interesse della sicurezza stradale vi preghiamo d'inserire la carta / le carte del conducente solo, quando il veicolo è fermo.

È possibile inserire la carta del conducente anche durante il viaggio ma questa operazione viene segnalata e memorizzata come evento!

➔ Vedere "Panoramica degli eventi" a pagina 76.

1. Sui modelli ADR accendere il sottochiave.
2. Come Conducente-1 tenere premuto il tasto Conducente-1 per più di 2 secondi.
La fessura introduzione carta si apre.
3. Aprire il coperchio delle fessure introduzione carta.
4. Inserire la propria carta conducente con il chip verso l'alto e la freccia in avanti nella fessura introduzione carta.
5. Chiudere il coperchio e spingere il carrello fino allo scatto.
6. La seguente esecuzione avviene guidata dal menu, ➔ vedere pagina 29.
7. Non appena la carta conducente del conducente-1 è stata letta, il **conducente-2** inserisce la propria carta conducente nella fessura introduzione carta-2.

Nota

La guida a menu avviene nella lingua presente nella carta del conducente.

Come alternativa si può scegliere individualmente la lingua desiderata. Le voci a

menu di visualizzazione e stampa dei dati del conducente sono disponibili solo se la carta inserita risulta in possesso dei requisiti richiesti per tali funzioni. La voce di menu "Stampa conducente 2" viene per esempio visualizzata solo se nello slot 2 è presente una carta del conducente; ➔ Vedere "Panoramica della struttura del menu" a pagina 60.

► Programmazione manuali



Secondo la normativa, le attività che non possono essere registrate sulla carta del conducente devono essere inserite in seguito tramite la "l'inserimento manuale". (Per dettagli riguardo le attività, ➔ vedere pagina 40.)

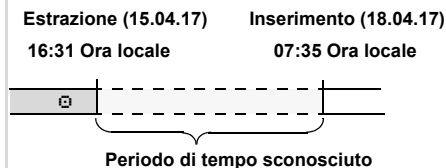

Esempio per un periodo di tempo sconosciuto

Ogni volta che viene inserita la carta del conducente, sono possibili i seguenti inserimenti:

- Inserire in seguito l'attività tempo di riposo "h"; esempio 1, ➔ *vedere pagina 32*.
- Continuare il turno di lavoro; esempio 2, ➔ *vedere pagina 33*.
- Continuare, finire il turno di lavoro e/o collegare le attività ad un turno di lavoro; esempio 3, ➔ *vedere pagina 34*.

Procedura standard

- Selezionare la funzione desiderata, l'attività o il valore numerico con i tasti ▲ / ▼ nel campo d'inserimento.
- Confermare la selezione con il tasto **OK**.

1. welcome
16:00* 14:00UTC

Testo di benvenuto; L'ora locale "07:35*" e l'ora UTC "05:35UTC" appaiono per circa 3 secondi (tempo differito = 2 ore).

2. 1 Maier

Appare il cognome del conducente. Una barra d'esecuzione indica la lettura della carta del conducente.

3. ultimo rilascio
15.04.17 16:31*

Per ca. 4 secondi appaiono la data e l'ora dell'ultima estrazione carta in ora locale (simbolo "*").

4. 1M entrata
assunsi? no
assunsi? si

- Se non si desidera inserire in seguito delle **attività**, selezionare "**No**"; continua alla fase 9.
- Inserendo "**Si**", il DTCO 1381 chiede di eseguire "Inserimenti manuali".

5. M 15.04.17 16:31
h 18.04.17 07:35

"M" = Inserimento manuale:

"h" = Il campo di inserimento dell'attività lampeggia

Appare il periodo di tempo tra l'estrazione (prima riga) e l'introduzione attuale (seconda riga) in ora locale.

6. M 15.04.17 16:31
16.04.17 07:35
16.04.17 09:35

2. Riga = blocco d'immissione

Dopodiché, le variabili logicamente possibili (campi di inserimento lampeggianti) possono essere inserite nel seguente ordine:

"Attività – Giorno – Mese – Anno – Ora – Minuto".

L'operazione termina, quando il momento dell'introduzione è raggiunto.

Questa richiesta viene formulata prima della conferma dei dati inseriti manualmente.

7. * Paese inizio
#E



* res. inizio
E AN

- Selezionare il paese e confermarlo.
- Si necessario, selezionare la regione e confermarla.
- Con il tasto  è possibile annullare l'inserimento del paese.

8. 1M confermi? si

no

- Confermare l'inserimento con "Si".
- Selezionare "No".
➔ Vedere "Correzioni possibili" a pagina 34.

9. 07:36* 0 0km/h
 123456.7km 

Appare il display standard (a). I simboli della carta che appaiono hanno il seguente significato:

- "-" La carta del conducente si trova nella fessura introduzione carta.
- "■" Potete partire; i dati pertinenti sono stati letti.



Il simbolo "■" viene visualizzato per entrambi i portacarte. Quando le carte per Conducente-1 e Conducente-2 sono inserite, è possibile iniziare la corsa non appena viene visualizzato almeno il simbolo "■" per Conducente-1 e -2. È possibile iniziare l'attività dopo aver effettuato l'inserimento manuale.



Durante la lettura della carta del conducente, alcune delle funzioni sono temporaneamente bloccate:

- Chiamare le funzioni del menu
- Richiesta di una carta tachigrafica

Premendo un tasto di menu o il tasto d'espulsione, appare un messaggio.

attendere preso!

o

 rilascio
non possibile xx

► Correzioni possibili

Nel blocco di inserimento, le possibili variabili possono essere selezionate direttamente con il tasto  (indietro) e corrette.

Qualora l'interrogazione: "M confermi?" venga negata, appare prima il passo 4 e poi il primo blocco di inserimento completo (passo 5).

4. 1M entrata
assiunsi? si

5. M 15.04.17 16:31
 16.04.17 07:35

A questo punto è possibile correggere successivamente le variabili possibili.



- ☞ Per passare al campo di inserimento successivo o al successivo blocco di inserimento completo, premere il tasto **OK** e tenerlo premuto.

► Inserimento del paese durante la "Programmazione Manuale"

1.

```
M 28.10.17 17:45
H 07.11.17 14:00
#/? paese fine
#/? paese TIME
: D
```

- Selezionare nel primo campo di inserimento "H" il simbolo "#/? paese fine" e confermare. (Possibile solo se il primo inserimento manuale non coincide con quello del paese indicato nell'ultima estrazione della carta).
- Selezionare il paese e confermarlo.

Oppure:

2.

```
M 07.11.17 12:10
H 07.11.7 14:00
#/? paese inizio
#/? paese INIZIO
: A
```

- Selezionare il simbolo "#/? paese inizio" e confermarlo.
- Selezionare il paese e confermarlo.

Selezione dei paesi

L'ultimo paese inserito appare per primo. Di seguito, con i tasti **▲** / **▼** appaiono i quattro paesi inseriti per ultimi. Identificazione: due punti davanti alla targa internazionale "B".

La successiva selezione avviene in ordine alfabetico iniziando con la lettera "A":

- con il tasto **▲** A, Z, Y, X, W, ... ecc.;
- con il tasto **▼** A, B, C, D, E, ... ecc.

➔ *Vedere "Targhe internazionali" a pagina 99.*

- ☞ Per accelerare la selezione (funzione auto-repeat) premere e tener premuto il tasto **▲** / **▼**.

► Interruzione procedura di programmazione

Se durante questa procedura non avviene nessun inserimento, dopo 30 secondi appare il seguente display.

```
⏪ preso
inserire
```

Per continuare con l'inserimento, premere il tasto **OK** entro 30 secondi.

Alla scadenza di questo tempo, o alla partenza, la lettura della carta del conducente viene terminata e appare il display standard **(a)**.

I dati immessi, se non confermati, vengono eliminati. Ciò vale per l'inserimento remoto, nonché per l'inserimento diretto su DTCO 1381.

Annullamento dell'inserimento manuale tramite richiesta della carta del conducente.

➔ *Per dettagli vedere "Richiesta carta durante la "Immissione Manuale" pagina 43.*

Service Only!

► Inserire in seguito l'attività "Tempo di riposo"

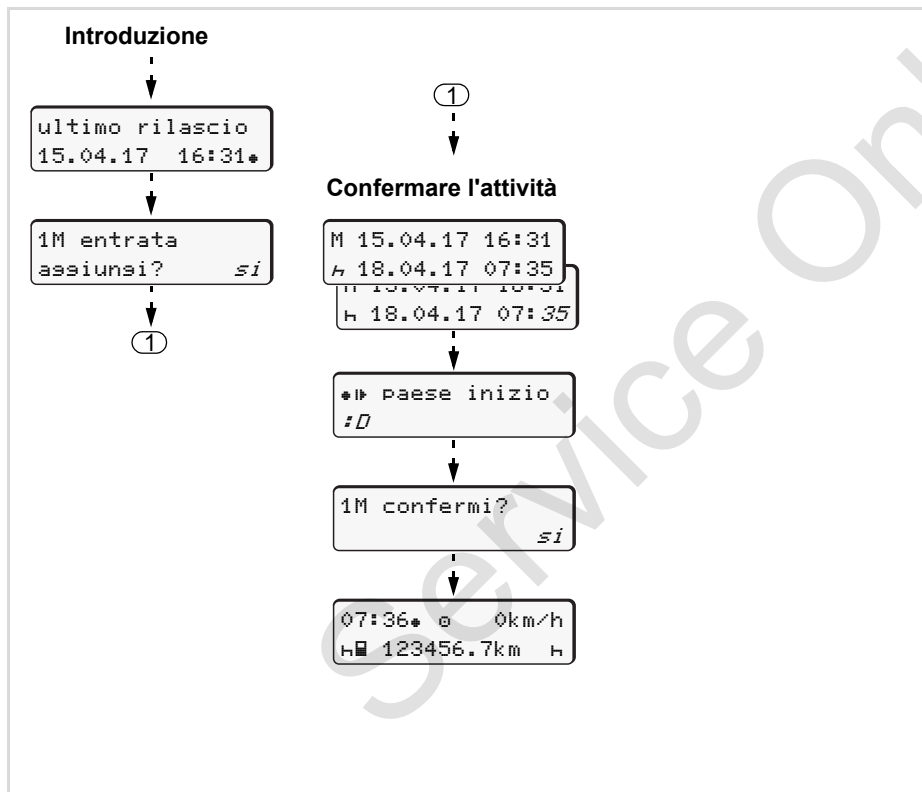

Esempio 1:

Estrazione (15.04.17) Inserimento (18.04.17)
16:31 Ora locale 07:35 Ora locale

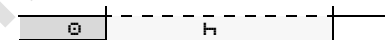

Inserire in seguito il tempo di riposo

Attenzione: L'inserimento avviene in ora locale.

1. Premere il tasto **OK** e tenerlo premuto.
2. Salto automatico all'ultimo campo di inserimento (i minuti lampeggiano).
3. Confermare con il tasto **OK**.
4. Seguire la guida a menu.

4

► Continuare il turno di lavoro

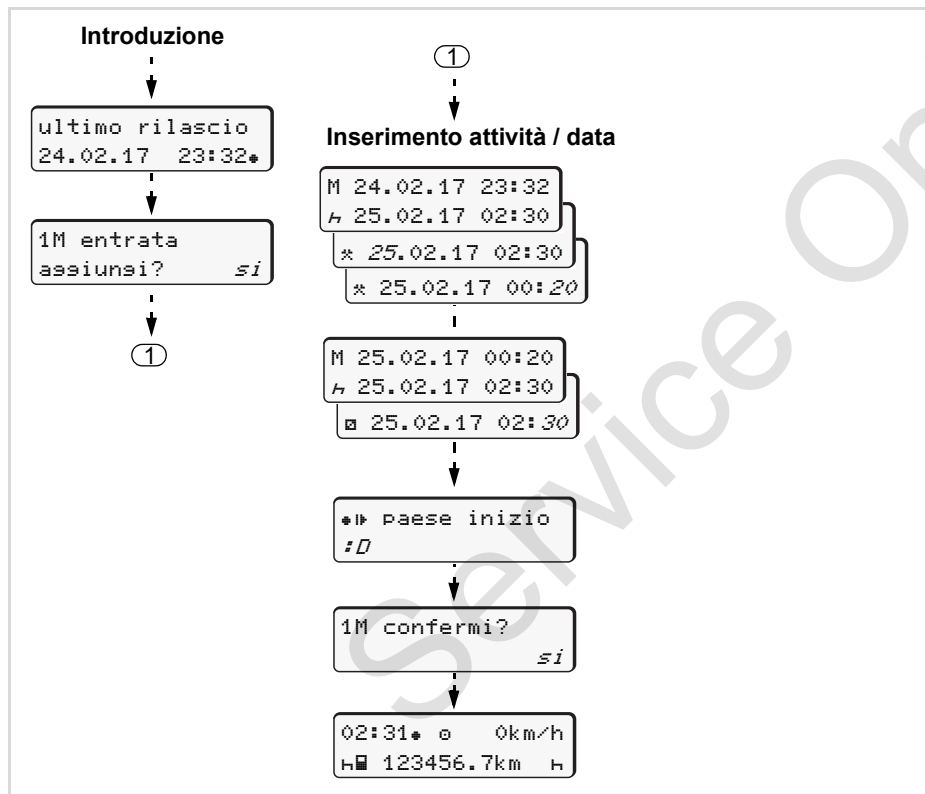

Esempio 2:

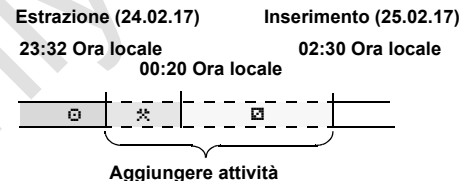

Attenzione: l'inserimento avviene in ora locale.

1. Impostare la prima attività "*" e confermarla.
2. Impostare e confermare il giorno, impostare e confermare le ore, impostare e confermare i minuti.
3. Impostare la seconda attività "■" e confermarla.
4. Premere il tasto **OK** e tenerlo premuto, i minuti lampeggiano.
5. Confermare con il tasto **OK**.
6. Seguire la guida a menu.

► Continuare il turno e inserire le attività a un turno

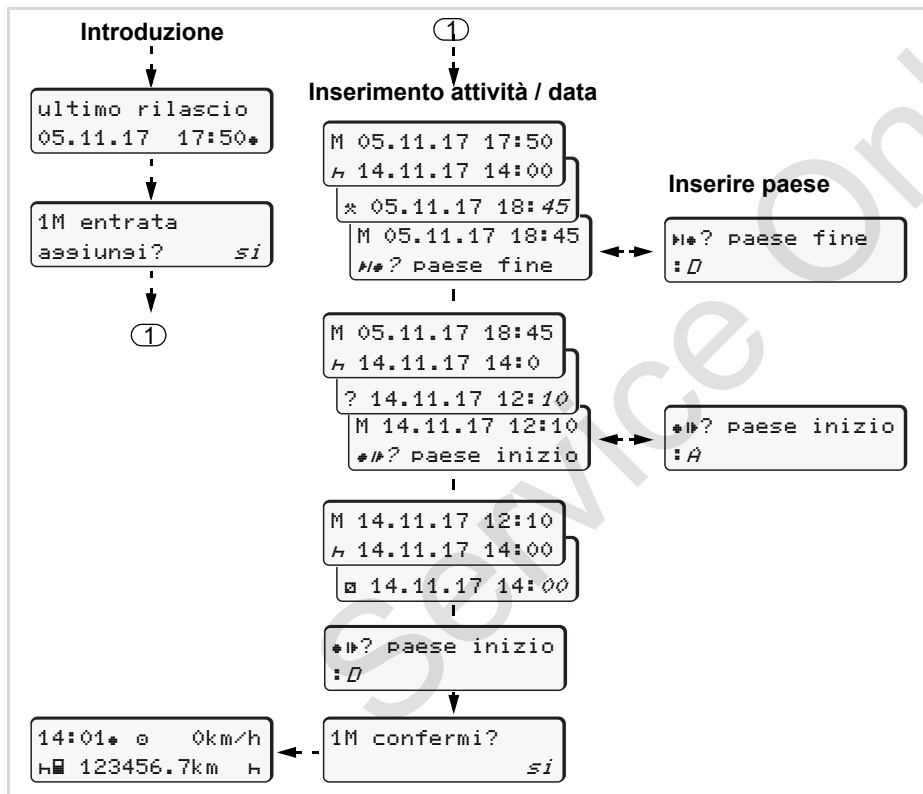
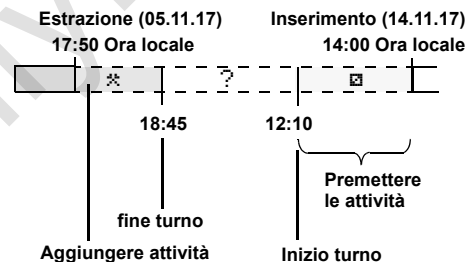
**Esempio 3:**

Attenzione: L'inserimento avviene in ora locale.

1. Impostare la prima attività "*" con la data, l'ora e confermare.
2. Selezionare il simbolo "h#? paese fine" e confermarlo.
3. Selezionare il paese e confermarlo.
4. Attività "?" = impostare il tempo sconosciuto con la data, l'ora e confermare.
5. Ripetere la stessa operazione fino a quando il momento dell'introduzione è raggiunto.

■ Impostare le attività

- ⊖ = Tempo di guida (automatico durante il viaggio)
- * = Tutti gli altri tempi di lavoro
- ⊖ = Tempi di servizio (tempi d'attesa, tempo secondo conducente, tempo cuccetta durante il viaggio per conducente-2)
- h = Pause e tempi di riposo

► Impostazione manuale

☞ L'impostazione delle attività è possibile solo con il veicolo fermo!

1. In veste di conducente, premere il tasto attività per **conducente-1**; ➔ vedere pagina 14.
Appare il display standard (a).

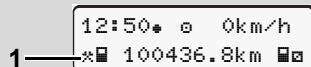

2. Premere il tasto finché non appare l'attività desiderata (h ⊖ *) sul display (1). Dopo circa 5 secondi appare la videata precedente.
3. In veste di secondo conducente, premere il tasto attività per **conducente-2**; ➔ vedere pagina 14.

► Impostazione automatica

Il DTCO 1381 passa automaticamente alle seguenti attività:

con ...	Condu.-1	Condu.-2
Viaggio	⊖	⊖
Stop del veicolo	*	⊖



Alla fine del turno, o durante una pausa, è **indispensabile** impostare l'attività "h". In tal modo è garantito un calcolo affidabile da parte del VDO Counter *.

► Impostazione automatica dopo aver inserito o spento il sottochiave *

Dopo aver inserito/spento il sottochiave il DTCO 1381 può commutare ad un'attività definita; per esempio "h".

L'attività (1) e/o (2), che cambia automaticamente in funzione dell'inserimento/spegnimento dell'accensione, appare sul display standard (a) e lampeggia per ca. 5 secondi. Al termine riappare la videata precedente.

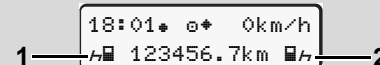

Lampeggiamento dell'attività (dei attività) sul display standard (a)

☞ Se necessario, modificare l'attività impostata conformemente alla Sua attività attuale. ⇄

Nota

La commutazione automatica dei tempi operativi dopo l'accensione o lo spegnimento del DTCO può essere programmata, su richiesta del cliente, con una carta dell'azienda (➔ *vedere pagina 23.*) o da un'officina autorizzata(➔ *vedere pagina 123.*)

► Registrare per iscritto le attività

Secondo la normativa come conducente siete obbligati a registrare, nei casi seguenti, per iscritto le attività:

- In caso di un difetto del DTCO 1381.
- In caso di perdita, furto, danneggiamento o malfunzionamento della carta del conducente, si deve fare una stampa giornaliera del DTCO 1381 all'inizio e alla fine del viaggio. Se necessario, i tempi di servizio e gli altri tempi di lavoro devono essere completati per iscritto.

Avete la possibilità di registrare le Vostre attività per iscritto **(2)** sul retro del rotolo di carta e di completare la stampa aggiornando dati personali **(1)**.

o Mustermann Heinz
 o F 12345678901234 5 6
 A No. VS-VM 612
 + VS-Villingen
 + München
 + km 92 978
 km + 92 610
 km 368
 Dat. 12.10.2017
 Mustermann Heinz
 (Signature)

DTCOPP 1 [E1] 174

Tachograph [E1] 84 [E2] 25

1

2

Registrazioni per iscritto le attività

Dati personali

- o Nome e nome di famiglia
- o Numero della carta del conducente e della patente di guida
- A No. Targa automobilistica
- + Luogo all'inizio del turno
- + Luogo alla fine del turno
- + km Chilometraggio alla fine del turno
- km+ Chilometraggio all'inizio del turno
- km Chilometri percorsi
- Dat. Data
- Sig. Firma autentica



Vi preghiamo di osservare le disposizioni di legge in vigore nel proprio paese!

■ Scarico dei dati della carta del conducente



Rischio di esplosione

Rispettare le istruzioni per il trasporto e l'uso di merci pericolose in ambienti con pericolo di esplosione.

Al caricamento e scaricamento di merci pericolose ...

- il coperchino di protezione (1) deve essere chiuso
- e non deve avvenire nessuno scarico di dati.

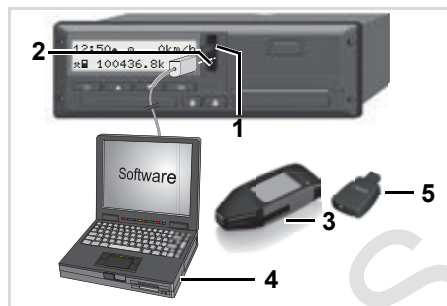

Collegamento all'interfaccia download



Fare attenzione a che sia inserita soltanto una carta del conducente! In caso contrario, i dati non vengono trasmessi.

1. Ribaltare verso l'alto il coperchio di protezione (1).
2. Collegare il laptop (4) con l'interfaccia download (2).
3. Avviare il software di lettura e trasferimento dalla memoria.
4. O inserire la chiave per il download (3) nell'interfaccia download.



Con un DTCO SmartLink (5) è possibile la comunicazione tra il DTCO 1381 e un dispositivo con Bluetooth.

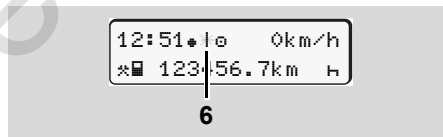

Visualizzazione standard (a): Identificazione trasmissione dati attiva

Durante la trasmissione di dati appare il simbolo (6).



Non interrompere mai il collegamento con l'interfaccia download. Con la variante ADR * l'accensione deve essere inserita.

5. Dopo lo scaricamento e il trasferimento dei dati è indispensabile richiudere il coperchino di protezione (1).

Identificazione dei dati

Ai dati copiati viene assegnato un marchio digitale (identificazione). In base a questo marchio è possibile assegnare i dati alla carta del conducente e verificarne la completezza e l'autenticità.



Per informazioni dettagliate sul software di lettura e di trasferimento consultare la corrispondente documentazione!

■ Estrarre la carta (le carte) del conducente



Al termine del turno la carta conducente va rimossa dalla fessura introduzione carta.

In caso di un cambio del conducente o dell'autoveicolo, estrarre sempre la carta conducente dalla fessura introduzione carta.

➔ Vedere "Cambio del conducente / del veicolo durante il servizio" a pagina 45.



Per poter estrarre la carta del conducente dalla fessura introduzione carta il veicolo deve essere fermo.



Richiesta carta del conducente

1. Sui modelli ADR accendere il quadro (se necessario).
2. Impostare la corrispondente attività; per esempio alla fine del turno su "H".
3. Richiedere l'espulsione della scheda dallo slot per scheda-1 o slot per scheda -2; ➔ vedere pagina 14. La seguente esecuzione avviene guidata dal menu, ➔ vedere pagina 44.

L'inserimento manuale viene interrotto, il DTCO 1381 salva l'attività "?" per il periodo sconosciuto.

Richiesta carta durante la "Immissione Manuale"



1. Richiedere l'espulsione della scheda dallo slot per scheda-1 o slot per scheda -2; ➔ vedere pagina 14.
2. Selezionare e rispondere "No" alle seguenti richieste.



1M confermi? no

1M entrata
assiusnsi? no

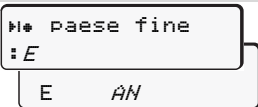
3. Continua, ➔ vedere pagina 44.

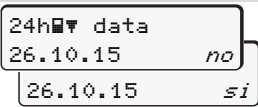
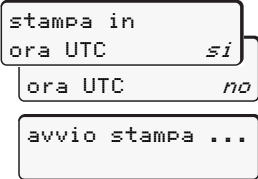
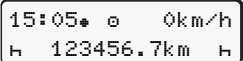
► Guida a menu dopo l'estrazione della carta del conducente

Passo / display menu	Spiegazione / significato
1. 	Appare il cognome del conducente. Una barra d'esecuzione indica che il DTCO 1381 trasferisce dati alla carta del conducente.
2. 	<ul style="list-style-type: none"> • Selezionare il paese e confermarlo. • Se necessario, selezionare la regione e confermarla. • Annullare con il tasto  l'inserimento paese, nel caso in cui si desidera per esempio continuare il proprio turno di lavoro.
3. 	<ul style="list-style-type: none"> • Selezionare "Si" e confermare qualora si necessiti della stampa, in caso contrario scegliere "No".
4. 	<ul style="list-style-type: none"> • Scegliere e confermare "Si" se si desidera la stampa in formato di tempo UTC (richiesto per legge). • Selezionando e confermando "No", si ottiene una stampa in formato "ora locale". <p>A funzione selezionata, sul display appare il proseguimento dell'azione.</p>
5. 	La carta del conducente è sbloccata, appare il display standard (a).

Selezionare il paese con i tasti  o  e confermare la scelta con il tasto .

Opzionale DTCO 3.0a

È possibile che compaia un avviso di scadenza della validità della carta del conducente, di scadenza del controllo periodico o di necessità di esecuzione del successivo download della carta del conducente. ➔ vedere pagina 72.

■ Cambio del conducente / del veicolo durante il servizio

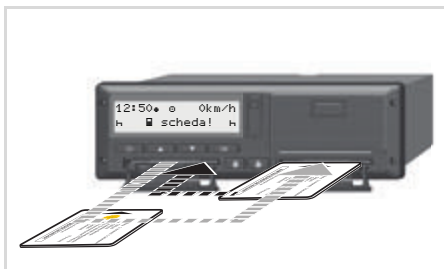

Cambiare la carta (le carte) del conducente

Caso 1:

La squadra cambia tra di se, il conducente-2 diventa conducente-1

1. Rimuovere le carte e invertire la posizione.
2. Impostare l'attività desiderata.

Caso 2:

Il conducente-1 e/o il conducente-2 abbandonano il veicolo

1. L'interessato effettua, eventualmente, una stampa giornaliera, richiede la sua carta conducente e preleva la carta dal DTCO 1381.
2. A seconda della funzione (conducente-1 o conducente-2), la nuova squadra inserisce la carta del conducente nella fessura introduzione carta.

Caso 3 - servizio misto:

Impiego di servizio con diversi tipi di tachigrafi

- Per esempio tachigrafi con registrazione su carta o ...
- Tachigrafi digitali con carta del conducente secondo normativa CE (CEE) N° 3821/85 appendice I B, per esempio DTCO 1381.

In caso di controllo, il conducente deve essere in grado di produrre per la settimana corrente e per i 28 giorni passati, quanto segue:

- la carta del conducente (1),
- le stampe giornaliere importanti dal tachigrafo digitale (2), per esempio in caso di danneggiamento o malfunzionamento della carta del conducente,
- le registrazioni su carta (3),
- e, se necessario, le registrazioni per iscritto delle attività.

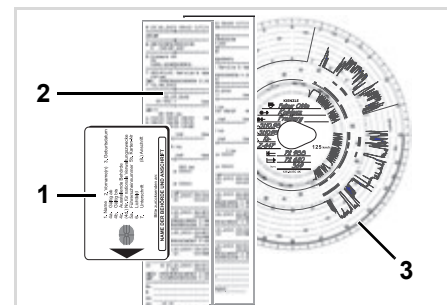

Vi preghiamo di osservare le disposizioni di legge in vigore nel proprio paese!

► Documenti da portare con sé

Attestazione di attività:

Secondo la direttiva 2006/22/CE della Commissione Europea, se all'interno degli ultimi 28 giorni l'autista ha fatto:

- un periodo di malattia,
- un periodo di ferie
- o un periodo di attività al di fuori del campo di applicazione della normativa (CE) n. 561/2006 o dell'AETR

egli dovrà presentare, in caso di controllo, un documento che lo certifichi.



Una versione stampabile del modulo si trova in internet all'indirizzo:

ec.europa.eu

(Verificare sempre la normativa nazionale vigente!)

ATTESTAZIONE DI ATTIVITÀ SVOLTE A NORMA DEL REGOLAMENTO (CE) n. 561/2006 OPPURE DELL'ACCORDO EUROPEO RELATIVO ALL'ATTIVITÀ DI EQUIPA VEICOLI ADIBITI AL TRASPORTO INTERNAZIONALE SU STRADA (
<i>Il presente modulo deve essere riempito a macchina e firmato prima dell'in dell'operazione di trasporto Il modulo va custodito insieme alle registrazioni originali del tachigrafo che devono essere conservate Le dichiarazioni false costituiscono reato</i>	
1. Denominazione dell'impresa: _____	
2. Indirizzo, codice postale, città, paese: _____	
3. Numero di telefono (compreso il prefisso internazionale): _____	
4. Fax (compreso il prefisso internazionale): _____	
5. E-mail: _____	
Il sottoscritto	
6. Cognome e nome: _____	
7. Posizione all'interno dell'impresa: _____	
dichiara che il conducente:	
8. Cognome e nome: _____	
9. Data di nascita: _____	
10. Numero di patente di guida oppure numero della carta d'identità oppure numero _____	
passaporto: _____	
per il periodo	
11. dal (ora-giorno-mese-anno) _____	
12. fino al (ora-giorno-mese-anno) _____	
13. <input type="checkbox"/> era assente per malattia (**)	
14. <input type="checkbox"/> era in ferie (**)	
15. <input type="checkbox"/> era alla guida di un veicolo non rientrante nell'ambito d'applicazione del _____	
(CE) n. 561/2006 o dell'accordo AETS (**)	
16. Per l'impresa, luogo _____ data _____ firma _____	
17. Il sottoscritto conducente conferma di non essere stato alla guida di un veicolo _____	
nel campo di applicazione del regolamento (CE) n. 561/2006 o dell'accordo AETS _____	
il periodo sopra indicato.	
18. Luogo _____ Data _____ Firma del conducente _____	
(*) Il presente modulo è disponibile in formato elettronico e stampabile su Internet _____	
ec.europa.eu.	
(**) Sbarrare solo una delle caselle 13, 14 o 15.	

Estratto: modulo attività

Casi eccezionali:

Particolari circostanze potrebbero rendere necessaria una deroga alle disposizioni di legge vigenti al fine di garantire la sicurezza delle persone, salvaguardare l'integrità del veicolo o della merce trasportata. In tali casi il conducente è tenuto a registrare per iscritto, al più tardi al raggiungimento di un'adeguata piazzola di sosta, tipologia e motivo di detta deroga:

- per esempio sul modulo di registrazione,
- su una stampa effettuata dal DTCO 1381
- o sul piano degli orari di lavoro.

Uso della stampante

Inserire il rotolo di carta

Stampa di dati

Service Only

■ Inserire il rotolo di carta

Attenzione

Usare (ordinare) solo rotoli di carta (carta stampe originale VDO) con le seguenti identificazioni:

- Tipo di tachigrafo (DTCO 1381) con marchio di controllo "E1184"
- e codice di omologazione "E1174" oppure "E1189".

5



Premere il tasto di sblocco

1. Premere la superficie di sblocco sul pannello stampante; il cassetto della stampante si apre.



Pericolo di lesioni
A seconda della quantità di stampa, la testina termica della stampante può essere molto calda. Sussiste il pericolo di ustioni alle dita!

Dopo aver rimosso il cassetto della stampante, non introdurre le mani nel vano.



Danni all'apparecchio

Per evitare danni all'apparecchio, non introdurre oggetti nel vano stampante.

2. Estrarre il cassetto dal DTCO.

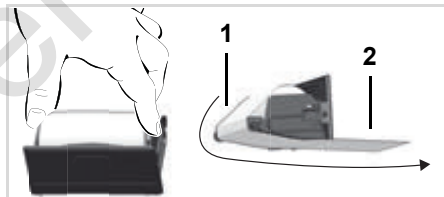

Inserire il rotolo di carta

3. Inserire un nuovo rotolo di carta come illustrato e convogliarlo sul rullo di rinvio (1).



Fare attenzione a che il rotolo di carta non si blocchi nel cassetto della stampante e che l'inizio carta (2) sporga sotto il bordo del cassetto della stampante!

4. Infilare il cassetto nel vano stampante fino all'incastro.
5. La stampante è pronta per il funzionamento. È possibile avviare la stampa.



Se la carta si esaurisce durante una stampa, dopo aver inserito un nuovo rotolo la stampa deve essere riavviata con la funzione dal menu.

Stampa di dati

► Avviare la stampa

☞ Una stampa è possibile solo, quando ...

- Il veicolo è fermo e l'accensione è inserita (solo necessario per la variante ADR *),
- il cassetto della stampante ed è inserito un rotolo di carta,
- nessun'altra anomalia impedisce la stampa.

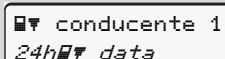

conducente 1
24h data

1. Chiedere una stampa giornaliera tramite il menu.
☞ Vedere "Chiamare le funzioni del menu" a pagina 52.
2. Confermare il display menu con il tasto **OK**.

3. Selezionare e confermare il tipo di stampa desiderato (in formato UTC od ora locale).
4. La stampa inizia. Attendere la fine della stampa.

☞ Nello strappare la stampa assicurarsi che le fessure introduzione carta siano chiuse, per evitare che possano essere sporcati da particelle di carta.

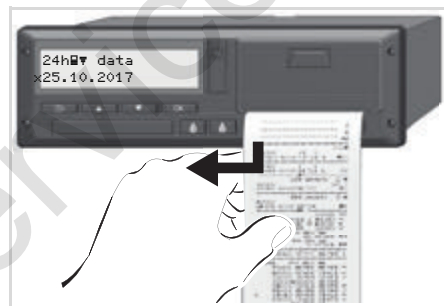

Staccare la stampa dal rotolo di carta

5. Staccare la stampa dal rotolo di carta tramite il bordo di strappo tirando verso l'alto o verso il basso.

6. Conservare la stampa protetta da sudiume e da irradiazione di luce o del sole.

► Annullare la stampa

1. Premendo un'altra volta il tasto **OK** mentre la stampa è in corso, appare la seguente interrogazione.

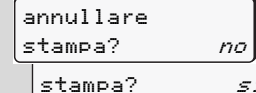

annullare
stampa? no

stampa? si

2. Selezionare la funzione desiderata con i tasti **▲** / **▼**, confermarla con il tasto **OK**; la stampa continua oppure viene interrotta.

► Particolarità durante la stampa

- Per indicare che la carta è quasi esaurita, il retro della stampa è provvisto di un contrassegno a colori.
- Quando la carta è esaurita, appare il seguente messaggio.

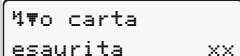

No carta
esaurita xx

5

- Se la carta si esaurisce durante una stampa, dopo aver inserito un nuovo rotolo la stampa deve essere riavviata con la funzione dal menu.

► Eliminare l'inzeppamento della carta

La carta può incepparsi, per esempio, se non è stata strappata correttamente durante l'ultima stampa o nel caso di fine del rotolo di carta.

1. Aprire il cassetto della stampante.
➔ *Vedere "Inserire il rotolo di carta" a pagina 48.*
2. Staccare la carta spiegazzata dal rotolo di carta, togliere i residui di carta dal cassetto della stampante.
3. Inserire il nuovo rotolo e infilare il cassetto nel vano stampante fino all'incastro.

**Osservare gli avvisi di pericolo riportati!**

➔ *Vedere "Inserire il rotolo di carta" a pagina 48.*



All'inizio di ogni stampa c'è uno spazio vuoto di ca. 5 cm.

Funzioni del menu

Chiamare le funzioni del menu

VDO Counter *

Panoramica della struttura del menu

Menu principale stampa conducente-1/conducente-2

Menu principale stampa veicolo

Menu principale programmazione conducente-1/conducente-2

Menu principale programmazione veicolo

Menu principale display conducente-1/conducente-2

Menu principale display veicolo

■ Chiamare le funzioni del menu

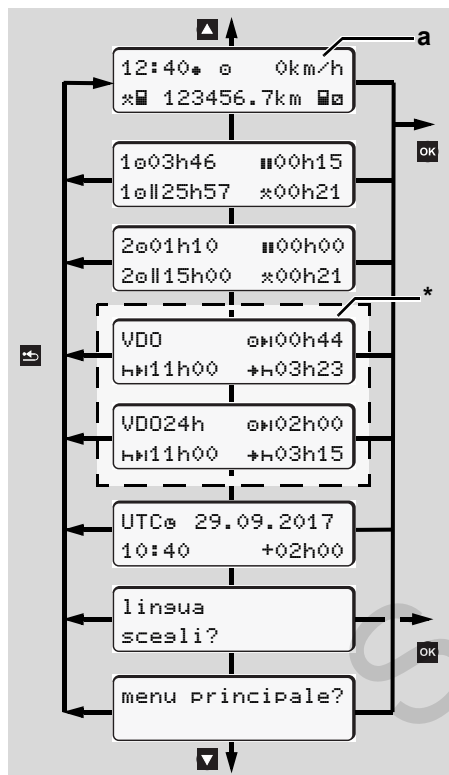

Navigazione nel primo livello del menu

☞ Le voci a menu di visualizzazione e stampa dei dati del conducente sono disponibili solo se la carta inserita risulta in possesso dei requisiti richiesti per tali funzioni. La voce di menu "Stampa conducente 2" viene per esempio visualizzata solo se nello slot 2 è presente una carta del conducente.

☞ Se si seleziona una voce di menu del livello inferiore e non si procede ad alcun input entro 30 secondi, il DTCO 1381 ritorna all'ultima voce di menu selezionata del primo livello.

Tutti gli inserimenti fino ad allora non confermati vengono eliminati.

▶ Con il veicolo fermo

Nel primo livello del menu, con i tasti ▲ / ▼ possono essere chiamate le seguenti informazioni:

- Tempi dettagliati della carta /delle carte del conducente inserita (e).
- Indicazioni utili per la successiva piani-

ficazione quotidiana / settimanale con il VDO Counter *.

➤ Per dettagli vedere "VDO Counter ** da pagina 55.

- L'ora UTC con la data nonché il tempo differito impostato (offset) per l'ora locale.
- Il menu per l'impostazione della lingua desiderata. ➤ Vedere "Scelta della lingua" a pagina 53.
- Il tasto ⇐ consente di tornare direttamente alla visualizzazione standard (a).

Premendo il tasto OK a vengono visualizzate le numerose funzioni del menu.

➤ Vedere "Panoramica della struttura del menu" a pagina 60.

Cambio dell'attività

1. Premere il tasto delle attività "1" / "2" per visualizzare la videata standard (a).



2. All'occorrenza modificare l'attività corrente visualizzata. Dopo 5 secondi il DTCO 1381 torna alla visualizzazione standard impostata in precedenza.

► Visualizzazione alla partenza

All'inizio del viaggio appare l'ultima visualizzazione standard impostata **(a)** o **(b)**.

- ☞ Se attivata, può essere visualizzata anche l'indicazione standard per il VDO Counter*.

➤ Per dettagli vedere "Visualizzazioni standard" pagina 19.

► Visualizzare i tempi della carta conducente

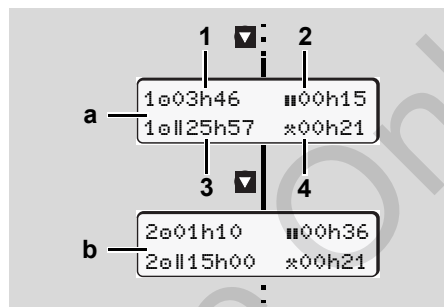

Visualizzazione dei dati del conducente-1 e -2

(a) Tempi del conducente-1

(b) Tempi del conducente-2

- (1) Tempo di guida "e" conducente-1 da un tempo di intervallo valido.
- (2) Tempo di intervallo "||" valido in interruzioni parziali di almeno 15 minuti ed entro i 30 minuti successivi, secondo la normativa (CE) No 561/2006.
- (3) Somma tempo di guida della settimana doppia
- (4) Durata dell'attività impostata

- ☞ In caso di mancanza della carta del conducente appaiono i tempi (tranne che in pos. 3) assegnati alla rispettiva fessura introduzione carta.

► Scelta della lingua

- ☞ Affinché il DTCO 1381 possa memorizzare temporaneamente la lingua scelta, osservare il capitolo "Memorizzazione della lingua impostata".

1. Scegliere con i tasti ▲ / ▼ il display "lingua scegli?" e premere il tasto **OK**.
2. Selezionare la lingua desiderata con i tasti ▲ / ▼ e confermare la scelta con il tasto **OK**.

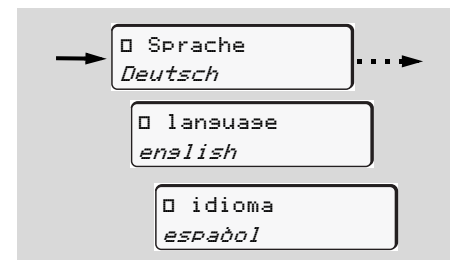

Selezionare la lingua desiderata

3. Per 3 secondi il DTCO 1381 conferma la scelta di lingua effettuata.

Memorizzazione della lingua impostata

Se, al momento dell'impostazione della lingua, nella fessura 1 è inserita solamente la Vostra carta del conducente oppure la carta dell'azienda, il DTCO 1381 memorizza la lingua prescelta sotto il Vostro numero di carta.

Alla lettura/inserimento successivo della carta tachigrafica, sia i menu che gli altri testi visualizzati sono nella lingua prescelta.

Il DTCO 1381 può riservare fino a cinque posti in memoria. Se tutti i posti sono occupati, il valore inserito da più lunga data viene cancellato.

Service Only!

■ VDO Counter *

⚠ **Attenzione!**

A seguito delle molteplici possibili interpretazioni della direttiva (EU) 561/2006 e AETR da parte delle autorità nazionali di vigilanza, e a causa di altri limiti del sistema, il VDO Counter non solleva l'utente dai suoi orari relativi a obblighi di guida, riposo, disponibilità e altri orari operativi e devono essere valutati autonomamente in modo da essere conformi alle norme applicabili.

Il VDO Counter non ha la pretesa di presentare normative perfette e prive di errori. Per ulteriori informazioni su VDO Counter consultare www.fleet.vdo.com.

☞ Onde permettere la visualizzazione di informazioni utili, è tassativo lo svolgimento delle operazioni seguenti, necessarie al VDO Counter per l'analisi dei dati:

- Aggiornamento puntuale delle proprie attività sulla carta del conducente.
- Impostazione corretta, senza errori, dell'attività corrente. Evitare, per

esempio, un involontario inserimento dell'attività tempo di lavoro "x" al posto del periodo di riposo "h"!

- Inserimento di traghetti/treni e dell'attività in corso.

► **Modalità di visualizzazione**

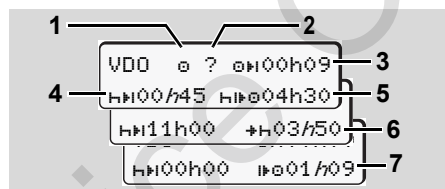

VDO Counter – visualizzazione

☞ La "h" intermittente indica che questa parte del display è al momento attiva.

- (1) **Attività corrente**
- (2) **"?" = Indicazioni per l'utente**

Sulla carta del conducente sono stati salvati periodi con attività sconosciuta "?" o registrati dati insufficienti (per esempio impiego di una nuova carta del conducente). Il VDO Counter considera le attività mancanti come attività "h". Qualora fossero riscontrate

significative sovrapposizioni temporali nelle attività del conducente, tale condizione viene indicata sul display dal simbolo "!00" al posto del simbolo"?", e dell'attività del conducente.

- (3) **Tempo di guida rimanente "0H"**
In viaggio, visualizzazione di quanto è ancora possibile guidare.
(0H00h00 = tempo di guida terminato)

- (4) **Tempo di pausa rimanente "H#"**
Durata della prossima pausa / periodo di riposo ancora in sospenso. Quando è impostata l'attività "h", il sistema effettua un ricalcolo delle pause / dei periodi di riposo di cui si deve ancora fruire.
(H#00h00 = pausa finita)

- (5) **Tempo di guida successivo "H#H"**
Durata del tempo di guida successivo all'effettuazione delle pause / periodi di riposo raccomandati.

- (6) **Posticipo massimo dell'inizio del periodo di riposo quotidiano "H#H"**
Quando è impostata l'attività "x", il sistema visualizza per esempio il tempo ancora rimanente prima dell'inizio del necessario periodo di riposo quotidiano.

(7) Inizio del successivo tempo di guida "h" "a"

Il tempo di guida successivo può iniziare solo al termine di tale tempo.

► Visualizzazioni durante il viaggio



Attenersi alle diverse disposizioni giuridiche locali in materia di orari di lavoro!

Esempio 1:

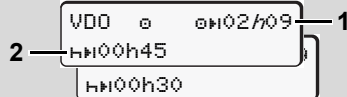

Attività "a"; "h" = visualizzazione attiva

- (1) Tempo di guida rimanente.
- (2) È necessario fare una pausa e/o continuare il periodo accumulato di interruzione del lavoro al più tardi alla conclusione del tempo di guida (1).

Esempio 2:

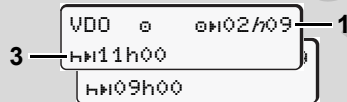

Attività "a"; "h" = visualizzazione attiva

- (3) Il prescritto periodo di riposo quotidiano deve essere fruito al più tardi alla conclusione del tempo di guida (1). Ove tale procedura è ammessa, detto periodo di riposo può essere effettuato in due parti di cui la seconda deve prevedere un periodo ininterrotto di 9 ore.

Esempio 3:

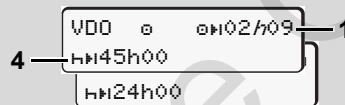

Attività "a"; "h" = visualizzazione attiva

- (4) Al massimo al termine del tempo di guida (1) è necessario fruire di uno dei periodi di riposo settimanali regolarmente programmati o, ove consentito, di un periodo di riposo settimanale breve.

Esempio 4:

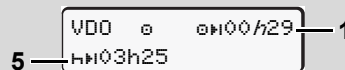

Attività "a"; "h" = visualizzazione attiva

- (5) Il VDO Counter riconosce la sosta su un traghetto/treno. Premessa: inserimento corretto di tale funzione, ► vedere pagina 68.
La continuazione del tempo di riposo quotidiano previsto deve essere effettuata al più tardi al termine del tempo di guida (1).

Esempio 5: OUT of scope

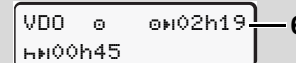

Attività "a"; Out of scope impostato

- (6) La visualizzazione del tempo di guida rimanente non è attiva ("h" non intermittente), non avviene nessun ricalcolo. Il VDO Counter valuta l'attività "a" come l'attività "x".



Si osservi che il calcolo dei tempi di guida e di riposo per il VDO Counter avviene ai sensi del regolamento (UE) 561/2006 e non secondo la normativa CE (CEE) 3821/85 Allegato I B. Qui possono esserci delle differenze rispetto alle schermate standard su DTCO; ► vedere pagina 19.

► Visualizzazioni durante l'attività "pausa"

Esempio 1: Tempo di intervallo

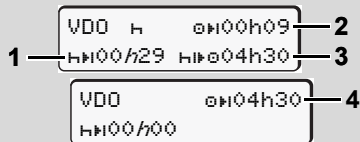

Attività "H"; "h" = visualizzazione attiva

- (1) Tempo di pausa rimanente.
- (2) Tempo di guida rimanente nel caso in cui non sia rispettato il periodo di pausa (1).
- (3) Durata del prossimo tempo di guida disponibile alla conclusione del periodo di pausa (1) visualizzato.
- (4) Tempo di guida disponibile dopo un periodo di pausa valido.

Esempio 2: Tempo di intervallo

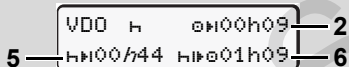

Attività "H"; "h" = visualizzazione attiva

- (5) Tempo di pausa rimanente.

- (6) Durata del tempo di guida quotidiano ancora fruibile al termine del tempo di pausa (5).

Esempio 3: Tempo di riposo quotidiano

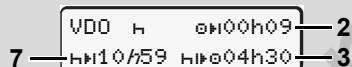

Attività "H"; "h" = visualizzazione attiva

- (7) Tempo di riposo quotidiane rimanente. Ove consentito suddiviso in 3 + 9 ore.

Esempio 4:



Attività "?"; "h" = visualizzazione attiva

- (8) Tempo di intervallo / riposo valido terminato.
L'indicazione 00h00 lampeggia per 10 secondi. Se il tempo di riposo continua, il VDO Counter cambia la durata del tempo di riposo del giorno o settimana successiva.
- (9) Inizio del successivo tempo di guida. Situazione: Il massimo tempo di guida settimanale e/o il doppio del tempo di guida settimanale è stato già raggiunto. Nonostante sia stata rispettata

l'interruzione programmata, il VDO Counter rileva la possibilità di effettuare un nuovo periodo di tempo alla guida solo dopo la scadenza del tempo visualizzato.

► Visualizzazioni durante l'attività "tempo di lavoro"



Attenersi alle diverse disposizioni giuridiche locali in materia di orari di lavoro!

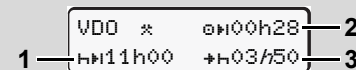



Attività "*"; "h" = visualizzazione attiva

- (1) Durata del prossimo periodo di riposo quotidiano.
- (2) Tempo di guida rimanente.
- (3) Inizio del successivo periodo di riposo quotidiano. Al più tardi entro la scadenza del tempo indicato deve avere inizio il periodo di riposo quotidiano.

Nota:

Il VDO Counter considera l'attività "E" durante un'interruzione del tempo di guida

analogamente all'attività "H". (Ad eccezione del periodo di riposo quotidiano.)

I tasti  /  consentono di consultare ulteriori informazioni.

► Visualizzare i valori giornalieri

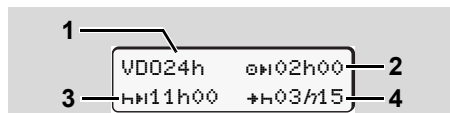

Attività "%/□"; "h" = visualizzazione attiva

- (1) Simboli per la visualizzazione dei valori quotidiani.
- (2) Tempo di guida quotidiano rimanente.
- (3) Durata del prossimo periodo di riposo quotidiano.
- (4) Al più tardi entro la scadenza del tempo indicato deve avere inizio il periodo di riposo quotidiano.

► Mostra valori settimanali

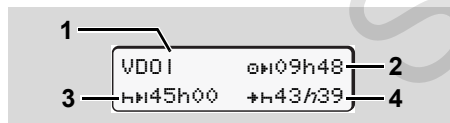

Attività "%/□"; "h" = visualizzazione attiva

- (1) Simboli per la visualizzazione dei valori settimanali a partire dall'ultimo riposo settimanale.
- (2) Tempo di guida settimanale rimanente.
- (3) Durata del riposo settimanale. Al più tardi dopo sei periodi di guida giornalieri, è necessario effettuare un periodo di riposo settimanale.
- (4) Al più tardi entro la scadenza del tempo indicato deve avere inizio il periodo di riposo settimanale.



Le indicazioni per il tempo di riposo settimanale (3) e (4) possono essere disattivate per il trasporto di passeggeri transfrontiera.

Se nel VDO Counter è disattivato il calcolo dei valori settimanali, questi non vengono visualizzati.

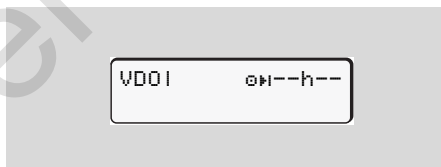

► Indicazioni di stato

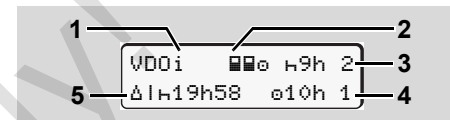

Indicazioni di stato del VDO Counter

- (1) Simboli delle indicazioni di stato
- (2) Simboli per doppio conducente (multi presenza).
Appare quando, dall'inizio del turno di lavoro, è disponibile la possibilità di lavoro in team. Il VDO Counter tiene debito conto nei propri calcoli delle regolamentazioni previste per tale fattispecie.
- (3) Nella settimana in corso è consentita l'effettuazione di ancora due periodi di riposo quotidiano ridotti (possibile al massimo 3x a settimana).
- (4) Nella settimana in corso è consentito ancora un tempo di guida quotidiano prolungato di massimo 10 ore (possibile al massimo 2x a settimana).
- (5) Compensazione di un riposo settimanale ridotto.
A causa di un riposo settimanale ridotto, è necessaria la compensazione del tempo indicato ovvero il suo



cumulo con un periodo di riposo di almeno 9 ore.



L'indicazione del tempo di riposo settimanale **(5)** può essere disattivata per il trasporto di passeggeri transfrontiera.

Se nel VDO Counter è disattivato il calcolo dei valori settimanali, questi non vengono visualizzati.



VDOi	H9h 2
	e10h 1

■ Panoramica della struttura del menu

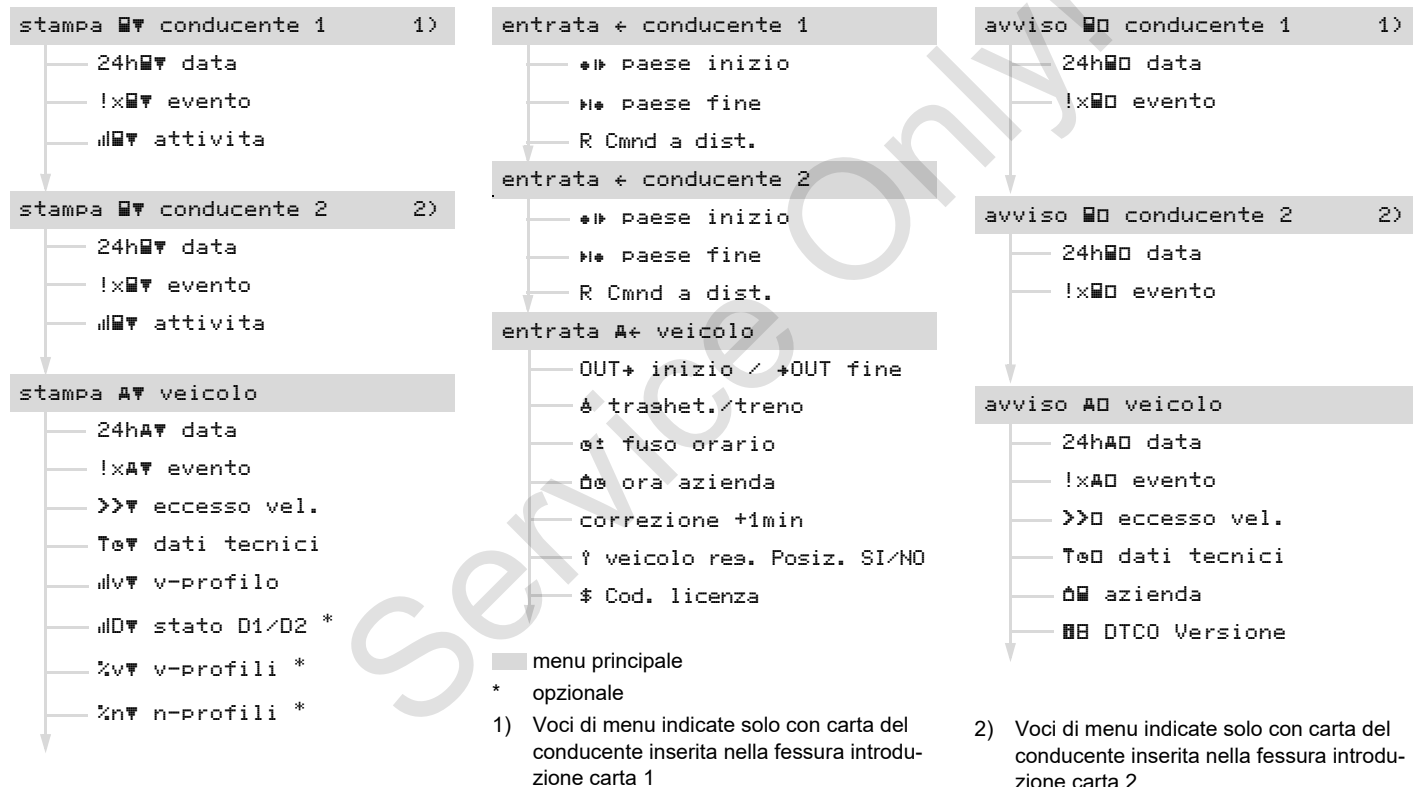

► Navigare nelle funzioni del menu

☞ E' possibile chiamare le funzioni del menu solo con il veicolo fermo!

Sui modelli ADR accendere il quadro (se necessario) per poter utilizzare illimitatamente i moduli di comando stampante e display.

Il modo di procedere avviene sempre secondo lo stesso sistema ed è descritto dettagliatamente qui di seguito.

1. Premere il tasto **OK**, si accede al 1° menu principale.

La schermata del 1° menu principale quanto a opzioni di visualizzazione e stampa dipende dalle carte conducente inserite nella fessura introduzione carta 1 e 2:

- Se nella fessura introduzione carta 1 è inserita una carta del conducente, viene visualizzata la voce "Stampa conducente 1".
- Se nella fessura introduzione carta 2 è inserita una carta del conducente e la fessura

introduzione carta 1 risulta vuota, viene visualizzata la voce "Stampa conducente 2".

- Se non risulta inserita alcuna carta del conducente, viene visualizzata la voce "Stampa veicolo".

Tale condizione non vale per i menu di inserimento.

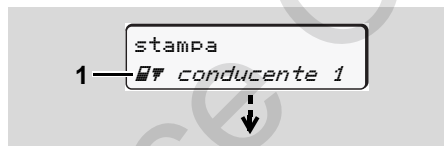

1. Menu principale

La 2° riga (*rappresentata in corsivo*) lampeggiante suggerisce che esistono altre possibilità di scelta.

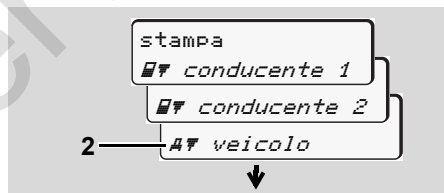

Far scorrere sul video il menu principale

2. Selezionare il menu principale deside-

rato con i tasti **▲** / **▼**, ad esempio la stampa dei dati del veicolo **(2)**, e confermare la selezione con il tasto **OK**.



Selezionare una funzione del menu

Il menu principale selezionato **(3)** appare, le funzioni possibili lampeggiano nella seconda riga **(4)**.

3. Selezionare la funzione desiderata con i tasti **▲** / **▼**, ad esempio la stampa giornaliera **(4)**, e confermare la selezione con il tasto **OK**.

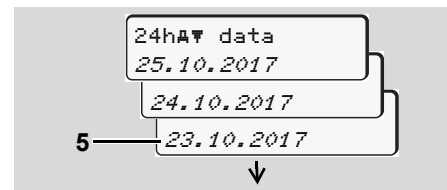

Selezionare il giorno desiderato

4. Selezionare il giorno desiderato (5) con i tasti ▲ / ▼, e confermare la selezione con il tasto **OK**.

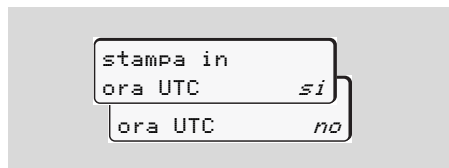

"No" = stampa in ora locale

5. Selezionare il tipo di stampo desiderato con i tasti ▲ / ▼, e confermare la selezione con il tasto **OK**.

Il DTCO 1381 segnala per 3 secondi che la stampa è in corso. Se necessario, la stampa può essere interrotta.

➔ Per dettagli vedere "Annullare la stampa" pagina 49.

Di seguito appare la funzione del menu selezionata per ultimo.

6. Selezionare un'altra stampa con i tasti ▲ / ▼.
7. Oppure premere il tasto **ESC** per ritornare al livello superiore successivo del menu.

► Accesso al menu negato

Accesso dati negato

L'accesso ai dati memorizzati è regolato dalla normativa tramite i diritti d'accesso e realizzato con le corrispondenti carte tachigrafiche. Un'autorizzazione mancante è visualizzata nel seguente modo:

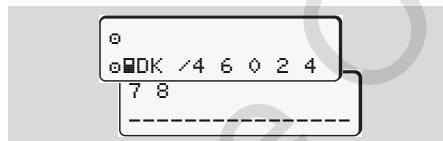

I dati rappresentati appaiono troncati. I dati personali vengono nascosti in modo parziale o completo.

► Uscire dalle funzioni del menu

Automatico

Nelle seguenti situazioni si esce automaticamente dal menu:

- dopo avere inserito o richiesto una carta tachigrafica
- o alla partenza.

Manuale

1. Premere il tasto **ESC**, finché non appare la seguente interrogazione:

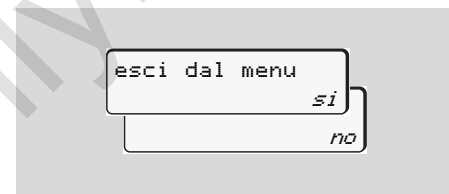

2. Selezionare "SI" con i tasti ▲ / ▼ e confermare con il tasto **OK**. Oppure saltare la domanda con il tasto **ESC**. Appare il display standard (a).

■ Menu principale stampa conducente-1/conducente-2

In questo menu principale è possibile stampare i dati di una carta del conducente inserita.

Selezionare le funzioni riportate una dopo l'altra.

 Sui modelli ADR accendere il quadro (se necessario).

Nota

L'esecuzione è identica sia per il conducente-2 sia per il conducente-1 e non viene descritta in modo esplicito qui di seguito.

Prima di ogni stampa è possibile selezionare il tipo di stampa desiderato.

```

stampa in
ora UTC      si
ora UTC      no
  
```

"No" = stampa in ora locale

► Stampare la giornata di lavoro

1. stampa
☐▼ conducente 1
2. ☐▼ conducente 1
24h☐▼ data
3. 24h☐▼ data
23.10.2017
22.10.2017

Avviene una stampa di tutte le attività del giorno selezionato; ➔ vedere pagina 91.

► Stampare gli eventi

1. stampa
☐▼ conducente 1
2. ☐▼ conducente 1
!x☐▼ evento

Avviene una stampa di tutti gli eventi e di tutte le anomalie memorizzati o ancora attivi; ➔ vedere pagina 92.

► Stampare le attività

1. stampa
☐▼ conducente 1
2. ☐▼ conducente 1
!☐▼ attività
3. !☐▼ attività
23.10.2017
22.10.2017

A partire dal giorno selezionato avviene una stampa di tutte le attività negli ultimi 7 giorni; ➔ vedere pagina 96.

■ Menu principale stampa veicolo

In questo menu principale è possibile stampare dati della memoria di massa.

Selezionare le funzioni riportate una dopo l'altra.

 Sui modelli ADR accendere il quadro (se necessario).

Nota

Prima di ogni stampa è possibile selezionare il tipo di stampa desiderato.

6

```

stampa in
ora UTC      si
ora UTC      no
    
```

"No" = stampa in ora locale

► Stampare la giornata di lavoro della memoria di massa

```

1. stampa
   A# veicolo
    
```

```

2. A# veicolo
   24hA# data

3. 24hA# data
   25.10.2017
   24.10.2017
    
```

Avviene una stampa di tutte le attività dei conducenti in ordine cronologico, separate in conducente-1 / -2; ➔ vedere pagina 93.

► Stampare gli eventi della memoria di massa

```

1. stampa
   A# veicolo

2. A# veicolo
   !xA# evento
    
```

Avviene una stampa di tutti gli eventi e di tutte le anomalie memorizzati o ancora attivi; ➔ vedere pagina 94.

► Stampare i superamenti del limite di velocità

```

1. stampa
   A# veicolo

2. A# veicolo
   >>> eccesso vel.
    
```

Avviene una stampa dei superamenti del valore limite di velocità impostato sul DTCO 1381; ➔ vedere pagina 95.

► Stampare i dati tecnici

```

1. stampa
   A# veicolo

2. A# veicolo
   Te# dati tecnici
    
```

Avviene una stampa dei dati per l'identificazione del veicolo, del sensore e della calibratura; ➔ vedere pagina 95.

► Stampare il diagramma v

1. stampa
A¶ veicolo
2. A¶ veicolo
¶lv¶ v-profilo
3. ¶lv¶ v-profilo
25.10.2017
24.10.2017

A partire dal giorno selezionato avviene una stampa dell'andamento della velocità;
➔ vedere pagina 96.

► Stampare stato D1/D2 *

1. stampa
A¶ veicolo
2. A¶ veicolo
¶D¶ stato D1/D2

3. ¶D¶ stato D1/D2
25.10.2017
24.10.2017

A partire dal giorno selezionato viene creata una stampa riguardante gli ingressi di stato degli ultimi 7 giorni;
➔ vedere pagina 96.

► Stampare i profili delle velocità *

1. stampa
A¶ veicolo
2. A¶ veicolo
%v¶ v-profili
3. %v¶ v-profili
25.10.2017
24.10.2017

Avviene una stampa dei profili delle velocità di guida; ➔ vedere pagina 97.

► Stampare i profili dei giri motore *

1. stampa
A¶ veicolo
2. A¶ veicolo
%n¶ n-profili
3. %n¶ n-profili
25.10.2017
24.10.2017

Avviene una stampa dei profili dei giri motore; ➔ vedere pagina 97.

■ Menu principale programmazione conducente-1/conducente-2

Indipendentemente dalla funzione inserire o estrarre la carta del conducente, è possibile inserire paesi.



Secondo la normativa, il conducente-1 e il conducente-2 deve inserire separatamente nel tachigrafo il paese, in cui inizia o termina il suo turno.

Nota

L'esecuzione è identica sia per il conducente-2 sia per il conducente-1 e non viene descritta in modo esplicito qui di seguito.

► Inserire paese inizio

Selezionare le seguenti funzioni una dopo l'altra:

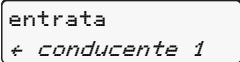
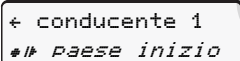
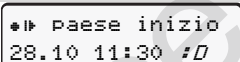
1. 
2. 
3. 

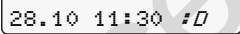

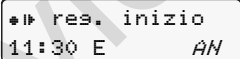

4. 



Eventualmente sarete invitati automaticamente alla programmazione della regione (passo 4).

► Inserire paese fine

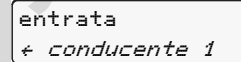
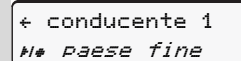
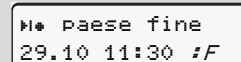
Selezionare le seguenti funzioni una dopo l'altra:

1. 
2. 
3. 

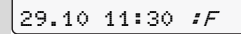

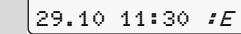
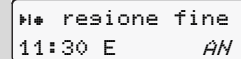
4. 

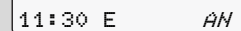

Eventualmente sarete invitati automaticamente alla programmazione della regione (passo 4).

► Attivare il controllo remoto

Selezionare le seguenti funzioni una dopo l'altra:

1. `entrata
← conducente 1`
2. `← conducente 1
R Cmnd a dist.`
3. `R1 Attiv.Comando
a distanza? Si`
`a distanza? No`
4. `R1Collesare dis-
posit. 12345678`

Se sul tachigrafo è inserito un DTCO SmartLink e si avvia un collegamento con un dispositivo in modalità bluetooth, sul display del DTCO 1381 viene visualizzato un codice (fase 4) da digitare sul vostro apparecchio bluetooth.



Il conducente è responsabile dei dati inseriti durante l'utilizzo del sistema del comando remoto.

Il comando remoto è una funzione che facilita l'inserimento dei dati e non è una funzione prevista dalla normativa.

L'uso del comando remoto non è parte del sistema di tachigrafi previsto dalla legge. L'uso avviene sotto la propria responsabilità.

Il lasso di tempo in cui un comando remoto è stato utilizzato, può essere stampato e visualizzato. ➔ *Per dettagli vedere "Stampa giornaliera del veicolo" da pagina 103.*

■ Menu principale programmazione veicolo

In questo menu principale è possibile inserire quanto segue.

► Inserire Out inizio / fine

Se guidate il veicolo al di fuori del campo d'applicazione della normativa, è possibile impostare oppure abbandonare la funzione "Out of scope". Selezionare le seguenti funzioni una dopo l'altra.

1.
2.
-

Inserendo o estraendo una carta del conducente nella fessura introduzione carta, l'impostazione "Out of scope" viene automaticamente abbandonata.

► Inserire inizio traghetto / treno

Documentare la sosta del veicolo su un traghetto o su un treno non appena è stata

raggiunta la posizione assegnata in fase di imbarco.



Traghetto/Treno in relazione con il VDO Counter *: Si osservi che l'immissione per l'inizio "Traghetto/Treno" deve essere sempre tra l'inizio del primo e la fine del secondo blocco di tempi di riposo. In caso contrario, il tempo di riposo giornaliero non viene rilevato correttamente.

Selezionare le seguenti funzioni una dopo l'altra.

1.
2.

3. Impostare infine l'attività corrente.

La registrazione di imbarco termina automaticamente, non appena il DTCO 1381

rileva un periodo di corsa del veicolo pari a un minuto.



Il simbolo "⚠" si spegne automaticamente, quando la carta conducente è inserita o rimossa.



Il simbolo "⚠" smette di essere presente sullo schermo non appena il veicolo risulta in movimento. Questa visualizzazione tuttavia riappare se il veicolo si ferma senza che il DTCO 1381 abbia rilevato un periodo di percorrenza pari a un minuto.

► Impostare l'ora locale

- ☞ Prima di applicare una modifica, leggere attentamente il capitolo "Gestione dell'ora"!
 ➔ Vedere "Gestione dell'ora" a pagina 92.

Selezionare le funzioni riportate una dopo l'altra:

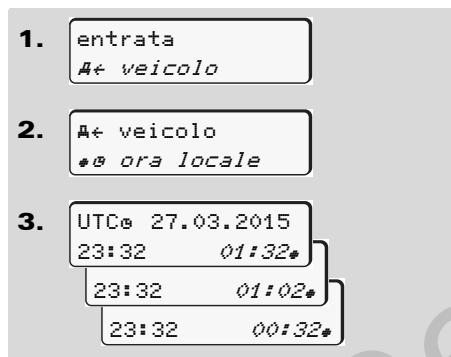

Sul display standard è possibile adattare l'ora in passi di ± 30 minuti al fuso orario locale e all'inizio o alla fine dell'ora legale.



Vi preghiamo di osservare le disposizioni di legge in vigore nel proprio paese!

► Impostazione dell'ora locale dell'azienda

Per un calcolo semplice dei tempi di guida, il DTCO 1381 offre un contatore che fa riferimento all'orario locale dell'azienda. Queste informazioni possono essere richieste tramite l'interfaccia di download. Selezionare la seguente voce di menu, per impostare l'orario locale dell'azienda:

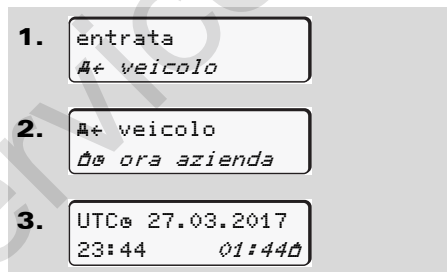

Inserire nel passo 3 data e ora della sede aziendale e la differenza rispetto all'orario UTC.

► Eseguire correzione ora UTC

E' possibile correggere l'ora UTC al massimo di ± 1 minuto alla settimana. Deviazioni maggiori possono essere corrette solo da un'officina specializzata ed autorizzata.

Selezionare le seguenti funzioni una dopo l'altra:

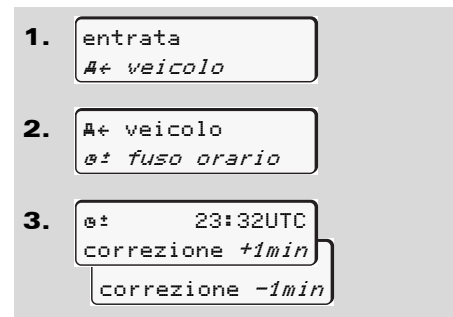

Se la deviazione dell'ora UTC visualizzata è maggiore di 20 minuti, consultare un'officina specializzata ed autorizzata.

 Questa funzione del menu è bloccata nelle situazioni seguenti:

- Negli ultimi 7 giorni è già stata effettuata una correzione.

Oppure

- Cercare di correggere il tempo UTC fra mezzanotte meno un minuto e mezzanotte e un minuto.

Alla selezione, appare per 3 secondi il seguente avviso.

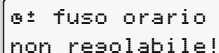
6 

⌘ fuso orario
non risolabile!

► **Avviare/spegnere la rilevazione del veicolo**

È possibile accendere e spegnere la registrazione dei dati del veicolo e della posizione.

Selezionare le seguenti funzioni una dopo l'altra:

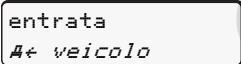
1. 

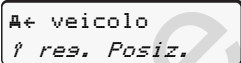
entrata
A+ veicolo
2. 

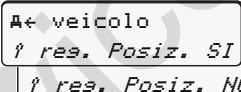
A+ veicolo
? res. Posiz.
3. 

A+ veicolo
? res. Posiz. SI
? res. Posiz. NO

► **Attivare funzioni complementari**

Sul DTCO 1381 è possibile attivare funzioni aggiuntive inserendo un codice di licenza. Selezionare la seguente funzione una dopo l'altra:

1. 

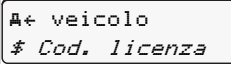
entrata
A+ veicolo
2. 

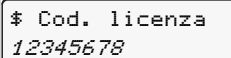
A+ veicolo
\$ Cod. licenza
3. 

\$ Cod. licenza
12345678

 Se il codice di licenza è corretto ed è già stato inserito, esso viene visualizzato per intero e non può più essere modificato. In questo caso le funzioni complementari sono già state attivate.

 Il codice di licenza può essere acquistato tramite lo shop online VDO; ➔ vedere pagina 125.

■ Menu principale conducente-1/conducente-2

In questo menu principale è possibile visualizzare i dati di una carta del conducente inserita.



 Sui modelli ADR accendere il quadro (se necessario) per poter utilizzare illimitatamente la visualizzazione dei dati.

Avvertenza per il display

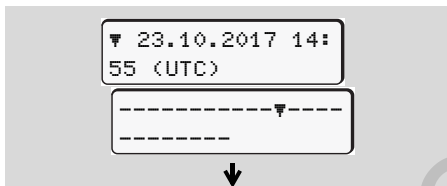
Similmente ad una stampa, appaiono i dati sul display, ma una riga di stampa (24 caratteri) viene visualizzata su due righe.



Esempio per la visualizzazione dei dati

Nel caso che, sfogliando le informazioni con i tasti  /  si torna indietro, è possibile chiamare solo le precedenti 20 righe ca. di stampa.

Per uscire da questo display, premere il tasto .

Nota

Il richiamo delle funzioni avviene come nella stampa e, qui di seguito, non viene descritto in modo esplicito. Sussiste anche la possibilità di chiamare ogni display desiderato in ora locale.

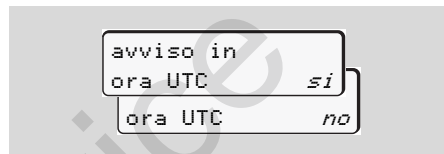

"No" = display in ora locale

Selezionare passo a passo le indicazioni possibili per il conducente 1 o il conducente 2.

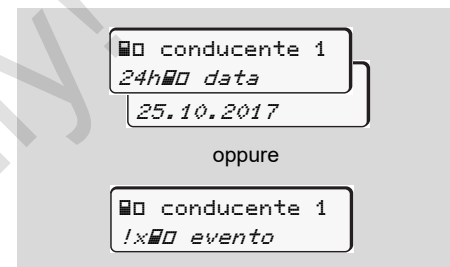

Sfogliando è possibile visualizzare tutte le attività del giorno selezionato e/o tutti gli eventi e le anomalie memorizzati o ancora attivi.

■ Menu principale veicolo

In questo menu principale è possibile visualizzare dati della memoria di massa.

☞ Sui modelli ADR accendere il quadro per poter utilizzare illimitatamente la visualizzazione dei dati.

Avvertenza per il display

Similmente ad una stampa, appaiono i dati sul display, ma una riga di stampa (24 caratteri) viene visualizzata su due righe.



Esempio per la visualizzazione dei dati

Nel caso che, sfogliando le informazioni con i tasti ▲ / ▼ si torna indietro, è possibile chiamare solo le precedenti 20 righe ca. di stampa.

Per uscire da questo display, premere il tasto ⏏.

Nota

Il richiamo delle funzioni avviene come nella stampa e, qui di seguito, non viene descritto in modo esplicito. Sussiste anche la possibilità di chiamare ogni display desiderato in ora locale.



"No" = display in ora locale

Selezionare le possibili funzioni una dopo l'altra. Sfolgiando è possibile:

- Visualizzare tutte le attività del conducente in ordine cronologico.
- visualizzare tutti gli eventi e le anomalie memorizzati o ancora attivi.
- Visualizzare i superamenti del valore limite di velocità impostato.
- Visualizzare i dati tecnici appartenenti all'identificazione del veicolo, del sensore e della calibratura.

Oppure

- Visualizzare il numero della carta dell'azienda dell'azienda collegata. Se non è collegata nessun'azienda, appare "___".

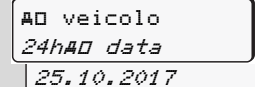

oppure

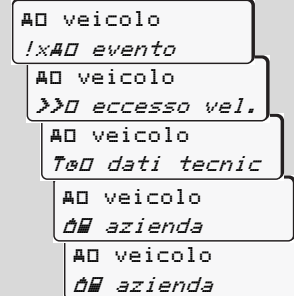

* da sist 3.0a (esempio: SW 03.00.XX)

Messaggi

Appare un messaggio

Panoramica degli eventi

Panoramica delle anomalie

Avviso superamento tempo di guida

Panoramica delle istruzioni per l'uso

Service Only

■ Appare un messaggio

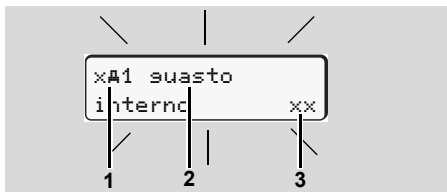

Visualizzazione di un messaggio

- (1) Combinazione di pittogrammi, eventualmente con il numero della fessura introduzione carta
- (2) Testo in chiaro dell'anomalia
- (3) Codice di errore

7



Pericolo d'incidente

Durante il viaggio possono apparire messaggi sul display. E' anche possibile che la carta del conducente venga espulsa automaticamente per una violazione della sicurezza.

Non lasciatevi distrarre, ma concentratevi sempre completamente sul traffico stradale.

Il DTCO 1381 registra permanentemente i dati in riferimento al conducente e al veicolo e sorveglia le funzioni del sistema. Errori ad un componente, nello strumento o durante l'uso appaiono sul display immediatamente dopo la manifestazione e sono suddivisi in modo funzionale nei seguenti gruppi:

- ! = Evento
- x = Anomalia
- ⚠ = Avviso superamento tempo di guida
- ⚠ = Istruzione per l'uso



Con messaggi riferiti alla carta, accanto al pittogramma appare il numero della fessura introduzione carta.

► Caratteristiche dei messaggi

Eventi, anomalie

- La retroilluminazione del display lampeggia per ca. 30 secondi. Contemporaneamente appare la causa

dell'anomalia con la combinazione pittogrammi, testo in chiaro del messaggio e il codice di errore.

- Dovete confermare questi messaggi con il tasto **OK**.
- Inoltre, a seconda delle disposizioni di memorizzazione della normativa, il DTCO 1381 memorizza per l'evento o per l'anomalia dati nella memoria di massa e sulla carta del conducente. Questi dati possono essere visualizzati o stampati tramite la funzione del menu.

Avviso superamento tempo di guida

- Questo avviso informa il conducente del superamento del tempo di guida.
- Questo messaggio viene visualizzato con retroilluminazione e deve essere confermato per mezzo del tasto **OK**.



Istruzioni per l'uso

Le istruzioni per l'uso appaiono senza la retroilluminazione lampeggiante e spariscono (eccetto alcuni messaggi particolari) automaticamente dopo 3 oppure 30 secondi.

Strumento indicatore

Se nel veicolo è installato uno strumento indicatore, il controllo di funzionamento "T" richiama l'attenzione su messaggi del DTCO 1381.

 Per informazioni dettagliate vedere libretto per l'uso del veicolo.

► Confermare messaggi

1. Premendo il tasto **OK**, la retroilluminazione smette immediatamente di lampeggiare.
2. Premere ancora il tasto **OK**, in tal modo l'avviso scompare e il sistema torna alla visualizzazione standard impostata in precedenza **(a)**, **(b)** o **(c)**.

Nota

Un'istruzione per l'uso scompare già dopo aver azionato il tasto **OK** per la prima volta.

 Se sono presenti più messaggi, è necessario confermare uno dopo l'altro ogni singolo messaggio.



In caso di malfunzionamenti del tachigrafo, come conducente siete obbligati ad annotare i dati sulle attività non più registrati o non stampati correttamente dal tachigrafo su un foglio separato o sul retro del rotolo di carta.

➔ Vedere "Registrazione per iscritto le attività" a pagina 41.

■ Panoramica degli eventi



Nel caso che un evento si ripeta continuamente, consultare un'officina specializzata e qualificata!

Pittogramma / causa	Significato	Provvedimento
!ⓘ violazione sicurezza	<p>Sono possibili le seguenti cause:</p> <ul style="list-style-type: none"> • Errore nella memoria dati, la sicurezza dei dati nel DTCO 1381 non è più garantita. • I dati del sensore non sono più affidabili. • Il tachigrafo DTCO1381 è stato aperto senza autorizzazione. 	<p>Confermare il messaggio.</p>
!ⓘ1 violazione sicurezza	<ul style="list-style-type: none"> • Il bloccaggio carta è disturbato o difettoso. • Il DTCO 1381 non riconosce una carta tachigrafica inserita prima correttamente. • L'identità o l'autenticità della carta tachigrafica non è a posto, oppure i dati registrati sulla carta tachigrafica non sono affidabili. 	<p>Confermare il messaggio.</p> <p>Se il DTCO 1381 riconosce violazioni della sicurezza che non garantiscono più la correttezza dei dati sulla carta tachigrafica, anche durante il viaggio, la carta tachigrafica viene automaticamente espulsa.</p> <p>Inserire di nuovo la carta tachigrafica, se necessario farla controllare.</p>
!⚡ interruzione tensione	<p>La tensione era staccata o la tensione d'alimentazione del DTCO 1381 / sensore era troppo bassa o troppo alta. E' possibile che questo messaggio appaia anche avviando il motore!</p>	<p>Confermare il messaggio.</p> <p>➡ <i>Vedere "Comportamento in caso di bassa tensione / sovratensione" a pagina 21.</i></p>
!ⓘ scheda senza scheda	<p>Il viaggio è iniziato senza la carta del conducente nella fessura d'introduzione carta-1 oppure con una carta del conducente non valida. Questo messaggio appare anche quando risulta una combinazione carte non ammissibili per l'inserimento prima o durante il viaggio. ➡ <i>Vedere "Le modalità operative del DTCO 1381" a pagina 88.</i></p>	<p>Confermare il messaggio.</p> <p>Fermare il veicolo e inserire una carta del conducente valida. All'occorrenza estrarre dal DTCO1381 la scheda aziendale / scheda diconrollo inserita.</p>

Pittogramma / causa	Significato	Provvedimento
!N sensore suasto	La comunicazione con il sensore è disturbata.	Confermare il messaggio.
!AN dati errati movimento	Conflitto di valutazione del movimento del mezzo tra il trasduttore e una fonte di segnalazione indipendente. In fase di imbarco potrebbe non essere stata impostata la funzione (traghetto/treno).	Confermare il messaggio. Consultare quanto prima un'officina specializzata autorizzata.
!M01 inserimento in movimento	La carta del conducente è stata inserita dopo la partenza.	Confermare il messaggio.
!001 tempi lav. sovrapposti	L'ora UTC impostata di questo tachigrafo è in ritardo rispetto all'ora UTC del tachigrafo precedente. Risulta una differenza di tempo negativa.	Confermare il messaggio. Individuare il tachigrafo con l'ora UTC errata, far sì che un'officina specializzata ed autorizzata controlli e corregga il tachigrafo.
!M1 scheda non valida	La carta tachigrafica è scaduta, o non è ancora valida oppure l'autenticazione è fallita. Una carta del conducente inserita non più valida dopo che il giorno è cambiato, viene scritta ed espulsa automaticamente, senza richiesta, nel momento in cui il veicolo è fermo.	Confermare il messaggio. Controllare la carta tachigrafica e inserirla di nuovo.
!MM conflitto schede	Le due carte tachigrafiche non possono essere inserite insieme nel DTMO 1381! Per esempio, è inserita la carta dell'azienda insieme con una carta di controllo.	Confermare il messaggio. Estrarre la carta tachigrafica in questione dalla fessura d'introduzione carta.
!MA1 scheda non bloccata	La carta del conducente non è stata estratta correttamente dall'ultimo tachigrafo. Eventualmente i dati riferiti al conducente non sono stati salvati.	Confermare il messaggio.
>> velocità troppo alta	Il limite di velocità ammissibile impostato è stato superato per più di 60 secondi.	Confermare il messaggio. Ridurre la velocità.

■ Panoramica delle anomalie



Nel caso che un'anomalia si ripeta continuamente, consultare un'officina specializzata e qualificata!

<i>Pittogramma / causa</i>	<i>Significato</i>	<i>Provvedimento</i>
xA suasto interno	Anomalie gravi nel DTCO 1381, sono possibili per le seguenti cause:	Confermare il messaggio.
	<ul style="list-style-type: none"> • Errori di tempo di programma o di elaborazione inaspettati. 	Controllare il funzionamento dei tasti.
	<ul style="list-style-type: none"> • Tasti bloccati o premuti insieme per un tempo prolungato. 	Controllare i cavi di collegamento o il funzionamento dei dispositivi esterni.
	<ul style="list-style-type: none"> • Anomalia nella comunicazione con dispositivi esterni. 	Controllare i cavi di collegamento o il funzionamento dello strumento indicatore.
	<ul style="list-style-type: none"> • Anomalia nella comunicazione con lo strumento indicatore. 	Controllare i cavi di collegamento, o il funzionamento del dispositivo di controllo collegato.
xM1 suasto interno	<ul style="list-style-type: none"> • Anomalia nel meccanismo della carta, per esempio il bloccaggio della carta non è chiuso. 	Estrarre la carta tachigrafica e inserirla di nuovo.
xA errore oroloso	Ora UTC del DTCO 1381 non è corretta, o non funziona correttamente. Per evitare un'inconsistenza dei dati, le carte del conducente / dell'azienda inserite nuovamente non vengono accettate!	Confermare il messaggio.
x▼ stampante suasta	Manca la tensione d'alimentazione della stampante o la testina della stampante è difettosa.	Confermare il messaggio. Ripetere l'operazione, se necessario, accendere /spegnere prima l'accensione.

Pittogramma / causa	Significato	Provvedimento
x⚡ errore scarico dati	Anomalia durante lo scarico dei dati su di un dispositivo esterno.	Confermare il messaggio. Ripetere lo scaricamento dei dati. Controllare i cavi di collegamento (p.e. contatto allentato), o il dispositivo esterno.
x⚠ sensore suasto	Il sensore segnala un'anomalia dopo l'autocontrollo.	Confermare il messaggio.
x📄1 scheda non valida/suasta	Durante la lettura/scrittura della carta tachigrafica, si è verificata un'anomalia nella comunicazione, per esempio a causa di contatti sporchi.	Confermare il messaggio. Pulire i contatti della carta tachigrafica, inserirla di nuovo.
x📄2 scheda non valida/suasta	Eventualmente non è possibile registrare completamente i dati sulla carta del conducente!	➡ Vedere "Pulire la carta tachigrafica" a pagina 12.

■ **Avviso superamento tempo di guida**

Pittogramma / causa	Significato	Provvedimento
	Questo messaggio appare dopo un tempo di guida ininterrotto di 04:15 ore.	Confermare il messaggio. Programmare una pausa entro breve tempo.
	Superato il tempo di guida! Questo messaggio appare dopo un tempo di guida ininterrotto di 04:30 ore.	Confermare il messaggio. Fare una pausa.



Attenzione!

Il DTCO 1381 registra, memorizza e calcola i tempi di guida in base alle regole stabilite dalla normativa. Avverte il conducente precocemente di un superamento del tempo di guida!



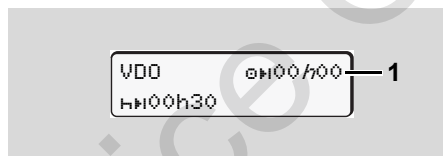

Questi tempi di guida accumulati non rappresentano un'anticipazione dell'interpretazione giuridica per "il tempo di guida ininterrotta".





Display VDO Counter *



Una volta confermato il 2° "avviso di tempo di guida" il Contatore VDO indica che il tempo di guida **(1)** è terminato. (Ad eccezione della modalità "Out of scope".) Fare una pausa immediatamente.

■ Panoramica delle istruzioni per l'uso

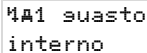
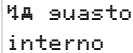

Pittogramma / causa	Significato	Provvedimento
 preso inserire	Se durante la procedura di programmazione manuale non si esegue alcuna operazione, allora appare questo invito.	Premere il tasto OK e proseguire la programmazione.
 stampa non possibile	In questo momento non è possibile stampare: <ul style="list-style-type: none"> • perché sui modelli ADR il quadro è spento (se necessario), • la temperatura della testina della stampante è troppo alta, • l'interfaccia interna della stampante è impegnata da un altro processo attivo, per esempio una stampa in corso, • o la tensione d'alimentazione è troppo alta o troppo bassa. • Al momento non è possibile alcuna indicazione perché sui modelli ADR il quadro è spento (se necessario). 	Non appena eliminata la causa è possibile chiedere una stampa. Girare la chiave dell'accensione e chiamare il display desiderato.
 stampa annullata	Una stampa in corso viene interrotta o ritardata perché la temperatura della testina della stampante è troppo alta.	Attendere il raffreddamento. Non appena lo stato ammissibile è raggiunto, la stampa continua automaticamente.
 carta esaurita	La stampante ha esaurito la carta o il cassetto non è inserito correttamente. La richiesta di stampa viene rifiutata oppure una stampa in corso viene interrotta.	<ul style="list-style-type: none"> • Inserire un nuovo rotolo di carta. • Inserire correttamente il cassetto della stampante. La procedura di stampa interrotta deve essere riavviata tramite la funzione del menu.

Pittogramma / causa	Significato	Provvedimento
 rilascio non possibile	<p>La richiesta della carta tachigrafica viene rifiutata:</p> <ul style="list-style-type: none"> • forse è già in corso la lettura o il trasferimento di dati, • una carta del conducente letta correttamente viene richiesta di nuovo nel raster in minuti registrato, • avviene un cambio del giorno secondo l'ora UTC, • il veicolo è in marcia, • o sui modelli ADR il quadro è spento (se necessario). 	<p>Aspettare finché il DTCO 1381 abilita la funzione oppure elimina la causa. Fermare il veicolo o girare la chiave dell'accensione.</p> <p>Dopodiché richiedere nuovamente la carta tachigrafica.</p>
 ?1 registraz. insufficiente	<p>Nell'ordine temporale dei dati giornalieri registrati sulla carta del conducente c'è un'inconsistenza.</p>	<p>Questo messaggio può apparire finché le registrazioni errate non sono sovrascritte con nuovi dati.</p> <p>Nel caso che il messaggio appaia permanentemente, far controllare la carta tachigrafica.</p>
 c Espellere la carta	<p>Durante la scrittura dei dati sulla carta conducente si è verificato un errore.</p>	<p>Durante l'espulsione della carta il dispositivo prova di nuovo a comunicare con la carta. Se fallisce anche questo tentativo, viene avviata la stampa delle ultime attività memorizzate per questa carta.</p>
 1 scheda difettosa	<p>Durante l'elaborazione della carta tachigrafica inserita si è verificato un errore. La carta tachigrafica non viene accettata ed espulsa.</p>	<p>Pulire i contatti della carta tachigrafica, inserirla di nuovo.</p> <p>Se il messaggio appare di nuovo, controllare se un'altra carta tachigrafica viene letta correttamente.</p>
 1 scheda sbalciata	<p>La carta inserita non è una carta tachigrafica. La carta viene espulsa.</p>	<p>Si prega di inserire una carta tachigrafica valida.</p>

Pittogramma / causa	Significato	Provvedimento
 M1 suasto interno	Anomalia nel meccanismo della carta, per esempio il bloccaggio della carta non è chiuso.	Estrarre la carta tachigrafica e inserirla di nuovo.
 M1 suasto interno	<ul style="list-style-type: none"> Anomalia all'uscita degli impulsi. Il DTCO 1381 ha un'anomalia grave o si tratta di un errore di tempo grave. Per esempio ora UTC non realistica. La carta tachigrafica non viene accettata ed espulsa. 	<p>Controllare i cavi di collegamento, o il funzionamento del dispositivo di controllo collegato.</p> <p>Far sì che un'officina specializzata ed autorizzata controlli e, se necessario, sostituisca al più presto il tachigrafo.</p> <p>In caso di un malfunzionamento del tachigrafo, si prega di osservare l'avvertenza riportata, ➔ vedere pagina 75.</p>

Istruzioni per l'uso come informazione

Pittogramma / causa	Significato	Provvedimento
■ no dati!	Non è possibile richiamare la funzione di menu quando nella fase ... <ul style="list-style-type: none"> • non è inserita la carta del conducente. • oppure è inserita una carta dell'azienda o di controllo. 	Queste avvertenze spariscono automaticamente dopo 3 secondi. Non sono necessari provvedimenti.
⌚ fuso orario non risolabile!	Non è possibile richiamare la funzione del menu: <ul style="list-style-type: none"> • L'ora UTC è già stata corretta negli ultimi 7 giorni. • Cercare di correggere il tempo UTC fra mezzanotte meno un minuto e mezzanotte e un minuto. 	
avvio stampa ...	Risposta della funzione selezionata.	
dato registrato	Risposta che il DTCCO 1381 ha memorizzato il dato programmato.	

Pittogramma / causa	Significato	Provvedimento
avviso non possibile!	Fino a quando la stampa è in corso non è possibile visualizzare dati.	Queste avvertenze spariscono automaticamente dopo 3 secondi. Non sono necessari provvedimenti.
attendere preso!	La lettura della carta tachigrafica non è ancora terminata. Non è possibile chiamare funzioni del menu.	
 AS calibrazione fra giorni 18	La prossima calibrazione sarà da eseguire fra 18 giorni, ad esempio. Le calibrazioni da eseguirsi a fronte di modifiche tecniche del veicolo precedenti la naturale scadenza annuale, non vengono segnalate! Un'officina autorizzata può programmare dopo la visualizzazione di questo avviso. ➔ <i>Per dettagli vedere "Obbligo di controllo per i tachigrafi" da pagina 93.</i>	
 1 scade fra giorni 15	La carta tachigrafica rilasciata, ad esempio, perde la validità fra 15 giorni! Un'officina autorizzata può programmare dopo la visualizzazione di questo avviso.	
 7 scarico in giorni 7	A titolo di esempio, il prossimo download della carta conducente è in scadenza tra 7 giorni (impostazione standard). Un'officina autorizzata può programmare a partire da quanti giorni questo avviso deve essere visualizzato.	

Service Only!

Descrizione del prodotto

Le modalità operative del DTCO 1381

Le carte tachigrafiche

Dati memorizzati

Gestione dell'ora

Manutenzione e cura

Dati tecnici

Service Only

■ Le modalità operative del DTCO 1381

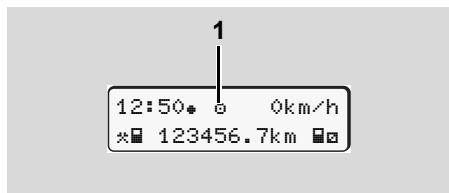

Il DTCO 1381 dispone di quattro modi operativi:

- Servizio "S"
- Azienda "A"
- Controllo "C"
- Calibrazione "T"

A seconda della carta tachigrafica inserita/ delle carte tachigrafiche inserite, il DTCO 1381 passa automaticamente nei seguenti modi operativi:

(1) Visualizzazione del modo operativo

Modi operativi		Fessura introduzione carta-1				
		nessuna carta	Carta del conducente	Carta dell'azienda	Carta di controllo	Carta dell'officina
Fessura introduzione carta-2	nessuna carta	Servizio	Servizio	Azienda	Controllo	Calibrazione
	Carta del conducente	Servizio	Servizio	Azienda	Controllo	Calibrazione
	Carta dell'azienda	Azienda	Azienda	Azienda	Servizio	Servizio
	Carta di controllo	Controllo	Controllo	Servizio	Controllo	Servizio
	Carta dell'officina	Calibrazione	Calibrazione	Servizio	Servizio	Calibrazione

In queste condizioni, il DTCO 1381 utilizza solo la carta tachigrafica inserita nella fessura introduzione carta-1.

■ Le carte tachigrafiche

Le carte tachigrafiche prescritte dal legislatore sono fornite dalle autorità degli Stati membri della CE.

► Carta del conducente

Tramite la carta del conducente, il conducente si identifica nei confronti del DTCO 1381. La carta serve per la guida normale e permette di memorizzare, visualizzare o (in caso di una sola carta del conducente inserita) stampare le attività registrate nella sua memoria.

► Carta dell'azienda

La carta dell'azienda identifica un'azienda e autorizza all'accesso dei dati di tale azienda. La carta dell'azienda permette di visualizzare, stampare e scaricare dati memorizzati nella memoria di massa nonché di una carta del conducente inserita. All'occorrenza (una volta per dispositivo) effettuare l'inserimento della nazione imimmatricolante e del numero di targa nel DTCO 1381.

Con l'aiuto di un sistema appropriato per la gestione della flotta è ugualmente possibile scaricare i dati utente tramite telecomando (remote). La carta dell'azienda è prevista per il proprietario e il possessore di veicoli.

► Carta di controllo

La carta di controllo identifica un funzionario pubblico di un organo di controllo (p.e. polizia) e permette l'accesso alla memoria di massa. Sono accessibili tutti i dati memorizzati e i dati di una carta del conducente inserita. I dati possono essere visualizzati, stampati o scaricati tramite l'interfaccia download.

► Carta dell'officina

Al personale specializzato di un'officina autorizzata, incaricato della programmazione, calibratura, attivazione e verifica ecc., viene consegnata la carta dell'officina.

► Bloccare le carte tachigrafiche

Se il DTCO 1381 accetta una carta tachigrafica inserita, l'estrazione viene meccanicamente bloccata. L'estrazione della carta tachigrafica è possibile solo:

- con il veicolo fermo,
- su richiesta dell'utente,
- dopo aver memorizzato i dati definiti dalla normativa sulla carta tachigrafica.

Espulsione automatica

Se il DTCO 1381 riconosce un errore nella comunicazione carte, esso prova a trasferire i dati disponibili sulla carta del tachigrafo.

Il conducente viene informato dell'errore dalla comunicazione "Espelli carta" ed esortato a rimuovere la carta conducente.

La stampa delle ultime attività salvate sulla carta conducente viene avviata automaticamente. ➔ *Per dettagli vedere "Errore nella comunicazione carte" pagina 22.*

► Diritti d'accesso delle carte tachigrafiche

I diritti d'accesso ai dati memorizzati nella memoria di massa del DTCO 1381 sono regolati dalla legge e vengono abilitati solo con la corrispondente carta tachigrafica.

		senza carta	Carta del conducente	Carta dell'azienda	Carta di controllo	Carta dell'officina
Stampare	Dati del conducente	X	V	V	V	V
	Dati del veicolo	T1	T2	T3	V	V
	Dati dei parametri	V	V	V	V	V
Visualizzazioni	Dati del conducente	X	V	V	V	V
	Dati del veicolo	T1	T2	T3	V	V
	Dati dei parametri	V	V	V	V	V
Letture e trasferimento	Dati del conducente	X	T2	V	V	V
	Dati del veicolo	X	X	T3	V	V
	Dati dei parametri	X	X	V	V	V

Dati del conducente = Dati della carta del conducente

dati del veicolo = Dati della memoria di massa

Dati dei parametri = Dati per l'adattamento dello strumento di calibrazione

V = Diritti d'accesso senza riserve

T1 = Attività del conducente negli ultimi 8 giorni senza dati dell'identificazione del conducente

T2 = Identificazione del conducente solo per la carta inserita

T3 = Attività del conducente della rispettiva azienda

X = non è possibile

■ Dati memorizzati

► Carta del conducente

- Dati per l'identificazione del conducente.

Dopo ogni utilizzo del mezzo, nel sistema risultano salvati i seguenti dati.

- Veicoli utilizzati
- Attività del conducente, in condizioni di normale operatività alla guida almeno 28 giorni.
- Immissioni paesi
- Eventi /anomalie verificatisi
- Informazioni sulle attività di controllo
- (Condizioni specifiche in cui il veicolo si trova su un traghetto / treno o in stato di "Out of scope").

A memoria esaurita, il DTCO 1381 sovrascrive i dati più vecchi.

► Carta dell'azienda

- Identifica l'azienda e autorizza l'accesso ai dati salvati su di essa.

Il sistema salva i seguenti dati relativi alle attività dell'azienda:

- Tipo dell'attività
 - Log-in e logout
 - Scarico dei dati dalla memoria di massa
 - Scarico dei dati dalla carta del conducente
- lasso di tempo (da / a), del quale i dati sono stati scaricati.
- Identificazione del veicolo
- Identità della carta del conducente, dalla quale sono stati scaricati i dati.

► Memoria di massa

- La memoria di massa del sistema salva i dati prescritti dal Regolamento (CEE) 3821/85 Allegato I B raccolti in un periodo di almeno 365 giorni.
- La valutazione delle attività avviene a intervalli di un minuto di calendario; il DTCO 1381 analizza l'attività coerente più a lungo per ognuno degli intervalli.

- Il DTCO 1381 è in grado di memorizzare circa 168 ore di valori di velocità nella risoluzione pari a un secondo. In tale procedura i valori vengono registrati in maniera precisa al secondo e corredati di ora e data.
- I valori di velocità salvati con risoluzione elevata (un minuto prima e un minuto dopo un evento straordinario) supportano le procedure di analisi in caso di incidente.

Tramite l'interfaccia download è possibile consultare i dati qui riportati:

- download prescritto per legge 24 ore,
- con software di download speciale l'intera memoria di massa.

► VDO GeoLoc *

La registrazione dei dati del veicolo o della posizione è facoltativa.

➔ *Vedere "VDO GeoLoc **" a pagina 18.*

■ Gestione dell'ora

Il DTCO 1381 memorizza l'inizio e la fine di tutte le registrazioni riguardanti il tempo di lavoro, il tempo di servizio, il tempo di guida, il tempo di riposo ecc. in ora UTC.



Fusi orari in Europa

8 L'ora-UTC corrisponde al fuso orario "0" sul globo terrestre suddiviso in 24 fusi orari (-12 ... 0 ... +12).

In fabbrica, l'ora visualizzata sul display corrisponde sempre all'ora UTC. L'ora locale può essere impostata tramite la funzione del menu.

➔ Vedere "Impostare l'ora locale" a pagina 69.

Offset fusi orari	Stati
00:00 (UTC)	UK / P / IRL / IS
+ 01:00 h	A / B / BIH / CZ / D / DK / E / F / H / HR / I / L / M / N / NL / PL / S / SK / SLO / SRB
+ 02:00 h	BG / CY / EST / FIN / GR / LT / LV / RO / TR / UA
+ 03:00 h	RUS

► Conversione in ora UTC

Ora UTC = ora locale - (ZO + SO)

ZO = Offset fusi orari

SO = offset ora legale
(con la fine dell'ora legale, quest'offset viene a mancare)

(ZO + SO) = offset impostato sul DTCO 1381

Esempio:

Ora locale in Germania = 15:30 Uhr (ora legale)

Ora UTC = ora locale - (ZO + SO)
= ore 15:30 -
(01:00 h + 01:00 h)

Ora UTC = 13:30 Ore

■ Manutenzione e cura

► Pulire il DTCO 1381

Pulire la custodia, il display ed i tasti funzionali con un panno umido o con un panno di pulizia in microfibra.

 Non usare detergenti abrasivi né solventi, come diluenti o benzina.

► Obbligo di controllo per i tachigrafi

Il DTCO 1381 non richiede interventi di manutenzione preventiva. Almeno ogni due anni, il corretto funzionamento del DTCO 1381 deve essere controllato da un'officina autorizzata.

Le calibrazioni si rendono necessarie, se ...

- sono state applicate modifiche al veicolo, per esempio al numero degli impulsi di percorso o alla circonferenza del pneumatico,
- è stata effettuata una riparazione sul DTCO 1381,
- la targa automobilistica del veicolo è cambiata,
- l'ora-UTC devia di più di 20 minuti.

 Assicurarsi che ad ogni calibrazione venga sostituita la targhetta di montaggio e che contenga tutti i dati prescritti.

Assicurarsi che, nell'ambito dell'obbligo di controllo predeterminato, la tensione di alimentazione del DTCO 1381 non sia staccata durante un periodo accumulato di più di 12 mesi, per esempio staccando la batteria del veicolo.

► Comportamento in caso di riparazione / sostituzione del DTCO 1381

Le officine autorizzate devono scaricare i dati dal DTCO 1381 e consegnarli alla corrispondente azienda.

Se lo scarico dei dati memorizzati non è possibile per un difetto, le officine sono obbligate a consegnare un corrispondente certificato all'imprenditore.

 Archiviare i dati o conservare il certificato per eventuali ulteriori informazioni.

► Smaltimento dei componenti

 Smaltire il DTCO 1381 e i rispettivi sottosistemi secondo le direttive per lo smaltimento di strumenti di controllo CE del rispettivo Stato membro.

■ Dati tecnici

► DTCO 1381

Valore di fondo scala del campo di misura	220 km/h (secondo l'appendice I B) 250 km/h (per altri utilizzi del veicolo)	
Display LC	2 righe con 16 caratteri ognuna	
Temperatura	Servizio:	-20 fino a 70 °C
	Servizio ADR:	-20 fino a 65 °C
	Magazzino:	-40 fino a 85 °C
Tensione	24 o 12 Volt-DC	
Peso	600 g (+/- 50 g)	
Corrente assorbita	Standby:	In servizio:
	max. 30 mA (12 V)	max. 5,0 A (12 V)
	max. 20 mA (24 V)	max. 4,2 A (24 V)
EMC	ECE R10	
Gruppo termico stampante	Grandezza caratteri:	2,1 x 1,5 mm
	Larghezza di stampa:	24 caratteri/riga
	Velocità:	ca. 15 - 30 mm/sec.
	Stampa di diagrammi	
Tipo di protezione	IP 54	
Possibile equipaggiamento speciale	<ul style="list-style-type: none"> • Varianti ADR • Frontalino personalizzato, illuminazione del display e dei tasti personalizzata • Impostazione automatica delle attività dopo aver inserito o spento l'accensione • Stampa e download di profili v- / n, ingresso dello stato D1/D2 • VDO Counter / VDO GeoLoc 	

► Rotolo di carta

Condizioni ambientali	Temperatura:	-25 fino a 70 °C
Dimensioni	Diametro:	ca. 27,5 mm
	Larghezza:	56,5 mm
	Lunghezza:	ca. 8 m
No. d'ordinazione	1381.90030300 Vendita dei rotoli di carta originali di scorta in Vostra centro di vendita e di servizio competente.	
 Attenzione	<p>Utilizzare (ordinare) solo rotoli di carta (carta stampe originale VDO) con indicazione del tipo di tachigrafo (DTCO 1381) con il marchio di controllo "E184" e il codice d'omologazione valido "E1174" oppure "E1189".</p>	

Pittogrammi ed esempi di stampa

Panoramica dei pittogrammi

Targhe internazionali

Esempi di stampa

Spiegazioni degli esempi di stampa

Scopo record di dati in caso di eventi o anomalie

Service Only

■ Panoramica dei pittogrammi

Modalità operative	
🏠	Azienda
🚦	Controllo
🛠	Servizio
🔧	Calibratura
🏭	Stato di produzione

Personale	
🏠	Azienda
🚦	Addetto al controllo
🛠	Conducente
🔧	Officina / ufficio di controllo
🏭	Costruttore

Attività	
🕒	Tempo di servizio
🕒	Tempo di guida
🕒	Tempo di pausa e di riposo
⌘	Altro tempo di lavoro
⏸	Interruzione valida
?	Sconosciuto

Strumenti / funzioni	
1 / 2	Fessura d'introduzione carta-1/ carta-2; Conducente-1 / -2
📄	Carte tachigrafiche (terminare la lettura)
—	Carta tachigrafica inserita; dati rilevanti letti
🕒	Ore
🖨	Stampante / stampa
⚙	Programmazione
📺	Visualizzazione
↑	Il rilevamento dei dati del veicolo o della posizione sono stati inseriti (ad es. VDO GeoLoc *).
📄	Codice di licenza
📄	Memorizzazione esterna Scaricare (copiare) dati
📡	Trasmissione dati attiva
📡	Sensore
🚗	Veicolo / unità autoveicoli / DTCO 1381
🔍	Dimensioni pneumatici
⚡	Alimentazione di tensione
📡	Controllo remoto

Varie	
!	Evento
×	Anomalia
🕒	Istruzione per l'uso / avvertenze tempo di lavoro
🕒	Inizio del turno
+	Luogo
🔒	Sicurezza
>	Velocità
🕒	Tempo
Σ	Totale / riepilogo
🕒	Fine del turno
⌘	Programmazione manuale delle attività conducente

Condizioni specifiche	
OUT	Strumento di controllo non neces- sario
🚧	Sosta su traghetto o treno

Qualificatori	
24h	Giornalmente
I	Una settimana
II	Due settimane
+	Da oppure a

► Combinazioni di pittogrammi

Varie	
	Luogo di controllo
	Ora di inizio
	Ora di fine
	Inizio Out of scope: Strumento di controllo non necessario
	Fine Out of scope
	Luogo all'inizio del giorno lavorativo (inizio turno)
	Luogo alla fine del giorno lavorativo (fine turno)
	Dal veicolo
	Stampa carta del conducente
	Stampa veicolo / DTCO 1381
	Programmazione veicolo / DTCO 1381
	Visualizzazione carta del conducente
	Visualizzazione veicolo / DTCO 1381
	Ora locale
	Ora azienda
	Correzione UTC
	DTCO Versione

Carte

	Carta del conducente
	Carta dell'azienda
	Carta di controllo
	Carta dell'officina
	nessuna carta

Guidare

	Squadra
	Somma tempo di guida delle settimane doppie

Stampe

	Attività quotidiane conducente (valore giornaliero) dalla carta del conducente
	Eventi e anomalie dalla carta del conducente
	Attività quotidiane conducente (valore giornaliero) dal DTCO 1381
	Eventi e anomalie dal DTCO 1381
	Superamenti del limite di velocità
	Dati tecnici
	Attività del conducente

	Lassi di tempo con controllo remoto attivo
	Diagramma v
	Stato D1/D2 diagramma *
	Profili di velocità *
	Profili della frequenza di rotazione *
	Informazioni sensore
	Informazioni di sicurezza

Visualizzazioni

	Attività quotidiane conducente (valore giornaliero) dalla carta del conducente
	Eventi e anomalie dalla carta del conducente
	Attività quotidiane conducente (valore giornaliero) dal veicolo / DTCO 1381
	Eventi e anomalie dal veicolo / DTCO 1381
	Superamenti del limite di velocità
	Dati tecnici
	Azienda



Eventi	
!	Inserimento di una carta tachigrafica non valida
!	Sovrapposizione dei tempi
!	Inserimento della carta del conducente durante il viaggio
>>	Superamento del limite di velocità
!	Errore nella comunicazione con il sensore
!	Impostazione dell'ora (attraverso l'officina)
!	Conflitti carta
!	Guida senza carta del conducente valida
!	Ultima operazione carta non terminata correttamente
!	Interruzione dell'alimentazione elettrica
!	Violazione della sicurezza
>	Controllo superamento del limite di velocità
!	Conflitto movimento veicolo
Anomalie	
×	Malfunzionamento carta
×	Anomalia display

×	Anomalia stampante
×	Anomalia interna DTCCO 1381
×	Anomalia durante lo scaricamento
×	Anomalia sensore

Avvisi tempo di guida

	Pausa!
--	--------

Procedura di programmazione manuale

	Programmazione "Attività"
?	Programmazione "Attività sconosciuta"
	Programmazione "Luogo" alla fine del turno
	Programmazione "Luogo" all'inizio del turno

Istruzioni

	Programmazione errata
	Accesso al menu non possibile
	Programmazione
	Stampa non possibile
	Carta esaurita
	Stampa ritardata
	Carta difettosa

	Espellere la carta
	Carta sbagliata
	Espulsione non possibile
	Operazione ritardata
	Registrazione inconsistente
	Anomalia strumento
	Perde la validità fra ... giorni
	Calibrazione fra ... giorni
	Download carta del conducente tra giorni ...

VDO Counter *

	Tempo di guida rimanente
	Inizio del successivo tempo di guida
	Tempo di guida successivo
	Tempo di pausa / riposo rimanente
	Tempo rimanente fino all'inizio del periodo di riposo quotidiano, settimanale

■ Targhe internazionali

Assegnazione valore	
A	Austria
AL	Albania
AND	Andorra
ARM	Armenia
AZ	Azerbaijan
B	Belgio
BG	Bulgaria
BIH	Bosnia-Herzegovina
BY	Bielorussia
CH	Svizzera
CY	Cipro
CZ	Repubblica Ceca
D	Germania
DK	Danimarca
E	Spagna ¹⁾
EC	Comunità Europea
EST	Estonia
EUR	Resto d'Europa
F	Francia
FIN	Finlandia
FL	Liechtenstein

FR/FO	Faerøer
GE	Georgia
GR	Grecia
H	Ungheria
HR	Croazia
I	Italia
IRL	Irlanda
IS	Islanda
KZ	Kazakhstan
L	Lussemburgo
LT	Lituania
LV	Lettonia
M	Malta
MC	Monaco
MD	Repubblica di Moldavia
MK	Macedonia
MNE	Montenegro
N	Norvegia
NL	Paesi Bassi
P	Portogallo
PL	Polonia
RO	Romania

RSM	Repubblica di San Marino
RUS	Federazione Russa
S	Svezia
SK	Slovacchia
SLO	Slovenia
SRB	Serbia
TM	Turkmenistan
TR	Turchia
UA	Ucraina
UK	Regno Unito, Alderney, Guernsey, Jersey, Isle of Man, Gibilterra
UZ	Uzbekistan
V	Stato di Città del Vaticano
WLD	Resto del mondo

¹⁾ ➔ Vedere "Targhe delle regioni" a pagina 100.

► Targhe delle regioni

Assegnazione valore – Spagna

AN	Andalusia
AR	Aragona
AST	Asturie
C	Cantabria
CAT	Catalogna
CL	Castiglia e Leon
CM	Castiglia-La Mancia
CV	Valencia
EXT	Extremadura
G	Galizia
IB	Isole Baleari
IC	Isole Canarie
LR	La Rioja
M	Madrid
MU	Murcia
NA	Navarra
PV	Paesi Baschi

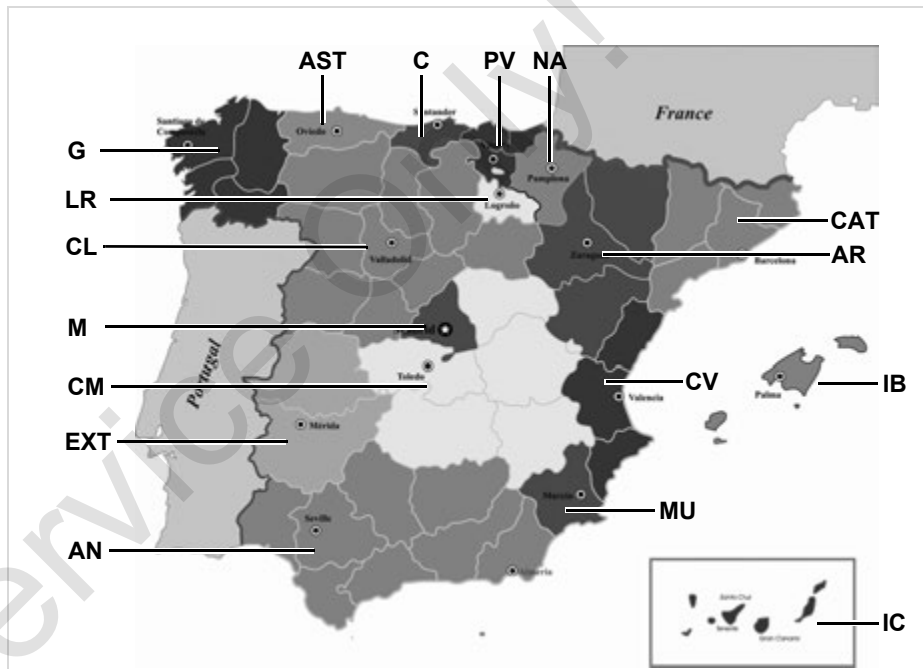

■ Esempi di stampa

► Stampa giornaliera della carta del conducente

1	▼ 26.11.2017 14:55 (UTC)
2	24h▼
3	□ Schmitt Peter
3a	□DK /12345678901234 5 6 ○ Rosenz Winfried □DK /45678901234567 7 8 04.01.2018
4	A ABC12345678901234 D /VS VM 612
5	B Continental Automotive GmbH 1381.12345678901
6	T NFZ-Profi Service & Ve rtrieb TID /87654321087654 3 2 T 02.04.2016
7	□DK /12345678901234 5 6 □ 11.11.2017 11:11 ▼
8	25.11.2017 310
8a	? 00:00 06h00 ○ 06:00 00h17
8b	A D /VS VM 612 95 872 km

8c	* 06:17 00h45
8e	* 07:02 00h39 ○○
8a	○ 07:41 01h19 ○○
8b	95 958 km: 86 km
8c	? 09:00 00h24
8b	A S /LCR 243
8c	205 002 km
8a	□ 09:24 02h30 ○○
8a	* 11:54 00h39
8c	? 12:33 00h10
8c	○ 12:43 02h27
8d	H 15:10 01h12
8e	○ 16:22 00h16
8a	□ 16:38 00h42
8a	16:38 ---A---
8e	○ 17:20 00h52
8a	* 18:12 00h24
11	H 18:36 00h02
11a	205 408 km: 231 km
11	? 18:38 05h22
11a	* 06:00 D 95 872 km
11	* 09:00 D 95 958 km
11a	* 09:24 D 205 002 km
11	* 12:33 D 205 177 km
11a	* 12:43 D 205 177 km

11d	H 18:38 CH 205 408 km
12	○ 04h54 317 km * 02h27 03h29 H 01h14 ? 11h56 ○ 04h28
12c	× 0 10.11.2017 12:45 00h04 A D /VS VM 612
13	! 0 05.08.2017 09:23 !34 (0) 00h01 A D /VS VM 612
13c	A D /VS VM 612 !xA >> 5 15.11.2017 16:42 (2) 00h12 □DK /98765432109876 5 4 □F /12345678901234 5 6
22	× 0 10.11.2017 12:45 00h04 □DK /45678901234567 7 8 □ Friedrichshafen □ Schmitt Peter ○ Rosenz Winfried

Particolarità per "Stampa giornaliera della carta del conducente"

8f

```

    □ □ □ /12345678901234 5 6
    □ 11.11.2017 11:11 ▾
    -----
    25.11.2017 310
    -----
    -----
    -----
    ? 00:00 06h00
    □ 06:00 00h17
    -----
    1
    
```

8g

```

    A D /VS VM 612
    95 872 km
    * 06:17 00h45
    * 07:02 00h39 ee
    e 07:41
    -----
    -----
    -----
    -----
    Σ km: km
    -----
    * 06:00 D
    95 872 km
    e 00h00 km
    
```

8h

```

    -----
    -----
    25.11.2017 310
    -----
    -----
    -----
    -----
    1
    -----
    A D /VS VM 612
    95 872 km
    H 00:00 07h02
    * 07:02 00h39
    
```

► Eventi / anomalie della carta del conducente

1 ▾ 11.11.2017 11:11 (UTC)

2 !x ▾

3 □ Schmitt
Peter
□ □ □ /12345678901234 5 6

3a e Rosenz
Winfried

4 e DK /45678901234567 7 8
04.01.2018

12a A ABC12345678901234
D /VS VM 612

12c !+ 04.04.2017 02:14
06h03

A S /LCR 243

!e 04.11.2017 18:12
00h01

A D /VS VM 612

!e 10.02.2017 08:12
00h05

A D /S VD 432

!+ 12.12.2016 10:15
00h10

A D /VS VM 612

!L 10.05.2017 08:45
00h01

A D /VS VM 612

12c ! 05.08.2017 09:23
!22 00h01
A D /VS VM 612

12b ! 17.04.2017 16:04
!11 01h02
A D /VS VM 612

12c x 10.11.2017 12:45
00h04
A D /VS VM 612

12c x 11.02.2017 18:02
00h03
A D /VS VM 612

xL 20.12.2016 01:54
00h04
A D /S VD 432

22 * *Vm*
□ *Schmitt Peter*
e *Rosenz Winfried*

► Stampa giornaliera del veicolo

1	▼ 27.11.2017 16:55 (UTC)
2	24hA▼
3	□ Schmitt Peter □ID /12345678901234 5 6
4	A ABC12345678901234 D /VS VM 612
5	B Continental Automotive GmbH 1381.12345678901
6	T NFZ-Profi Service & Ve rtrieb TID /87654321087654 3 2 T 02.04.2016
7	□ID /12345678901234 5 6 □ 11.11.2017 11:11 ▼
9	25.11.2017 95 872 - 96 284 km
10	□
10a	□ 95 872 km H 00:00 06h17 0 km 95 872 km
10b	□ Rosenz Winfried □DK /45678901234567 7 8 04.01.2018
10c	A+S /LCR 243 24.11.2017 18:54
10d	95 872 km M

10e	* 06:17 00h45 * 07:02 00h39 ○○ ○ 07:41 01h19 ○○ 95 958 km: 86 km
10g	□
10a	□ 95 958 km * 09:00 00h05 95 958 km: 0 km
10b	○ Mustermann Heinz-Dieter □F /12345678901234 5 6 16.06.2017
10c	A+D /M MS 680 24.11.2015 18:54
10d	95 958 km * 09:05 00h25 ○ 09:30 02h55 □ 12:25 01h18 12:25
10f	○ 13:43 00h03 * 13:46 00h02 ○○ ○ 13:48 00h45 ○○ * 14:33 00h35 ○○ H 15:08 01h02 ○○ 96 206 km: 248 km
10e	□ 96 206 km H 16:10 00h20 96 206 km: 0 km
10g	○ Anton Max □A /56789567895678 9 5 25.10.2017

10a	A+D /VS VM 612 25.11.2017 16:30 96 206 km ○ 16:30 00h56 * 17:26 01h11 96 274 km: 68 km
10a	□ 96 274 km * 18:37 00h23 ○ 19:00 00h21 H 19:21 04h39 96 284 km: 10 km
10h	□
10a	□ 95 872 km H 00:00 07h02 H 00:00 07h02
11	Σ
11a	1e □ ○ 00h21 10 km * 00h28 □ 00h00 H 11h16
11b	2e □ * 00h00 □ 12h16 H 07h02
11c	○ Rosenz Winfried □DK /45678901234567 7 8 H 09:00 D 95 958 km ○ 01h19 86 km * 01h24 □ 00h00 H 00h00 ○ 01h58
11e	

↓

13 !e 1 25.11.2017 19:01
(1) 00:20

13c >> 5 15.11.2017 16:42
(2) 00h12
eD /98765432109876 5 4
eF /12345678901234 5 6

x 0 10.11.2017 12:45
00h04
eDK /45678901234567 7 8

-----iR-----
21 e+ 17.11.2017 14:34
+s 17.11.2017 15:29

22 * *Lindau*
*
* *Schmitt Peter*
*
e+
+s
o

► Eventi / anomalie del veicolo

1 ▼ 24.10.2017 16:07 (UTC)

2 !xA

3 Schmitt
Peter

4 A ABC12345678901234
D /US VM 612

13a ! 0 10.08.2017 08:12
(0) 00h01
eD /12345678901234 5 6
eF /12345678901234 5 6

13c ! 0 10.08.2017 08:20
(0) 00h03
eD /12345678901234 5 6
eF /12345678901234 5 6

!e 1 15.10.2017 07:02
(1) 00h54

!e 2 15.10.2017 07:02
(1) 00h54

!e 3 15.03.2016 07:56
(1) 00h01
eF /12345678901234 5 6
eB /22335578901234 1 2

>> 4 15.10.2017 11:10
(95) 00h30
eDK /45678901234567 7 8
eF /12345678901234 5 6

↓

↓

13b ! 0 17.04.2017 16:04
!17 (0) 01h02
eDK /45678901234567 7 8
eF /12345678901234 5 6
TouK /54321987654321 9 8

13c ! 0 05.08.2017 09:23
!22 (0) 00h01
eDK /45678901234567 7 8

-----xA-----
13c x 0 10.08.2017 07:00
00h02
eD /12341234123412 3 4

x 0 05.05.2016 07:15
00h14
eD /12345678901234 5 6
eF /12345678901234 5 6

x 6 05.05.2016 07:15
00h14
eD /12345678901234 5 6
eF /12345678901234 5 6

x 0 12.09.2017 21:00
00h01

xAJL 0 02.06.2017 21:00
00h30
eD /12341234123412 3 4

22 * *Lindau*
*
* *Schmitt Peter*
*
o

Particolarità per "Stampa giornaliera del veicolo"

10i -----1-----
o OUT-----
o Rosenz
Winfried
eDK /45678901234567 7 8
04.01.2018
A+S /LCR 243

► Superamenti del limite di velocità

1	▼ 24.10.2017 14:50 (UTC)
2	>>▼ 90 km/h
3	○ Mustermann Heinz-Dieter ○MF /12345678901234 5 6 16.06.2017
4	A ABC12345678901234 D /VS VM 612
19	>13.03.2017 14:15 >>17.04.2017 17:44 (7)
20	>>24.05.2016 14:02 00h06 98 km/h 92 km/h (1)
20c	○ Förster Thomas ○MD /98765432109876 5 4 >>(365)
20a	>>15.10.2017 11:10 00h30 98 km/h 95 km/h (95) ○ Rosenz Winfried ○DK /45678901234567 7 8
20b	>>16.05.2017 17:10 00h15 94 km/h 92 km/h (12)
20c	○ Mustermann Heinz-Dieter ○MF /12345678901234 5 6
22	○ ○ Mustermann Heinz

► Dati tecnici

1	▼ 25.10.2017 14:50 (UTC)
2	Te▼
3	○ Spedition Mustermüller ○MD /12341234123412 3 4
3a	○ Mustermann Heinz-Dieter ○MF /12345678901234 5 6 16.06.2017
4	A ABC12345678901234 D /VS VM 612
14	B Continental Automotive GmbH H.-Hertz-Str.45 78052 VS-Villinen 1381.12345678901234567 e1-84 12345678 2017 V xxxx 17.04.2017
15	ll 87654321 e1-175 08.03.2016
16	T Fa. Mustermann & NFZ- Hersteller Schillerstr. 10 Muster kirchen
16a	TMD /45678901234567 8 9 21.01.2017
16b	T 08.03.2016 (1) A ABC12345678901234

	↓
	??????????
	W 8 000 Imp/km
	k 8 000 Imp/km
	l 3 050 mm
	○ 315/70/R22.5
	> 90 km/h
	○ - km
17	le 08.03.2016 14:00 e 08.03.2016 15:00
17a	T Fa. Mustermann & NFZ- Hersteller Schillerstr. 10 Muster kirchen TMD /45678901234567 8 9 21.01.2015
	le 28.08.2016 13:00 e 28.08.2016 13:26
	T Kienzle ARGO GMBH Bismarckstr. 19 Berlin -Steslitz TMD /89012345678901 5 6 19.10.2015
18	! 18.10.2017 06:34 x 30.09.2017 18:15
26	-B ATTACHMENT
27	SMUM V xx.xx -All-
27	CAN: 1 Source: speed Gain: 0.00390625 Factor: 0.926
28	il CR(EU) No.1266/2009: XX
29	il Seal: ????????

► Attività del conducente

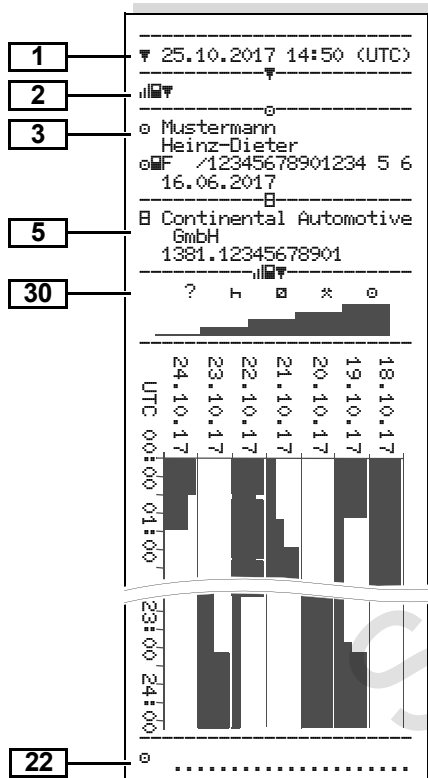

► Diagramma v

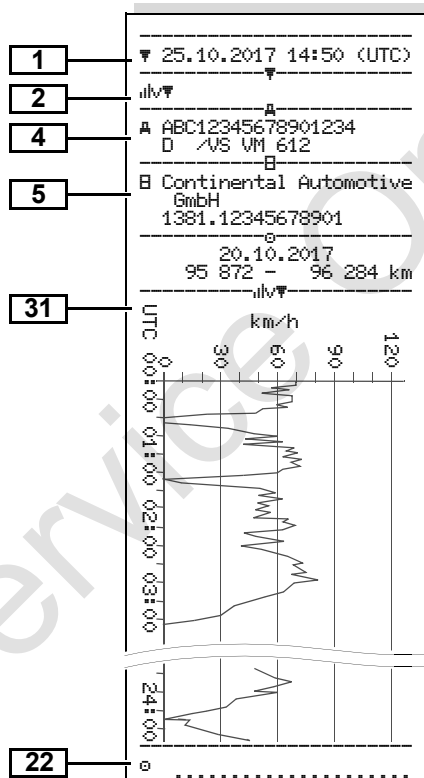

► Stato D1/D2 diagramma *

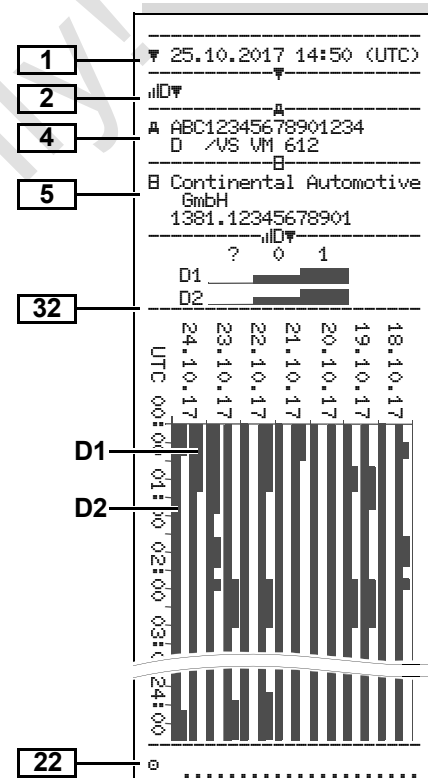

► Profili della velocità *

1	▼ 27.11.2017 17:05 (UTC)
2	%v▼
3	♠ Expedition Mustermüller ♠ID /12341234123412 3 4
4	A ABC12345678901234 D /VS VM 612
	○
	25.11.2017 00:00 25.11.2017 06:17 --- km/h
	112 <=v< 221 00h0v
23	○ Mustermann Heinz-Dieter 25.11.2017 18:37 26.11.2017 00:00
	--- km/h
24	0 <=v< 1 05h02 1 <=v< 10 00h01 10 <=v< 16 00h02 16 <=v< 24 00h04 24 <=v< 32 00h05 32 <=v< 40 00h05 40 <=v< 48 00h04 48 <=v< 56 00h00 56 <=v< 64 00h00 64 <=v< 72 00h00 72 <=v< 80 00h00 80 <=v< 88 00h00 88 <=v< 96 00h00 96 <=v< 104 00h00 104 <=v< 112 00h00 112 <=v< 221 00h00
22	○

► Profili dei giri motore *

1	▼ 27.11.2017 17:05 (UTC)
2	%n▼
3	♠ Expedition Mustermüller ♠ID /12341234123412 3 4
4	A ABC12345678901234 D /VS VM 612
	○
	25.11.2017 00:00 25.11.2017 06:17 --- rpm
	3281 <=n< * 00h0v
23	○ Mustermann Heinz-Dieter 25.11.2017 18:37 26.11.2017 00:00
	--- rpm
25	0 <=n< 1 05h02 1 <=n< 234 00h00 234 <=n< 469 00h00 469 <=n< 703 00h00 703 <=n< 938 00h00 938 <=n< 1172 00h00 1172 <=n< 1406 00h03 1406 <=n< 1641 00h03 1641 <=n< 1875 00h04 1875 <=n< 2109 00h09 2109 <=n< 2344 00h02 2344 <=n< 2578 00h00 2578 <=n< 2812 00h00 2812 <=n< 3047 00h00 3047 <=n< 3281 00h00 3281 <=n< * 00h00
22	○

► Stampa in ora locale

33	!!! No legal printout!!!
34	⊕+ 25.11.2017 01:00 ⊕+ 26.11.2017 01:00 UTC +01h00
35	▼ 26.11.2017 15:55 (LOC)
36	24h▼
	○
	○ Rosenz Winfried ⊕OK /45678901234567 7 8 04.01.2018
	A ABC12345678901234 D /VS VM 612
	⊕ Continental Automotive GmbH 1381.12345678901
	T NFZ-Profi Service & Ve rtrieb TID /87654321087654 3 2 T 02.04.2016
	⊕ID /12345678901234 5 6 ⊕ 11.11.2017 12:11 ▼

■ Spiegazioni degli esempi di stampa

☞ Su richiesta, la stampa può essere dotata di un logo personalizzato della azienda.

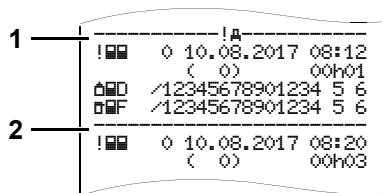

Ogni stampa è composta da un allineamento di diversi blocchi dati che vengono identificati tramite un identificatore blocco (1).

Un blocco dati contiene uno o più record di dati, identificati tramite un identificatore record di dati (2).

Un identificatore record di dati non viene stampato direttamente dopo un identificatore blocco.

► Legenda dei blocchi dati

1	Data e ora della stampa in ora-UTC
2	<p>Tipo di stampa: 24h☐☐ = Stampa giornaliera della carta del conducente !x☐☐ = Eventi / anomalie della carta del conducente 24h!☐☐ = Stampa giornaliera dal DTCO 1381 !x!☐☐ = Eventi / anomalie del DTCO 1381 >>☐☐ = Superamenti del limite di velocità</p> <p>Il valore impostato della velocità massima ammissibile secondo le disposizioni della legge viene stampato in più.</p> <p>T☐☐ = Dati tecnici !☐☐ = Attività del conducente !lv☐☐ = Diagramma v</p> <p>Stampe opzionali: !☐☐ = Stato D1/D2 diagramma * %v☐☐ = Profili di velocità * %n☐☐ = Profili dei giri motore *</p>

3	<p>Dati sul titolare della carta tachigrafica inserita: ☐ = Addetto al controllo ☐ = Conducente ☐ = Imprenditore T = Officina / ufficio di controllo</p> <ul style="list-style-type: none"> • Cognome • Nome • Identificazione della carta • Carta valida fino al ... <p>Con carte tachigrafiche non personali al posto del nome vengono stampati i nomi dell'ufficio di controllo, dell'azienda o dell'officina.</p>
3a	Dati sul titolare dell'altra carta tachigrafica
4	<p>Identificazione del veicolo:</p> <ul style="list-style-type: none"> • Numero d'identificazione del veicolo • Stato membro immatricolante e targa automobilistica
5	<p>Identificazione del tachigrafo:</p> <ul style="list-style-type: none"> • Produttore del tachigrafo • Matricola del tachigrafo DTCO 1381

6	Ultima calibrazione del tachigrafo: <ul style="list-style-type: none"> • Nome dell'officina • Identificazione della carta dell'officina • Data della calibratura 	8b	Inserimento della carta del conducente nella fessura (fessura d'introduzione carta-1 o fessura d'introduzione carta-2): <ul style="list-style-type: none"> • Stato membro immatricolante e targa automobilistica del veicolo • Chilometraggio all'inserimento della carta 	8g	L'attività non è terminata: <ul style="list-style-type: none"> • In caso di stampa con la carta del conducente inserita può darsi che la durata dell'attività ed i riepiloghi giornalieri non siano completi.
7	Ultimo controllo: <ul style="list-style-type: none"> • Identificazione della carta di controllo • Data, ora e tipo di controllo ■ = Scaricamento dalla carta del conducente ‡ = Scaricamento dal DTCO 1381 ¶ = Stampare □ = Visualizzazioni	8c	Attività della carta del conducente: <ul style="list-style-type: none"> • Inizio durata e stato della guida del veicolo ☒☒ = Servizio di squadra 	8h	La condizione specifica "OUT of scope" era attivata all'inizio del giorno.
8	Elenco di tutte le attività del conducente nell'ordine della manifestazione: <ul style="list-style-type: none"> • Giorno civile della stampa e contatore presenza (numero dei giorni, in cui la carta è stata utilizzata) 	8d	Condizioni specifiche: <ul style="list-style-type: none"> • Ora di programmazione e pittogramma, nell'esempio: traghetto o treno 	9	Inizio dell'elenco di tutte le attività del conducente nel DTCO 1381: <ul style="list-style-type: none"> • Giorno della stampa • Chilometraggio alle 00:00 e alle 23:59
8a	? = Periodo di tempo, carta non inserita: <ul style="list-style-type: none"> • Attività inserita manualmente dopo l'inserimento della carta del conducente con pittogramma, inizio e durata. 	8e	Estrazione della carta del conducente: <ul style="list-style-type: none"> • Chilometraggio e percorso effettuato dall'ultimo inserimento 	10	Cronologia di tutte le attività dalla fessura d'introduzione carta-1:
		8f	Attenzione: Rischio di incoerenza nei dati, poiché questo giorno è memorizzato due volte sulla carta tachigrafica.	10a	Periodo di tempo, in cui non era inserita nessuna carta del conducente nella fessura d'introduzione carta-1: <ul style="list-style-type: none"> • Chilometraggio all'inizio del periodo di tempo • Attività impostata/impostate in questo periodo di tempo • Chilometraggio alla fine del periodo di tempo e del percorso effettuato



10b	Inserimento della carta del conducente: <ul style="list-style-type: none"> • Cognome del conducente • Nome del conducente • Identificazione della carta • Carta valida fino al ...
10c	<ul style="list-style-type: none"> • Stato membro immatricolante e targa automobilistica del veicolo precedente • Date e ora dell'estrazione della carta dal veicolo precedente
10d	<ul style="list-style-type: none"> • Chilometraggio all'inserimento della carta del conducente <p>¶ = è stata eseguita una programmazione manuale</p>
10e	Elenco delle attività: <ul style="list-style-type: none"> • Pittogramma dell'attività, inizio e durata e stato della guida del veicolo <p>☞☞ = Servizio di squadra</p>

10f	Programmazione condizioni specifiche: <ul style="list-style-type: none"> • Ora d'immissione e pittogramma della condizione <p>♣ = Viaggio in traghetto o in treno ☞UT+ = Inizio (strumento di controllo non necessario) +☞UT = Fine</p>
10g	Estrazione della carta del conducente: <ul style="list-style-type: none"> • Chilometraggio e percorso effettuato
10h	Cronologia di tutte le attività dalla fessura d'introduzione carta-2:
10i	La condizione specifica "OUT of scope" era attivata all'inizio del giorno.
11	Riepilogo giornaliero
11a	Luoghi inseriti: <ul style="list-style-type: none"> • ♣¶ = Inizio-ora con paese ed eventualmente regione • ¶¶ = Fine-ora con paese ed eventualmente regione • Chilometraggio del veicolo

11b	Riepilogo dei lassi di tempo senza carta del conducente nella fessura d'introduzione carta-1: <ul style="list-style-type: none"> • Luoghi inseriti in ordine cronologico (nell'esempio nessun record) • Tutte le attività della fessura d'introduzione carta-1
11c	Riepilogo dei lassi di tempo "senza carta del conducente" nella fessura d'introduzione carta-2: <ul style="list-style-type: none"> • Luoghi inseriti in ordine cronologico (nell'esempio nessun record) • Tutte le attività della fessura d'introduzione carta-2
11d	Riepilogo giornaliero "Valori totali delle attività" della carta del conducente: <ul style="list-style-type: none"> • Tempo totale di guida e percorso effettuato • Tempo totale di lavoro e di servizio • Tempo totale di riposo e tempo sconosciuto • Tempo totale delle attività di squadra

11e	<p>Riepilogo delle attività in ordine cronologico per conducente (per ogni conducente, cumulativo per entrambe le fessure d'introduzione carta):</p> <ul style="list-style-type: none"> • Cognome, nome, identificazione carta del conducente • = Inizio-ora con paese ed eventualmente regione • = Fine-ora con paese ed eventualmente regione • Attività di questo conducente: tempo totale di guida e percorso effettuato, tempo totale di lavoro e di servizio, tempo totale di riposo e tempo totale delle attività di squadra.
12	<p>Elenco degli ultimi cinque eventi o anomalie memorizzati sulla carta del conducente.</p>
12a	<p>Elenco di tutti gli eventi memorizzati sulla carta del conducente, ordinati secondo tipo d'errore e data.</p>
12b	<p>Elenco di tutte le anomalie memorizzate sulla carta del conducente, ordinate secondo tipo d'errore e data.</p>

12c	<p>Record di dati dell'evento o dell'anomalia.</p> <p><i>Riga 1:</i></p> <ul style="list-style-type: none"> • Pittogramma dell'evento o dell'anomalia. • Data e inizio <p><i>Riga 2:</i></p> <ul style="list-style-type: none"> • Eventi, soggetti alla violazione della sicurezza, sono decifrati tramite una codifica ausiliaria. <ul style="list-style-type: none"> ➔ <i>Vedere "Scopo record di dati in caso di eventi o anomalie" a pagina 116.</i> • Durata dell'evento o dell'anomalia. <p><i>Riga 3:</i></p> <ul style="list-style-type: none"> • Stato membro immatricolante e targa automobilistica del veicolo, dal quale si sono verificati eventi o anomalie.
13	<p>Elenco degli ultimi cinque eventi/anomalie del DTCO 1381 memorizzati o ancora attivi.</p>
13a	<p>Elenco di tutti gli eventi registrati o ancora esistenti del DTCO 1381.</p>
13b	<p>Elenco di tutte le anomalie registrate o ancora esistenti del DTCO 1381.</p>

13c	<p>Record di dati dell'evento o dell'anomalia.</p> <p><i>Riga 1:</i></p> <ul style="list-style-type: none"> • Pittogramma dell'evento o dell'anomalia. • Codifica scopo record di dati. <ul style="list-style-type: none"> ➔ <i>Vedere "Scopo record di dati in caso di eventi o anomalie" a pagina 116.</i> • Data e inizio <p><i>Riga 2:</i></p> <ul style="list-style-type: none"> • Eventi, soggetti alla violazione della sicurezza, sono decifrati tramite una codifica ausiliaria. <ul style="list-style-type: none"> ➔ <i>Vedere "Codifica per la descrizione più dettagliata" a pagina 118.</i> • Numero degli eventi simili in questo giorno. <ul style="list-style-type: none"> ➔ <i>Vedere "Numero degli eventi simili" a pagina 117.</i> • Durata dell'evento o dell'anomalia.
------------	---

13c	<p><i>Riga 3:</i></p> <ul style="list-style-type: none"> • Identificazione della carta del conducente inserita/delle carte del conducente inserite all'inizio o alla fine dell'evento (massimo quattro registrazioni). • "☐----" appare, quando non è inserita una carta del conducente.
14	<p>Identificazione del tachigrafo:</p> <ul style="list-style-type: none"> • Produttore del tachigrafo • Indirizzo del produttore del tachigrafo • Matricola • Numero dell'omologazione • Numero di serie • Anno di costruzione • Versione e data d'installazione del software operativo
15	<p>Identificazione del sensore:</p> <ul style="list-style-type: none"> • Numero di serie • Numero dell'omologazione • Data della prima installazione (primo accoppiamento con un DTCO 1381)
16	<p>Dati di calibratura</p>

16a	<p>Elenco dati di calibratura (in record di dati):</p> <ul style="list-style-type: none"> • Nome e indirizzo dell'officina • Identificazione della carta dell'officina • Carta dell'officina valida fino al ...
16b	<ul style="list-style-type: none"> • Data e scopo della calibratura: 1 = Attivazione; registrazione di dati di calibrazione noti al momento dell'attivazione 2 = Prima installazione; primi dati di calibrazione dopo l'attivazione del DTCO 1381 3 = Installazione dopo riparazione – strumento sostitutivo; primi dati di calibrazione dell'attuale veicolo. 4 = riesame periodico; dati di calibrazione di un riesame 5 = Immissione targa automobilistica tramite l'imprenditore 6 = Spegnimento IMS • Numero d'identificazione del veicolo • Stato membro immatricolante e targa automobilistica • ω = Numero di giri del veicolo

17	<ul style="list-style-type: none"> • k = costanti impostate nel DTCO 1381 per l'adattamento della velocità • l = circonferenza reale pneumatici • σ = Dimensioni pneumatici • τ = Velocità massima ammissibile secondo le disposizioni della legge • Chilometraggio vecchio e nuovo
17a	<p>Impostazioni dell'ora</p> <p>Elenco di tutti i dati disponibili sull'impostazione dell'ora: (in record di dati)</p> <ul style="list-style-type: none"> • Data e ora, vecchia • Data e ora, modificata • Nome dell'officina che ha impostato l'ora • Indirizzo dell'officina • Identificazione della carta dell'officina • Carta dell'officina valida fino al ... <p>Nota: Dal 2° record di dati risulta, che l'ora-UTC impostata è stata corretta da un'officina autorizzata.</p>

18	<p>L'ultimo evento registrato e l'ultima anomalia:</p> <ul style="list-style-type: none"> • ! = ultimo evento, data e ora • x = ultima anomalia, data e ora 	20c	<p>Registrazioni nei superamenti del limite di velocità (in ordine cronologico secondo la massima velocità media):</p> <ul style="list-style-type: none"> • Data, ora e durata del superamento • Velocità massima e media del superamento, numero degli eventi simili in questo giorno • Cognome del conducente • Nome del conducente • Identificazione carta del conducente <p>Nota: Se in un blocco non esiste un record di dati per un superamento del limite di velocità, appare "➤----".</p>	22	<p>Indicazioni per iscritto:</p> <ul style="list-style-type: none"> • ☒+ = Luogo del controllo • ☒ = Firma addetto di controllo • ☒+ = Ora di inizio • +☒ = Ora di fine • ☒ = Firma del conducente
19	<p>Informazioni durante il controllo "Superamento del limite di velocità":</p> <ul style="list-style-type: none"> • Data e ora dell'ultimo controllo • Data e ora del primo superamento del limite di velocità dall'ultimo controllo e numero dei superamenti successivi. 	21	<p>Lassi di tempo con controllo remoto attivo:</p> <ul style="list-style-type: none"> • ☒+ = Ora di inizio • +☒ = Ora di fine <p>Nota: La registrazione per Conducente-1 e Conducente-2 avviene separatamente. Sulla stampa vengono indicati gli orari di entrambi i conducenti, anche se sono identici.</p>	23	<p>Dati sul titolare della carta del profilo registrato:</p> <ul style="list-style-type: none"> • Cognome del conducente • Nome del conducente • Identificazione della carta <p>Nota: Dati mancanti sul titolare della carta significa: nessuna carta del conducente inserita nella fessura introduzione carta-1.</p> <ul style="list-style-type: none"> • Inizio della registrazione del profilo con data e ora • Fine della registrazione del profilo con data e ora <p>Nuovi profili vengono creati:</p> <ul style="list-style-type: none"> • tramite l'inserimento / l'estrazione di una carta tachigrafica nella fessura introduzione carta-1. • per un cambio del giorno • per una correzione dell'ora UTC • per una interruzione della tensione
20	<p>Primo superamento del limite di velocità dopo l'ultima calibratura.</p>				
20a	<p>I 5 superamenti del limite di velocità più gravi degli ultimi 365 giorni.</p>				
20b	<p>Gli ultimi 10 superamenti del limite di velocità registrati. Per ogni giorno viene memorizzato il superamento del limite di velocità più grave.</p>				

24	<p>Registrazione profili di velocità:</p> <ul style="list-style-type: none"> • Elenco dei campi della velocità e periodo di tempo in questo campo • Campo: $0 \leq v < 1$ = veicolo fermo <p>Il profilo di velocità è suddiviso in 16 zone. I singoli campi possono essere impostati singolarmente durante l'installazione.</p>
25	<p>Registrazione profili frequenza di rotazione:</p> <ul style="list-style-type: none"> • Elenco dei campi della frequenza di rotazione motore e periodo di tempo in questo campo • Campo: $0 \leq n < 1$ = motore spento • Campo: $3281 \leq n < x$ = infinito <p>Il profilo della frequenza di rotazione è suddiviso in 16 zone. I singoli campi possono essere impostati singolarmente durante l'installazione.</p>
26	<p>Dati specifici del costruttore</p> <ul style="list-style-type: none"> • Numero versione del modulo di potenziamento software (SWUM)

27	<p>Configurazione del "segnale di movimento indipendente"</p> <ul style="list-style-type: none"> • CAN#: Veicolo bus di dati 1 o 2 • Source#: Fonte del segnale; speed = ABS / wheel = numero di giri della ruota / odometro (GPS) = dispositivo GPS • Gain#: Fattore di conversione per l'adeguamento dell'unità di misura tra "fonte indipendente del segnale" e segnale del trasduttore. • Factor#: Fattore di adattamento al segnale del trasduttore
28	<p>Informazioni sul trasduttore integrato:</p> <ul style="list-style-type: none"> • OK: Il trasmettitore collegato al sistema (KITAS2+) è conforme al Regolamento 161a (CR(EU) 1266/2009). • ?: Il trasduttore deve essere sottoposto a verifica da parte di un'officina autorizzata.
29	<p>Numero del sigillo alloggiamento su DTCO 1381.</p>

30	<p>Iscritto delle attività:</p> <ul style="list-style-type: none"> • Legenda dei simboli • A partire dal giorno selezionato viene creato un diagramma riguardante le attività degli ultimi 7 giorni.
31	<p>Registrazione dell'andamento della velocità per il giorno selezionato.</p>
32	<p>Registrazione di gruppi di lavoro supplementari come impiego della luce blu, sirena d'ambulanza ecc.:</p> <ul style="list-style-type: none"> • Legenda dei simboli • A partire dal giorno selezionato viene creato un diagramma riguardante gli ingressi di stato D1/D2 degli ultimi 7 giorni.
33	<p>Attenzione: Stampa non ammessa!</p> <p>Secondo la normativa (ad es. obbligo di conservazione), la stampa in ora locale non è valida!</p>



34	Periodo di tempo della stampa in ora locale: <ul style="list-style-type: none">• ☀ = Inizio della registrazione• 🌅 = Fine della registrazione• UTC +01h00 = Differenza tra ora UTC e ora locale.
35	Data e ora della stampa in ora locale (LOC).
36	Tipo di stampa ad es "24h☀" in ora locale "☀".

Service Only!

■ Scopo record di dati in caso di eventi o anomalie

Per ogni evento rilevato, o per ogni anomalia rilevata il DTCO 1381 registra e memorizza i dati secondo regole predefinite.

	☐F	/12345678901234 5 6
	☐B	/22335578901234 1 2
1	➤➤	4 15.10.2017 11:10 (45) 00h30
2	☐DK	/45678901234567 7 8
	☐F	/12345678901234 5 6

(1) Scopo record di dati

(2) Numero degli eventi simili in questo giorno

Lo scopo record di dati (1) identifica, perché l'evento o l'anomalia sono stati registrati. Eventi dello stesso tipo che si sono verificati parecchie volte in questo giorno, appaiono in pos. (2).

► Codifica scopo record di dati

La seguente panoramica mostra gli eventi e le anomalie ordinati secondo il tipo d'errore (causa) e l'assegnazione dello scopo record di dati:

Eventi		
Pittogramma / causa		Scopo
!☐☐	Conflitti carta ²⁾	0
!☐☐	Guida senza carta valida ²⁾	1 / 2 / 7
!☐☐	Inserimento alla partenza	3
!☐☐	Carta non chiusa	0
➤➤	Velocità troppo alta ²⁾	4 / 5 / 6
!⚡	Interruzione della tensione	1 / 2 / 7
!⏸	Anomalia sensore	1 / 2 / 7
!☐☐	Conflitto di movimento ²⁾	1 / 2
!☐☐	Violazione della sicurezza	0
!☐☐	Sovrapposizione dei tempi ¹⁾	–
!☐☐	Carta non valida ²⁾	–

Anomalie

Pittogramma / causa	Scopo	
☒☐	Anomalia carta	0
☒☐	Anomalia strumento	0 / 6
☒☐	Anomalia stampante	0 / 6
☒☐	Anomalia display	0 / 6
☒☐	Anomalie durante lo scaricamento	0 / 6
☒☐	Anomalia sensore	0 / 6

¹⁾ Quest'evento viene memorizzato solo sulla carta del conducente.

²⁾ Questo evento / anomalia viene salvato solo nel DTCO 1381.

³⁾ Quest'evento non viene memorizzato dal DTCO 1381.



Panoramica scopo record di dati

- 0 = Uno dei ultimi 10 eventi o anomalie.
- 1 = L'evento più lungo di uno degli ultimi 10 giorni, in cui si è verificato un evento.
- 2 = Uno dei 5 eventi più lunghi negli ultimi 365 giorni.
- 3 = L'ultimo evento di uno degli ultimi 10 giorni, in cui si è verificato un evento.
- 4 = L'evento più grave di uno degli ultimi 10 giorni, in cui si è verificato un evento.
- 5 = Uno dei 5 eventi più gravi negli ultimi 365 giorni.
- 6 = Il primo evento o la prima anomalia dopo l'ultima calibratura.
- 7 = Un evento attivo o un'anomalia persistente.

Numero degli eventi simili

- 0 = La memorizzazione "Numero degli eventi simili" non è necessario per questo evento.
- 1 = Un evento di questo tipo si è verificato in questo giorno.
- 2 = Due eventi di questo tipo si sono verificati in questo giorno, però solo un evento è stato memorizzato.
- n = "n" eventi di questo tipo si sono verificati in questo giorno, però solo un evento è stato memorizzato.

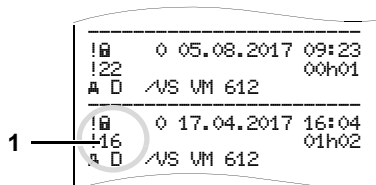
► **Codifica per la descrizione più dettagliata**

Eventi, soggetti alla violazione della sicurezza "!" (1), sono decifrati tramite una codifica ausiliaria (1).

Tentativi violanti la sicurezza sul DTCO 1381

- 10 = Nessuna ulteriore indicazione
- 11 = Autenticazione del sensore fallita
- 12 = Errore d'autenticazione della carta del conducente
- 13 = Modifica non autorizzata del sensore
- 14 = Errore d'integrità, l'autenticità dei dati sulla carta del conducente non è garantita.

- 15 = Errore d'integrità, l'autenticità dei dati utente memorizzati non è più garantita.
- 16 = Errore interno trasmissione di dati
- 18 = Manipolazione dell'hardware

Tentativi violanti la sicurezza sul generatore di impulsi

- 20 = Nessun'ulteriore indicazione
- 21 = Autenticazione fallita
- 22 = Errore d'integrità, l'autenticità dei dati in memoria non è più garantita.
- 23 = Errore interno trasmissione di dati
- 24 = Apertura non autorizzata dello strumento
- 25 = Manipolazione dell'hardware

■ **Indice delle voci**

A

Accessori 124
 Anomalie 78
 Avviso superamento tempo di guida ... 80

C

Cambio conducente / veicolo 45
 Documenti da portare con sé 46
 Servizio misto 45
 Carta del conducente 89
 Dati sulla carta del conducente 91
 Estrarre la carta del conducente 43
 Inserire la carta del conducente 32

Carta dell'azienda

Dati sulla carta dell'azienda 91

Carta dell'azienda 89

Estrarre la carta dell'azienda 30

Funzioni del menu nel modo

operativo "Azienda" 26

Funzioni della carta dell'azienda 26

Inserire la carta dell'azienda 27

Inserire la targa automobilistica 28

Carta esaurita 50

Carte tachigrafiche 89

Bloccare le carte tachigrafiche 89

Carta del conducente 89

Carta dell'azienda 89

Carta dell'officina 89

Carta di controllo 89

Diritti d'accesso delle carte

tachigrafiche 90

Espulsione automatica 89

Pulire le carte tachigrafica 12

Trattamento delle carte

tachigrafiche 12

Codice di licenza 70

Collegare l'azienda 27

Comando remoto 67

Combinazioni di pittogrammi 97

D

Dati tecnici 94

DTCO 1381 94

Rotolo di carta 94

Definizioni 8

Conducente-1 8

Conducente-2 8

Display standard 19

Disposizioni di legge 10

Obblighi del conducente 10

Obblighi dell'imprenditore 11

Trattamento delle stampe 11

E

EC Dichiarazione di Conformità 127

Elementi di comando

Tastierino conducente-1 15

Elementi di indicazione e di comando .. 14

Bordo di strappo 16

Display 15

Fessura introduzione carta-1 15

Fessura introduzione carta-2 16

Tasti di menu 15

Tasto di sblocco 16

Eliminare inceppamento carta 50

Esempi di stampa 101

Attività del conducente 106

Dati tecnici 105

Diagramma v 106

Eventi / anomalie del veicolo 104

Eventi / anomalie della carta del

conducente 102

Profili dei giri motore 107

Profili della velocità 107

Spiegazioni 108

Stampa giornaliera del veicolo 103

Stampa giornaliera della carta del

conducente 101

Stampa in ora locale 107

Stato D1/D2 diagramma	106
Superamenti del limite di velocità ..	105
Eventi	76

F

Funzioni del menu	51
Accesso al menu negato	62
Accesso dati negato	62
Chiamare le funzioni del menu	52
Con il veicolo fermo	52
Conducente-1/conducente-2	71
Navigare nelle funzioni del menu	61
Programmazione conducente-1/ conducente-2	66
Programmazione veicolo	68
Scelta della lingua	53
Stampa conducente-1/ conducente-2	63
Stampa veicolo	64
Uscire dalle funzioni del menu	62
Veicolo	72
Visualizzare i tempi della carta conducente	53
Funzioni supplementari	
Codice di licenza	70

A**G**

Gestione dell'ora	92
Guida a menu dopo l'estrazione carta del conducente	44

Guida a menu dopo l'estrazione della carta del conducente	44
--	----

I

Impostare le attività	40
Impostazione automatica	40
Impostazione automatica dopo aver inserito o spento il sottochiave	40
Impostazione manuale	40
Registrare per iscritto le attività	41

Informazioni generali	7
Disposizioni di legge	10
Mezzo di rappresentazione	8
Pericolo d'incidente	9
Pericolo di lesioni	9
Rischio di esplosione	9
Trattamento delle carte tachigrafiche	12
Uso del DTCO 1381	9

Inserire il rotolo di carta	48
Inserire la targa automobilistica	28
Interfaccia download	16
Collegamento all'interfaccia download	29, 42

Interruzione della tensione	21
Istruzioni per l'uso	81

M

Manutenzione e cura	93
Obbligo di controllo per i tachigrafi ...	93
Pulire il DTCO 1381	93
Riparazione / sostituzione	93

Messaggi	73
Appare un messaggio	74
Confermare messaggi	75

Modalità operative	88
Modo operativo "Azienda"	25
Modo operativo "Servizio"	31

O

Operazioni d'uso (prime)	17
Per il conducente	17
Per l'imprenditore	17

Ora UTC	
Conversione in ora UTC	92

P

Pericolo d'incidente	74
Pittogrammi	96
Programmazione	66
Eseguire correzione ora UTC	69
Impostare l'ora locale	69

Inserire inizio traghetto / treno	68	Scelta della lingua	53	T	
Inserire Out inizio / fine	68	Scollegare l'azienda	30	Targhe internazionali	99
Inserire paese fine	66	Smaltimento	93	Targhe delle regioni	100
Inserire paese inizio	66	Stampa di dati	49	Tensione bassa / sovratensione	21
Programmazione manuali	32	Annullare la stampa	49	V	
Continuare il turno di lavoro	38	Avviare la stampa	49	Variante ADR	14
Correzioni possibili	35	Particolarità durante la stampa	50	Contrassegno sull'apparecchio	14
Immissione del paese	35	Stampare gli eventi della carta		Differenze di funzione	16
Inserire in seguito l'attività "Tempo		conducente	63	Varianti di visualizzazione	18
di riposo"	37	Stampare gli eventi della memoria		Avvertenza dopo accensione On	19
Interruzione procedura di		di massa	64	Displays standard durante il viaggio ..	19
programmazione	36	Stampare i dati tecnici	64	Modo di funzionamento stand-by	18
Non inserire in seguito attività	33	Stampare i profili dei giri motore	65	Out of scope	20
Premettere l'attività su un turno	39	Stampare i profili delle velocità	65	Stato di produzione	20
Procedura standard	33	Stampare i superamenti del limite		Tensione bassa / sovratensione	21
R		di velocità	64	Traghetto o viaggio in treno	21
Rilevazione del veicolo	70	Stampare il diagramma v	65	Visualizzazione di messaggi	20
Rischio di esplosione	9, 29, 42	Stampare ingresso dello stato D1/D2 ..	65	Varianti display	
S		Stampare la giornata della carta del		VDO GeoLoc *	18
Scaricare i dati	29, 42	conducente	63	VDO Counter *	55
Download key	29, 42	Stampare la giornata di lavoro della		Indicazioni di stato	58
Software	29, 42	memoria di massa	64	Modalità di visualizzazione	55
Trasmissione di dati	29, 42	Stampare le attività	63	Valore giornaliero	58
Scarico dei dati della carta del		Strumento indicatore	75	Valori settimanali	58
conducente	42	Struttura dei menu	60	Visualizzazioni durante il viaggio	56
Collegamento all'interfaccia				Visualizzazioni durante l'attività	
download	42			"pausa"	57

Visualizzazioni durante l'attività	
"tempo di lavoro"	57
VDO GeoLoc *	18, 91
Visualizzare i dati dell'azienda	72

Service Only!

■ Impostazione automatica delle attività dopo aver inserito o tolto il sottochiave

Attività impostata automaticamente ...	
... dopo accensione on	
<input type="checkbox"/> Pausa / tempo di riposo	Condu.-1
<input type="checkbox"/> Altro tempo di lavoro	
<input checked="" type="checkbox"/> Tempo di servizio	
<input type="checkbox"/> Nessuna modifica	
<hr/>	
<input type="checkbox"/> Pausa / tempo di riposo	Condu.-2
<input type="checkbox"/> Altro tempo di lavoro	
<input checked="" type="checkbox"/> Tempo di servizio	
<input type="checkbox"/> Nessuna modifica	

... dopo accensione off	
<input type="checkbox"/> Pausa / tempo di riposo	Condu.-1
<input type="checkbox"/> Altro tempo di lavoro	
<input checked="" type="checkbox"/> Tempo di servizio	
<input type="checkbox"/> Nessuna modifica	
<hr/>	
<input type="checkbox"/> Pausa / tempo di riposo	Condu.-2
<input type="checkbox"/> Altro tempo di lavoro	
<input checked="" type="checkbox"/> Tempo di servizio	
<input type="checkbox"/> Nessuna modifica	

Avviso!

Può darsi che il costruttore di veicoli abbia già programmato impostazioni definite dell'attività dopo aver inserito/spento il sottochiave!

Vi preghiamo di marcare le funzioni regolate nella tabella con "✓".

 Durante la "Programmazione manuale" (Inserire in seguito delle attività sulla carta del conducente) questa funzione è disattiva! Non avviene nessuna modifica dell'attività dopo aver inserito/spento l'accensione!

5 secondi, il sistema torna infine alla visualizzazione precedente

➔ *Per dettagli riguardanti la regolazione standard vedere "Impostare le attività" da pagina 40.*

Dati sul DTCO 1381

Tipo:

No:

Anno:

Data di impostazione: _____

Firma: _____

La regolazione automatica dopo l'inserimento/lo spegnimento dell'accensione viene visualizzata sul display standard (a). L'attività risulta intermittente per circa

A

■ Accessori

► DLKPro Download Key



Con la DLKPro Download Key è possibile scaricare e archiviare secondo legge i dati dal DTCO 1381 e dalla carta conducente.

Codice articolo: **A2C59515252** con attivazione del lettore di carte.

► DLKPro TIS-Compact



Con la DLKPro TIS-Compact è possibile scaricare, archiviare e visualizzare secondo legge i dati dal DTCO 1381 e dalla carta conducente.

Codici articolo:

- Europa – **A2C59515262** con attivazione del lettore di carte
- Francia – **A2C59516565** con attivazione del lettore di carte

► DTCO® SmartLink



Il DTCO SmartLink connette il DTCO 1381 ad un dispositivo con Bluetooth (ades. smartphone)

Codici articolo DTCO SmartLink Pro per iOS e Android:
1981-2000000101

► DTCO® GeoLoc



Il DTCO GeoLoc viene utilizzato per la registrazione dei dati di posizione del veicolo nel DTCO 1381.

Codice articolo: **A2C59517076**

► DLD® Short Range II e DLD® Wide Range II



I dispositivi DLD Short Range II e DLD Wide Range II consentono di scaricare i dati tachigrafici da remoto ed inviarli direttamente al software di gestione flotta dell'azienda.

Codici articolo:

- DLD Short Range II – **A2C59516619**
- DLD Wide Range II – **A2C59516626**

► Carte di pulizia e panni di pulizia



Con le carte di pulizia è possibile pulire gli slot del DTCO 1381.

Con le salviette di pulizia, invece, è possibile pulire le carte tachigrafiche.

Codici articolo

- Carte di pulizia – **A2C59513382**
(12 carte di pulizia)
- Panni di pulizia – **A2C59511849**
(12 panni di pulizia)
- Salviette pulizia (Set) – **A2C59511838**
(6 carte di pulizia / 6 panni di pulizia)

► VDO Online Shop

Visita il negozio online di prodotti e servizi VDO:



www.vdo-shop.it

■ Nota

Service Only!



interior

EG-Konformitätserklärung EC Declaration of Conformity

Nr. HOM_004

Wir erklären hiermit als Hersteller, dass die nachstehend beschriebene Einrichtung die Anforderungen der Richtlinie Nr. 1994/9/EG vom 23. März 1994 (bis 19. April 2016) und Richtlinie 2014/34/EU (ab 20. April 2016) für Geräte und Schutzsysteme zur bestimmungsgemäßen Verwendung in explosionsgefährdeten Bereichen erfüllt.

We as manufacturer hereby declare that the following described equipment is in conformity with the relevant Union harmonisation legislation: Directive No. 94/9/EC of 23 March 1994 (until April 19th, 2016) and Directive 2014/34/EU (from April 20th, 2016).

Hersteller
Manufacturer

Continental Automotive GmbH
Heinrich-Hertz-Str. 45, 78052 Villingen-Schwenningen

Gerät
Equipment

Digitaler Tachograph Typ DTCCO 1381 x
Digital tachograph type DTCCO 1381 x

EG-Baumusterprüfbescheinigung

EC type examination certificate

TÜV 03 ATEX 2324 X

Benannte Stelle

Notified body

TÜV NORD CERT GmbH, Geschäftsstelle Hannover, Am TÜV 1,
30519 Hannover, **CE** 0044

Gerätekennzeichnung

Marking of the equipment

 II(3)G Ex nA [Ib] IIC T6

Verwendete harmonisierte Normen

Used harmonized standards

EN 60079-0: 2012
EN 60079-11: 2012
EN 60079-15: 2010

Andere angewandte Richtlinien

Other used directives

VO (EWG) Nr. 3821/85, ECE R10

VS-Villingen, den / the 2016-02-25

Continental Automotive GmbH

Winfried Rogenz
Head of Homologation

Dr. Harald Jordan
Head TTS Product and Project Quality

Unterschrift
Signature

Name / Name
Funktion / function

Name / Name
Funktion / function

Unterschrift
Signature

Diese Erklärung bescheinigt die Übereinstimmung mit den genannten Richtlinien, ist jedoch keine Bescheinigungs- oder Haltbarkeitsgarantie nach §443 BGB. Die
Scheinbeinweise der mitgelieferten Produktdokumentation sind zu beachten.
This declaration certifies the conformity to the specified directives but does not imply any warranty for properties. The safety document accompanying the
product shall be considered in detail.

Continental Automotive GmbH
78052 Villingen-Schwenningen

Sitz der Gesellschaft: Hannover
Hauptgeschäftsbereich: Villingen-Schwenningen
HRS 33824
USt-Id. Nr. DE214950683

Geschäftsführer:
Harald Jordan
Harald Stuhmann

Continental Automotive GmbH

P.O. Box 1640

78006 Villingen-Schwenningen

GERMANY

www.fleet.vdo.com

A2C13873800 29

41024309 OPM 000 AB

BA00.1381.30 100 106

Lingua: Italiano

Printed in Germany | © 12.2019 | Continental Automotive GmbH



VDO