



www.fleet.vdo.com

Tachigrafo digitale – DTCO 4.1®

Istruzioni d'uso per imprenditori & conducenti

IT

VDO
Smart on the Road

Nota editoriale

Prodotto descritto

- Tachigrafo digitale DTCO 1381
Versione 4.1 (DTCO 4.1)

Costruttore

Continental Automotive Technologies
GmbH
P.O. Box 1640
78006 Villingen-Schwenningen
Germany
www.fleet.vdo.com

Istruzioni per l'uso originali

© 2023-04
Continental Automotive Technologies
GmbH

Quest'opera è protetta dai diritti d'autore. I diritti che ne derivano appartengono all'azienda Continental Automotive Technologies GmbH.

La ristampa, la traduzione e la riproduzione delle presenti istruzioni per l'uso non sono permesse, salvo esplicita autorizzazione scritta da parte del costruttore.

Questo è un documento originale di Continental Automotive Technologies GmbH.

Marchio:

- DTCO® e KITAS® sono marchi registrati di Continental Automotive Technologies GmbH
- Bluetooth® è un marchio registrato di Bluetooth SIG, Inc.

Eventuali ulteriori marchi registrati vengono utilizzati senza specifico rimando al titolare.

Indice

Nota editoriale	2	2.3	Usa previsto.....	18
1 Informazioni relative a questo documento	9	3	Descrizione dell'apparecchio	21
1.1 Protezione dei dati personali	9	3.1	Elementi di segnalazione e di comando	21
1.1.1 Dati personali ITS.....	10	3.2	Caratteristiche	21
1.1.2 Dati personali VDO	10	3.3	Dettagli relativi ai componenti di visualizzazione e ai comandi	22
1.2 Definizioni	10	3.3.1	Display (1).....	22
1.3 Funzione del presente documento	11	3.3.2	Tasti di menù (2).....	22
1.4 Gruppo utilizzatori.....	11	3.3.3	Fessura introduzione carta 1 (3).....	22
1.4.1 Conservazione	11	3.3.4	Tasto combinato conducente-1 (4)	22
1.4.2 Persona di riferimento	11	3.3.5	Tasto combinato conducente-2 (5)	22
1.5 Simboli e segnalazioni.....	12	3.3.6	Fessura introduzione carta 2 (6).....	22
1.6 Informazioni aggiuntive.....	12	3.3.7	Bordo per strappo carta (7).....	23
1.6.1 Manuale breve di istruzioni	12	3.3.8	Cassetto della stampante (8).....	23
1.6.2 Informazioni su internet.....	12	3.3.9	Interfaccia frontale (9)	23
2 Per la Sua sicurezza	14	3.4	Impostazioni importanti (sommaro)	23
2.1 Avvisi di sicurezza di base.....	14	3.5	Bluetooth	23
2.1.1 DTCO 4.1 ADR (Variante Ex.)	15	3.6	Modo di funzionamento stand-by (display)	24
2.2 Disposizioni di legge	16	3.6.1	Abbandonare il modo di funzionamento stand by	24
2.2.1 Carta del conducente: Obblighi del conducente	16	3.7	Variante ADR (variante ex).....	25
2.2.2 Deviazione dalle prescrizioni legali	17	3.7.1	Avvisi di sicurezza particolari	25
2.2.3 Obblighi dell'azienda	18	3.7.2	Particolarità relative all'uso	26
		3.8	Modalità d'uso (sommaro)	26

3.9	Carte del tachigrafo (sommario)	28	4.2.1	menù con autoveicolo fermo	44
3.9.1	Carta del conducente	28	4.3	Inserire la carta	44
3.9.2	Carta dell'azienda	28	4.3.1	Lingua	46
3.9.3	Carta di controllo	29	4.4	Estrarre la carta	46
3.9.4	Carta dell'officina	29	4.5	Trattamento delle carte	48
3.9.5	Diritti d'accesso delle carte tachigrafiche ...	29	4.6	Scaricare i dati	48
3.10	Dati memorizzati	31	4.6.1	Dalla carta del conducente o dell'azienda ..	48
3.10.1	Carta del conducente	31	4.6.2	Identificazione dei dati	49
3.10.2	Carta dell'azienda	31	4.6.3	Caricare dalla memoria di massa	49
3.10.3	Memoria di massa (del sistema)	31	4.6.4	Scarico dei dati tramite controllo remoto (opzione)	49
3.11	Attraversamento della frontiera	32	5	Comando da parte del conducente	51
3.12	Fusi orari	32	5.1	Funzioni della carta del conducente	51
3.13	Pittogramma (riepilogo)	33	5.2	Inizio del turno - inserire la carta del conducente ...	51
3.14	Targhe internazionali	38	5.2.1	1. Inserire la carta	52
3.14.1	Regioni spagnole	39	5.2.2	2. Impostare l'attività	55
3.15	Attività automatiche dopo aver inserito o spento (pre- impostazione)	40	5.2.3	Immissione paese - manuale	56
4	Funzionamento (generale)	42	5.2.4	Interruzione procedura d'immissione	57
4.1	Visualizzazioni	42	5.3	Impostare le attività	57
4.1.1	Display dopo accensione on	42	5.3.1	Possibili attività	57
4.1.2	Displays durante il viaggio	42	5.3.2	Cambiare attività	58
4.1.3	Messaggi	44	5.3.3	Impostazione automatica	58
4.1.4	Display dopo accensione OFF	44	5.3.4	Registrare per iscritto le attività	59
4.2	Muoversi nel menù	44	5.4	Carico/ scarico (cabotaggio)	60

5.5	Fine del turno - estrarre la carta del conducente	60	7.1	Primo livello del menù - valori standard	78
5.6	Immissioni manuali (inserimento/inserimento successivo)	61	7.1.1	Visualizzazione con autoveicolo fermo	78
5.6.1	Richiesta carta durante la "Insertimento Manuale"	62	7.1.2	Visualizzare i tempi della carta conducente	79
5.6.2	Integrare l'attività tempo di riposo	63	7.1.3	Impostazione della lingua.....	80
5.6.3	Continuare le attività	64	7.1.4	Contatore VDO (opzione).....	80
5.6.4	Continuare le attività e anticipare le attività rispetto ad altre	65	7.2	Secondo livello del menù - funzioni del menù	87
5.7	Cambio conducente/autoveicolo.....	66	7.2.1	Struttura del menu (prospetto)	87
5.7.1	Caso 1 - servizio di squadra:.....	66	7.2.2	Navigare nelle funzioni del menù	88
5.7.2	Caso 2 - fine del turno	66	7.2.3	Blocco dell'accesso al menù	90
5.7.3	Caso 3 - servizio misto	66	7.2.4	Uscire dalle funzioni del menù	90
5.8	Primo inserimento della carta del conducente	67	7.2.5	Menù stampa conducente-1/ conducente-2	91
5.8.1	Uso dei dati	67	7.2.6	Menù stampa autoveicolo	92
5.8.2	Andamento della registrazione.....	67	7.2.7	Menù immissione conducente-1/ conducente-2	95
6	Operazione da parte dell'azienda	70	7.2.8	Menù immissione autoveicolo	98
6.1	Funzioni della carta dell'azienda.....	70	7.2.9	Menù display conducente-1/ conducente-2	101
6.2	Funzioni del menù nel modo operativo azienda	71	7.2.10	Menù visualizzazione veicolo.....	102
6.3	Registrazione - inserire la carta dell'azienda	71	8	Messaggi	105
6.4	Inserire lo stato membro e la targa	73	8.1	Significato dei messaggi.....	105
6.5	Estrarre la carta dell'azienda	75	8.1.1	Caratteristiche dei messaggi.....	105
7	Menù	78	8.1.2	Confermare messaggi.....	106
			8.2	Messaggi particolari.....	107
			8.2.1	Stato di produzione	107

8.2.2	OUT (lasciato l'ambito di validità)	107	10.2.3	Stampa giornaliera del veicolo	128
8.2.3	Viaggio in traghetto/in treno	107	10.2.4	Eventi/anomalie del veicolo.....	130
8.3	Panoramica dei possibili eventi	108	10.2.5	Superamenti del limite di velocità.....	131
8.4	Panoramica delle possibili anomalie	112	10.2.6	Dati tecnici.....	131
8.5	Avvisi tempo di guida.....	114	10.2.7	Attività del conducente	132
8.5.1	Visualizzazione contatore VDO (opzione)	115	10.2.8	Diagramma velocità	132
8.6	Panoramica delle possibili istruzioni per l'uso	116	10.2.9	Stato diagramma D1/D2 (opzione).....	132
8.6.1	Istruzioni per l'uso come informazione	119	10.2.10	Profili di velocità (opzione)	133
9	Stampare	122	10.2.11	Profili dei giri del motore (opzione)	133
9.1	Avvisi relativi alla stampa.....	122	10.2.12	Carte inserite del tachigrafo	133
9.2	Avviare la stampa	122	10.2.13	Stampa in ora locale	134
9.3	Interrompere la stampa.....	123	10.3	Spiegazioni relative alla stampa	134
9.4	Sostituire la carta della stampante	123	10.3.1	Leggenda sui blocchi di dati.....	135
9.4.1	Fine carta	123	10.4	Record di dati in caso di eventi o anomalie	144
9.4.2	Sostituire il rotolo di carta.....	123	10.4.1	Codifica scopo record di dati.....	145
9.5	Eliminare l'inzeppamento della carta	124	10.4.2	Codifica per la descrizione più dettagliata	146
10	Stampe.....	126	11	Cura e obbligo di verifica.....	149
10.1	Conservare le stampe	126	11.1	Pulizia	149
10.2	Stampe (esempi)	126	11.1.1	Pulire il DTCO 4.1	149
10.2.1	Stampa giornaliera della carta	126	11.1.2	Pulire la carta tachigrafica.....	149
10.2.2	Eventi/anomalie della carta del conducente	128	11.2	Obbligo di verifica	149
			12	Risoluzione dei problemi	152
			12.1	Protezione dei dati da parte dell'officina	152
			12.2	Sovratensione/sottotensione	152

12.2.1 Interruzione della tensione	153
12.3 Errore nella comunicazione con le carte	153
12.4 Cassetto di stampa difettoso	154
12.5 Espulsione automatica della carta del tachigrafo .	154
13 Dati tecnici.....	156
13.1 DTCO 4.1.....	156
13.2 Rotolo di carta.....	157
14 Appendice	159
14.1 Dichiarazione di conformità / Omologazioni	159
14.2 Accessorio opzionale.....	166
14.2.1 DLKPro Download Key S	166
14.2.2 DLKPro TIS-Compact S	166
14.2.3 Remote DL 4G	166
14.2.4 Carte di pulizia e panni di pulizia	167
14.3 Shop online di VDO	167
15 Sommario modifiche	169
15.1 Prospetto delle versioni	169
Elenco dei termini.....	170

Informazioni relative a questo documento

Protezione dei dati personali

Definizioni

Funzione del presente documento

Gruppo utilizzatori

Simboli e segnalazioni

Informazioni aggiuntive

Service Only!

Informazioni relative a questo documento

■ Protezione dei dati personali

Nel Regolamento (UE) 165/2014 nonché nella versione aggiornata del regolamento esecutivo (UE) 2016/799 sono posti numerosi requisiti di protezione dei dati personali al DTCO 4.1. Il DTCO 4.1 corrisponde inoltre ai requisiti richiesti conformi al Regolamento generale sulla protezione dei dati (UE) 2016/679 nella versione attualmente in vigore.

Sono coinvolti in particolare:

- Il consenso del conducente al trattamento di dati personali ITS → *Dati personali ITS* [▶ 10]
- Il consenso del conducente al trattamento di dati personali VDO → *Dati personali VDO* [▶ 10]

Se la carta del conducente viene inserita nel DTCO 4.1 per la prima volta, viene richiesto se il conducente acconsente al trattamento dei suoi dati personali.

AVVISO

Ulteriori informazioni sulla protezione dei dati personali, in particolare sul volume del rilevamento dei dati e dell'uso degli stessi, si ottengono tramite il proprio datore di lavoro e/o il committente. Si prega di considerare che Continental Automotive Technologies GmbH agisce solo da responsabile del trattamento conformemente alle istruzioni del datore di lavoro / committente.

AVVISO

Ricordiamo che il consenso al trattamento dei dati personali può essere revocato in qualsiasi momento. Il trattamento dei dati avvenuto a seguito del suo consenso sino al momento della revoca rimane invariato.
 → *Modificare i dati personali ITS* [▶ 96]
 → *Modificare le impostazioni dei dati personali VDO* [▶ 97]

AVVISO

Il dato personale è memorizzato dal tachigrafo e sistematicamente sovrascritto nel momento in cui è raggiunto il limite massimo di memoria, partendo dal dato più vecchio e al più tardi entro un periodo di un anno.

Apparecchi esterni che comunicano con il tachigrafo possono accedere ai dati descritti di seguito per quanto il conducente abbia acconsentito alla registrazione.

AVVISO

Per ulteriori informazioni sulla protezione dei dati personali consultare <https://www.fleet.vdo.com/support/faq/>.

► Dati personali ITS

Nei dati personali ITS (ITS: sistema di trasporto intelligente), ad esempio, rientrano:

- Nome e cognome del conducente
- Numero della carta del conducente
- Data di nascita

Consenso al primo inserimento della carta del conducente → *Andamento della registrazione* [67]

► Dati personali VDO

Vengono registrati i seguenti dati personali supplementari:

- Entrate di stato D1/D2
- Profili del numero di giri del motore
- Profili di velocità
- Il segnale di 4 Hz di velocità

Consenso al primo inserimento della carta del conducente → *Andamento della registrazione* [67]

AVVISO

Ulteriori informazioni sul rilevamento dei dati Le ottiene dal Suo sensore di lavoro.

■ Definizioni

Nelle presenti istruzioni per l'uso sono valide le seguenti denominazioni:

- Il DTCO 1381 Versione 4.1 di seguito viene denominato DTCO 4.1:
- L' **Interfaccia frontale** → *Elementi di segnalazione e di comando* [21] del DTCO 4.1 serve a scaricare dati e a parametrare il DTCO 4.1.
- L'**Accordo AETR** (**Accord Européen sur les Transports Routiers**) stabilisce i requisiti per i tempi di guida e di riposo nel trasporto internazionale. Esso è dunque parte delle presenti istruzioni.
- Per **servizio misto** si intende l'uso misto di veicoli con tachigrafi analogici e digitali.
- Per **Servizio in squadra** si intende il viaggio con 2 conducenti.
 - Conducente-1 = la persona che guida il veicolo.
 - Conducente-2 = la persona che non guida il veicolo.

- **La memoria di massa** è la memoria dei dati all'interno dell'apparecchio.
- **Out (Out of Scope)** nelle presenti istruzioni definisce l'uscita dall'ambito di validità di un regolamento.

■ Funzione del presente documento

Questo documento rappresenta le istruzioni per l'uso e descrive l'uso corretto e prescritto dal Regolamento (UE) 165/2014 del Tachigrafo Digitale DTCO 4.1.

Le istruzioni per l'uso servono ad aiutare a corrispondere alle disposizioni legislative connesse col DTCO 4.1.

Il presente documento è valido per il DTCO 4.1. Non si applica alle generazioni delle apparecchiature meno recenti.

■ Gruppo utilizzatori

Questo manuale d'uso è rivolto ai conducenti e agli imprenditori.

Legga con attenzione il manuale e familiarizzi con l'apparecchio.

► Conservazione

Conservi questo manuale sempre a portata di mano nel Suo veicolo.

► Persona di riferimento

In caso di domande o richieste La preghiamo di rivolgersi alla Sua officina autorizzata o al Suo partner di assistenza.

■ Simboli e segnalazioni

PERICOLO DI ESPLOSIONE

L'avviso PERICOLO DI ESPLOSIONE indica un pericolo **diretto** e una minaccia di un'esplosione.

Nel caso di inosservanza si possono causare ferite pesanti o la morte.

AVVERTENZA

L'avviso AVVERTENZA indica un possibile pericolo **diretto**.

Nel caso di inosservanza si possono causare ferite pesanti o la morte.

CAUTELA

L'avviso CAUTELA denomina un pericolo di una lieve ferita.

Nel caso di inosservanza si possono causare ferite leggere.

ATTENZIONE

L'avviso ATTENZIONE contiene informazioni importanti per evitare una perdita di dati, danni allo strumento e per rispettare le disposizioni di legge.

AVVISO

Un AVVISO Le fornisce consigli e informazioni, che in caso di mancato rispetto possono causare anomalie.

■ Informazioni aggiuntive

► Manuale breve di istruzioni

- Le "Istruzioni in breve per il conducente" offrono una rapida panoramica dei passi operativi essenziali.

► Informazioni su internet

All'indirizzo www.fleet.vdo.com in Internet si possono consultare:

- Ulteriori informazioni sul DTCCO 4.1.
- Una App per comandare il DTCCO 4.1 tramite Bluetooth.
- Informazioni sulla Third Party License (licenza di terza parte).
- Queste istruzioni per l'uso in formato PDF.
- Indirizzi di contatto.
- Requisiti richiesti alle antenne esterne GNSS che devono essere in funzione col DTCCO 4.1.

Per la Sua sicurezza

Avvisi di sicurezza di base

Disposizioni di legge

Uso previsto

Service Only!

Per la Sua sicurezza

■ Avvisi di sicurezza di base

AVVERTENZA

Possibili distrazioni causate dal tachigrafo

Sussiste un rischio di disturbo quando durante il viaggio vengono visualizzate dei messaggi sul display o se la carta viene rigettata automaticamente.

- Non si faccia distrarre, ma si concentri sempre completamente sul traffico stradale.

CAUTELE

Pericolo di ferite nella fessura carte tachigrafiche

La fessura delle carte, se lasciata aperta, potrebbe causare lesioni.

- Apra la fessura di alloggiamento carte solo per inserire o estrarre la carta tachigrafica.

ATTENZIONE

Fare eseguire corsi di formazione sul DTCO 4.1

Ai sensi del Regolamento (UE) 165/2014 le imprese di trasporto sono obbligate ad istruire i propri conducenti sull'utilizzo del tachigrafo e a dimostrare tale formazione.

Se ciò non avviene, vengono applicate e una responsabilità civile estesa in caso di sinistro.

- Fare istruire regolarmente i propri conducenti.

ATTENZIONE

Evitare danni al DTCO 4.1

Al fine di evitare danni al DTCO 4.1, rispettare i seguenti punti:

- Il DTCO 4.1 viene installato e sigillato da personale autorizzato. Non intervenire sul DTCO 4.1 o sulle sue linee d'alimentazione.
- Nelle fessure delle carte inserire solamente le pertinenti carte tachigrafiche.
- Utilizzare solo rotoli di carta approvati e consigliati dal costruttore (carta da stampa originale VDO) col marchio di autorizzazione.
→ *Sostituire la carta della stampante [123]*
- Non azionare i tasti con oggetti a spigoli vivi o appuntiti.

⚠ ATTENZIONE**Non danneggiare piombature e sigillo**

Altrimenti il DTCO 4.1 è in una condizione non conforme all'omologazione e i dati non sono più affidabili.

⚠ ATTENZIONE**Non falsificare dati**

È vietato falsificare, sopprimere o distruggere registrazioni del tachigrafo e delle carte tachigrafiche nonché dei documenti stampati.

⚠ ATTENZIONE**Non modificare il DTCO 4.1 e il contesto circostante**

- Chi applica modifiche al tachigrafo o all'alimentazione del segnale che influenzano la registrazione e la me-

morizzazione del tachigrafo, in particolare con l'intenzione di ingannare, viola le prescrizioni legali.

- Non si devono effettuare modifiche in un raggio di 80 mm, in particolare con apparecchi a irraggiamento magnetico (ad es. lettori DVD). Non è permesso fissare parti elettriche o metalliche.
- Nell'uso di apparecchi che non rientrano nella dotazione standard del veicolo ci si deve accertare che questi non interferiscano con la funzione del tachigrafo (in particolare del ricevitore GNSS). Ciò può causare corrispondenti registrazioni nella memoria di errore (tachigrafo/ carta del conducente).

▶ DTCO 4.1 ADR (Variante Ex.)

Tutte le informazioni (gli aspetti particolari durante l'uso e i rispettivi avvisi di sicurezza) relativi alla variante ex ADR sono riassunti in un unico capitolo per fornire un riepilogo migliore.

⚠ PERICOLO DI ESPLOSIONE**Pericolo di esplosione in seguito a tensioni restanti e interfacce aperte**

In ambiti con pericolo di esplosione attivare tasti del DTCO 4.1, inserire carte, aprire il vassoio della stampante o aprire l'interfaccia frontale rappresentano un pericolo di esplosione.

- Rispettare le istruzioni per il trasporto e li' maneggio di merci pericolose in ambienti con pericolo di esplosione.

→ Variante ADR (variante ex) [▶ 25]

■ Disposizioni di legge

⚠ ATTENZIONE

Disposizioni di legge di altri paesi

Le disposizioni di legge di singoli paesi non sono contenute nel presente manuale di istruzioni e devono essere osservate in aggiunta.

L'uso di tachigrafi inoltre è regolamentato dai seguenti regolamenti e dalle seguenti direttive:

- Regolamento UE 165/2014
- Regolamento UE 561/2006
- Direttiva 2006/22/CE

Esiste la rispettiva versione attuale.

Mediante questi regolamenti il Parlamento Europeo trasferisce al conducente e anche al detentore del veicolo (ovvero all'azienda) diversi obblighi e responsabilità.

Inoltre si devono rispettare le leggi nazionali rispettivamente in vigore.

Senza pretesa di completezza o validità legale si possono accentuare i seguenti punti fondamentali:

► Carta del conducente: Obblighi del conducente

- Il conducente deve provvedere all'utilizzo corretto della carta del conducente e del tachigrafo.
- Comportamento in caso di malfunzionamenti del tachigrafo:
 - In casi eccezionali è possibile continuare il viaggio.
Il conducente deve annotare su un foglio separato o sul retro della stampa le indicazioni sulle attività non più correttamente registrate o stampate dal tachigrafo.
→ Registrare per iscritto le attività [59]

- Se non si può tornare alla sede dell'azienda nel giro di 1 settimana si deve effettuare la riparazione del tachigrafo strada facendo tramite una officina autorizzata.
- Documenti da portare con sé nel servizio misto (ovvero nell'impiego di veicoli con scheda di visualizzazione e tachigrafi digitali):
 - Carta del conducente
 - Stampe giornaliera
 - Schede di visualizzazione
 - Annotazioni scritte a mano
→ Cambio conducente/autoveicolo [66]

AVVISO

In Internet è disponibile un modello a stampa del modulo.

- In caso di smarrimento, furto, danneggiamento o malfunzionamento della carta del conducente:
Il conducente deve creare una stampa giornaliera all'inizio e alla fine del

viaggio e dotarla di indicazioni personali. Se fosse necessario, i tempi di disponibilità alla guida e gli altri tempi di lavoro devono essere completati per iscritto.

➔ *Registrare per iscritto le attività*
[▶ 59]

- In caso di furto della carta del conducente, in via supplementare, si deve presentare denuncia alla polizia. Soltanto dopo si può richiedere una nuova carta alle autorità locali presentando la denuncia alla polizia,
- In caso di smarrimento della carta del conducente si deve rilasciare una dichiarazione giurata per poter ottenere una nuova carta. Se si ritrova la vecchia carta, questa deve essere consegnata.
- Nel caso di danneggiamento o malfunzionamenti della carta del conducente:
Consegnare la carta all'autorità competente.
Richiedere la carta sostitutiva entro 7 giorni di calendario.

- Senza carta del conducente si può proseguire il viaggio per un periodo di 15 giorni di calendario se ciò è necessario per il ritorno del veicolo alla sede dell'azienda.
- Se l'autorità di uno stato membro estero sostituisce la carta: Comunicare la motivazione immediatamente alle autorità competenti.
- La carta del conducente è valida 5 anni.
Dopo la scadenza della validità della carta, il conducente la deve tenere ancora nel veicolo almeno per 56 giorni di calendario.
- La carta del conducente viene ritirata soltanto se risulta falsa, se un altro conducente utilizza o ha utilizzato la carta, Oppure se la carta del conducente è stata richiesta ingannando con false dichiarazioni e/o documenti falsificati. Ciò significa che anche col ritiro della patente o con un divieto di circolazione la carta può restare al conducente.

▶ **Deviazione dalle prescrizioni legali**

Particolari circostanze potrebbero rendere necessaria una deroga alle disposizioni di legge vigenti al fine di garantire la sicurezza delle persone, salvaguardare l'integrità del veicolo o della merce trasportata.

In tali casi il conducente è tenuto a registrare per iscritto, al più tardi al raggiungimento di un'adeguata piazzola di sosta, tipologia e motivo di detta deroga:
Ad esempio:

- Sulla scheda di visualizzazione
- Su una stampa del DTCO 4.1
- Nel programma delle tempistiche del lavoro

► **Obblighi dell'azienda**

Calibrazione e riparazione del DTCO 4.1 devono essere effettuate esclusivamente da un'officina autorizzata.

➔ *Obbligo di verifica* [► 149]

- Dopo un trasferimento del veicolo e se non è ancora avvenuto:
Fare registrare i seguenti dati della calibrazione da un'officina autorizzata nel DTCO 4.1:
 - Stato membro
 - Targa ufficiale
- All'inizio/alla fine dell'impiego del veicolo registrare o annullare di nuovo l'azienda nel DTCO 4.1.
➔ *Registrazione - inserire la carta dell'azienda* [► 71]
- Accertarsi che nel veicolo ci siano abbastanza rotoli di carta autorizzati per la stampante.
- Controllare la funzione perfetta del tachigrafo, ad es. inserendo la carta aziendale.

- Rispettare gli intervalli prescritti dalla legge, previsti per la verifica del tachigrafo: Verifica periodica almeno ogni due anni.
- Scaricare regolarmente i dati dalla memoria di massa del DTCO 4.1 nonché dalle carte del conducente e salvare i dati in conformità alle disposizioni di legge
- Controllare l'utilizzo corretto del tachigrafo da parte del conducente. Controllare a intervalli regolari i tempi di guida e di riposo richiamando l'attenzione su eventuali irregolarità.

■ **Uso previsto**

Il tachigrafo digitale DTCO 4.1 è un apparecchio di registrazione per monitorare e registrare la velocità, i chilometri percorsi e i tempi di guida/di riposo.

Questo documento descrive l'utilizzo del tachigrafo digitale DTCO 4.1.

I dati memorizzati nel tachigrafo agevolano le attività quotidiane:

- aiutano il conducente a rispettare i tempi di guida/riposo per come richiesto dalla normativa.
- aiutano l'azienda a monitorare l'attività dei conducenti e dei veicoli (mediante programmi idonei di valutazione).

Per la variante ADR del DTCO 4.1 vale che questa si deve utilizzare solo in conformità alla Direttiva ATEX 2014/34/UE.

AVVISO

Il certificato del DTCO 4.1 scade dopo 15 anni.

Successivamente non si può più usare il DTCO 4.1.

- Il giorno della scadenza viene effettuata una segnalazione
- Data del primo uso → *Dati tecnici* [▶ 131]

Service Only!

Descrizione dell'apparecchio

Elementi di segnalazione e di comando

Caratteristiche

Dettagli relativi ai componenti di visualizzazione e ai comandi

Impostazioni importanti (sommario)

Bluetooth

Modo di funzionamento stand-by (display)

Variante ADR (variante ex)

Modalità d'uso (sommario)

Carte del tachigrafo (sommario)

Dati memorizzati

Attraversamento della frontiera

Fusi orari

Pittogramma (riepilogo)

Targhe internazionali

Attività automatiche dopo aver inserito o spento (pre-impostazione)

Descrizione dell'apparecchio

■ Elementi di segnalazione e di comando

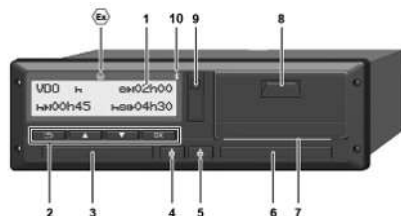

Fig. 1: Vista frontale del DTCO 4.1

- (1) Display
- (2) Tasti di menu
- (3) Fessura introduzione carta -1 con copertura
- (4) Tasto combinato conducente-1
- (5) Tasto combinato conducente-2
- (6) Fessura introduzione carta 2 con copertura
- (7) Bordo da strappo stampante
- (8) Cassetto della stampante
- (9) Interfaccia frontale

(10) Simbolo Bluetooth

Il DTCO 4.1 può essere comandato da remoto con accessori opzionali.

A questo fine servono:

- Un apparecchio esterno con interfaccia Bluetooth, ad es. smartphone o strumento di diagnostica.
- Un software applicativo adatto (App) sull'apparecchio esterno. Vedi www.fleet.vdo.com



Contrassegno per la variante ADR (variante Ex – opzione)

AVVISO

Non si devono rimuovere le coperture delle fessure di introduzione carta per impedire la penetrazione di polvere, sporco e spruzzi d'acqua.

- Tenere sempre chiuse le fessure introduzione carta.

■ Caratteristiche

Il tachigrafo digitale DTCO 4.1 con i suoi componenti di sistema è l'unità del veicolo di un tachigrafo o di un apparecchio di controllo di seconda generazione (Tachigrafo Smart V2) conforme ai requisiti del Regolamento (UE) N° 165/2014 e al Regolamento attuativo (EU) 2016/799 Allegato "I" C nella versione attualmente in vigore.

Il DTCO 4.1 registra in permanenza i dati del conducente e del veicolo.

Errori ad un componente, nello strumento o durante l'uso appaiono sul display e vengono memorizzati immediatamente dopo essersi verificati.

Nella variante ADR il DTCO 4.1 è conforme alla Direttiva ATEX 2014/34/UE e all'Accordo ADR, parte 9.

■ Dettagli relativi ai componenti di visualizzazione e ai comandi

► Display (1)

AVVISO

Non è possibile disattivare completamente il display - fatta eccezione che nel modo stand-by. Avviene solo lo smorzamento della luminosità a un valore minimo.

Contrasto e luminosità del display non possono essere modificati.

Lo smorzamento della luminosità (dopo avere spento l'accensione) può essere modificato in officina.

A seconda della condizione di servizio del veicolo appaiono segnalazioni diverse o possono essere visualizzati dati.

► Tasti di menù (2)

Per inserire, visualizzare o stampare dati usare i seguenti tasti:

▲/▼ Premere più volte il tasto della direzione desiderata: Sfogliare il livello del menu relativo alla funzione desiderata.

Mantenere premuto il tasto:
Sfogliare automaticamente:

OK Premere brevemente il tasto:
Confermare funzione/sceita

⏪ Premere brevemente il tasto:
Ritornare all'ultimo campo di inserimento, interrompere l'inserimento del paese o abbandonare i livelli del menu passo per passo.

► Fessura introduzione carta 1 (3)

il conducente-1, che guiderà il veicolo, inserisce la propria carta del conducente nella fessura introduzione carta-1.

→ *Inizio del turno - inserire la carta del conducente* [▶ 51]

► Tasto combinato conducente-1 (4)

⏪ Premere brevemente il tasto:
Cambiare attività.

→ *Impostare le attività* [▶ 57]

Tenere premuto il tasto (min. 2 secondi): Aprire la fessura della carta.

► Tasto combinato conducente-2 (5)

⏪ Premere brevemente il tasto:
Cambiare attività.

→ *Impostare le attività* [▶ 57]

Tenere premuto il tasto (min. 2 secondi): Aprire la fessura della carta.

► Fessura introduzione carta 2 (6)

il conducente-2, che non guiderà il veicolo, inserisce la propria carta del conducente nella fessura introduzione carta-2 (servizio in squadra)..

→ *Inizio del turno - inserire la carta del conducente* [▶ 51]

► Bordo per strappo carta (7)

Sul bordo dello strappo può strappare la stampa di carta della stampante.

► Cassetto della stampante (8)

Cassetto della stampante per inserire il rotolo di carta.

→ *Sostituire la carta della stampante*
[▶ 123]

► Interfaccia frontale (9)

Tramite l'interfaccia frontale si scaricano i dati e la parametrizzazione (officina).

L'interfaccia frontale si trova sotto una copertura.

I diritti di accesso alle funzioni di questa interfaccia dipendono dalla carta tachigrafica inserita.

→ *Diritti d'accesso delle carte tachigrafiche* [▶ 29]

■ Impostazioni importanti (sommario)

Impostazioni importanti nel DTCO 4.1 sono ad esempio:

- Immissione della targa e del paese di immatricolazione (se non lo effettuata già l'officina)
→ *Inserire lo stato membro e la targa* [▶ 73]
- Cambio attività con l'accensione spenta
→ *Attività automatiche dopo aver inserito o spento (pre-impostazione)* [▶ 40]
- Registrazione dei profili della velocità e del numero di giri
→ *Stampare i profili di velocità (opzione)* [▶ 95]
- Identificazione stati D1/D2
→ *Inizio del turno - inserire la carta del conducente* [▶ 51]
- Visualizzazione del Counter VDO (opzionale)
→ *Contatore VDO (opzione)* [▶ 80]

■ Bluetooth

Il DTCO 4.1 può essere comandato da remoto tramite Bluetooth.

A questo fine servono:

- Un apparecchio esterno con interfaccia Bluetooth, ad es. smartphone o strumento di diagnostica.
- Un software applicativo adatto (App) sull'apparecchio esterno:
www.fleet.vdo.com.

Attivazione del Bluetooth:

→ *Andamento della registrazione* [▶ 67]
oppure
→ *Attivare/ disattivare il Bluetooth*
[▶ 97]

quando il Bluetooth è attivo, nella visualizzazione standard si vede “© Continental Automotive Technologies GmbH

Inserimento della targa ufficiale

L'immissione della targa e dello stato membro di immatricolazione può avvenire inoltre tramite una App: www.fleet.vdo.com.

■ Modo di funzionamento stand-by (display)

Nel modo "Servizio", riconoscibile nel display nel pittogramma , il DTCO 4.1 nelle seguenti condizioni passa in modo Stand-by:

- L'accensione del veicolo è spenta.
- Non ci sono messaggi.

Con "Accensione spenta" viene smorzata la luminosità del display.

Dopo 1 minuto circa (valore specifico del cliente) il display sparisce completamente – il DTCO 4.1 è in modo Stand-by-.

Come opzione si può impostare un altro valore di smorzamento luminosità (in officina).

► Abbandonare il modo di funzionamento stand by

Si esce dalla modalità stand-by premendo un qualsiasi pulsante, con l'accensione accesa o al termine di una interruzione del viaggio.

Il display si riaccende; poi non ci sono altre azioni.

■ Variante ADR (variante ex)

La variante ADR-del DTCO 4.1 è contrassegnata sul frontalino con un Simbolo Ex .

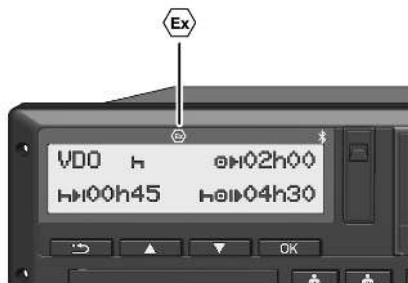

Fig. 2: Simbolo Ex sul frontalino

La variante ADR-del DTCO 4.1 è omologata per il servizio in ambienti soggetti a rischio di esplosione.

- Zona Ex: Zona II
- Temperatura ambiente:
Da -20 °C a +65 °C

► Avvisi di sicurezza particolari

Per la variante ADR del DTCO 4.1 si devono osservare le seguenti avvertenze di sicurezza supplementari:

PERICOLO DI ESPLOSIONE

Rispettare le istruzioni

- Rispetti le istruzioni per il trasporto e l'uso di merci pericolose in ambienti con pericolo di esplosione.

PERICOLO DI ESPLOSIONE

Al caricamento e scaricamento di merci pericolose rispettare quanto segue:

- Entrambi le fessure delle carte devono essere chiuse.
- Il cassetto della stampare deve essere chiuso.
- Il coperchio dell'interfaccia frontale deve essere chiuso.
- Non attivare nessun tasto del tachigrafo.
- Non deve essere inserita alcuna carta da officina, di controllo o aziendale.

► Particolarità relative all'uso

A protezione da esplosioni nei corrispondenti settori di rischio la variante ADR del DTCO 4.1 è ridotta alle funzioni interne (al contrario della variante standard) con l'accensione spenta..

Si possono utilizzare le complete funzioni del DTCO 4.1 all'esterno del settore di rischio con l'accensione accesa.

■ Modalità d'uso (sommario)

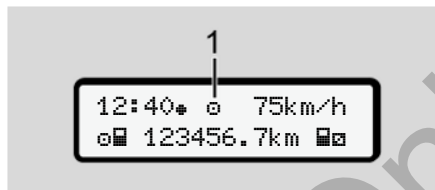





Fig. 3: Display riguardante la modalità d'uso

(1) Visualizzazione della modalità d'uso

Il DTCO 4.1 ha 4 modalità d'uso che dipendono dalla rispettiva carta tachigrafica inserita:

- Uso  (Viaggio/Conducente)
visualizzazione standard con o senza carta del conducente inserita
→ *Inizio del turno - inserire la carta del conducente* [▶ 51]
- Azienda  (Azienda)
Visualizzazione dopo l'introduzione della carta aziendale
→ *Registrazione - inserire la carta dell'azienda* [▶ 71]
- Controllo 
(Non fa parte di queste istruzioni)

- Calibrazione 
(Non fa parte di queste istruzioni)

A seconda che la carta sia inserita e quale carta tachigrafica sia il DTCO 4.1 commuta in automatico su una delle seguenti modalità d'uso:

Prospetto delle modalità operative delle carte tachigrafiche inserite						
Modi operativi		Fessura introduzione carta-1				
		Nessuna carta	Carta del conducente	Carta aziendale	Carta di controllo	Carta dell'officina
Fessura introduzione carta-2	Nessuna carta	Servizio	Servizio	Azienda	Controllo	Calibrazione
	Carta del conducente	Servizio	Servizio	Azienda	Controllo	Calibrazione
	Carta dell'azienda	Azienda	Azienda	Impresa (*)	Servizio	Servizio
	Carta di controllo	Controllo	Controllo	Servizio	Controllo (*)	Servizio
	Carta dell'officina	Calibrazione	Calibrazione	Servizio	Servizio	Calibrazione (*)

(*) In queste condizioni il DTCO 4.1 utilizza solo la carta tachigrafica impiegata nella Fessura introduzione carta-1.

■ Carte del tachigrafo (sommaro)

Le carte tachigrafiche prescritte per legge si ricevono dopo avere presentato la corrispondente richiesta tramite le autorità del rispettivo Stato membro della UE.

→ *Diritti d'accesso delle carte tachigrafiche* [▶ 29]

AVVISO

Si possono utilizzare carte tachigrafiche di prima generazione conformi a (UE)3821/85, Allegato I B, nonché di seconda generazione conformi al Regolamento attuativo(EU) 2016/799, I C nella versione attualmente in vigore.

Si possono tuttavia usare esclusivamente carte di officina di seconda generazione.

Il possesso di una carta tachigrafica autorizza l'utilizzo del DTCO 4.1. I settori di attività e i diritti di accesso sono prescritti dal legislatore.

→ *Diritti d'accesso delle carte tachigrafiche* [▶ 29]

AVVISO

Per evitare una perdita di dati, trattare con cura la propria carta tachigrafica e osservare tutte le avvertenze degli uffici d'emissione delle carte tachigrafiche.

▶ Carta del conducente

Con la carta del conducente si accede al tachigrafo digitale come conducente.

Il DTCO 4.1 inizia a visualizzare tutte le attività di questo conducente e a salvarle.

Può stampare i dati o scaricarli (con una carta del conducente inserita).

In questo modo la carta del conducente serve all'attività di guida normale (come conducente singolo o nel servizio in squadra).

▶ Carta dell'azienda

Con la carta aziendale si accede come detentore o proprietario del veicolo al DTCO 4.1. In questo modo Lei può accedere ai dati aziendali.

La carta aziendale permette di visualizzare, stampare e scaricare dati memorizzati nella memoria di massa nonché i dati di una carta del conducente inserita - nell'altra fessura di introduzione.

AVVISO

Inoltre con la carta aziendale Le spetta il diritto - per una volta se l'officina non si è ancora occupata della cosa - di inserire lo stato membro immatricolante e la targa automobilistica ufficiale. Se dovesse avere dei dubbi, si metta in contatto con un'officina autorizzata.

Dotati di un corrispondente sistema di gestione della flotta, per mezzo della carta aziendale si è inoltre autorizzati a scaricare i dati di utilizzo con comando da remoto (remote).

AVVISO

La carta dell'azienda è prevista per il detentore e il proprietario di autoveicoli con tachigrafo digitale installato e non può essere trasferita ad altri. La carta dell'azienda non serve per guidare.

► Carta di controllo

(Non fa parte di queste istruzioni)

La carta di controllo dell'autorità di un organo di controllo (ad es. la polizia) permette l'accesso alla memoria di massa.

Sono accessibili tutti i dati memorizzati e i dati di una carta del conducente inserita. Questi possono essere visualizzati, stampati o scaricati tramite l'interfaccia frontale.

► Carta dell'officina

(Non fa parte di queste istruzioni)

Le persone di una officina specializzata autorizzata che sono abilitate alla programmazione, calibrazione, attivazione e prova ecc., ricevono la carta dell'officina.

► Diritti d'accesso delle carte tachigrafiche

I diritti di accesso ai dati salvati nella memoria di massa del DTCO 4.1 sono soggetti a regolamenti legislativi e sono abilitati soltanto con la corrispondente carta tachigrafica.

3

		Senza carta	Carta del conducente	Carta aziendale	Carta di controllo	Carta dell'officina
Stampare	Dati del conducente	X	V	V	V	V
	Dati del veicolo	T1	T2	T3	V	V
	Parametri	X	V	V	V	V
Visualizzazioni	Dati del conducente	T1	T2	T3	V	V
	Dati del veicolo	V	V	V	V	V
	Parametri	X	T2	V	V	V
Lettura	Dati del conducente	X	X	T3	V	V
	Dati del veicolo	X	X	V	V	V
	Parametri	X	V	V	V	V

Significati:**Dati del conducente**

Dati della carta del conducente

Dati del veicolo

Dati della memoria di massa

Dati dei parametri

Dati per l'adattamento dello strumento di calibrazione

V

Diritti d'accesso senza riserve

T1

Attività del conducente negli ultimi 8 giorni senza dati dell'identificazione del conducente

T2

Identificazione del conducente solo per la carta inserita

T3

Attività del conducente della rispettiva azienda

X

non è possibile

■ Dati memorizzati

► Carta del conducente

In via di principio sono presenti sulla carta del conducente:

- Dati per identificare il conducente.
→ *Dati personali ITS* [▶ 10]

Dopo ogni uso del veicolo i seguenti dati sono memorizzati sul chip della carta del conducente:

- Inserimento ed estrazione della carta
- Autoveicoli utilizzati
- Data e chilometraggio
- Attività del conducente, in condizioni di normale operatività alla guida almeno 56 giorni.
- Chilometri percorsi
- Immissioni paesi
- Indicazioni di stato (funzionamento singolo o in squadra)
- Eventi/anomalie verificatisi
- Informazioni sulle attività di controllo

- Condizioni specifiche:
 - Viaggi con stato traghetto/treno
 - Viaggi con stato OUT (Out of scope)
 - Ora e luogo di carico/ scarico (cabotaggio)
 - Ora e luogo di attraversamento della frontiera (Direttiva di distacco dei lavoratori)

Se la memoria interna è piena, il DT-CO 4.1 sovrascrive i dati meno recenti.

→ *Carta del conducente: Obblighi del conducente* [▶ 16]

► Carta dell'azienda

In via di principio sono presenti sulla carta aziendale:

- Dati per l'identificazione dell'azienda e per l'autorizzazione dell'accesso ai dati memorizzati.

Dopo ogni impiego sulla carta aziendale sono salvati i seguenti dati:

- Tipo dell'attività

- Login / logout
- Scarico dei dati dalla memoria di massa
- Scarico dei dati dalla carta del conducente
- Intervallo temporale (da/ a) dal quale sono stati scaricati i dati
- Identificazione del veicolo
- Identità della carta del conducente dalla quale sono stati scaricati i dati.

Se la memoria del chip è piena, il DT-CO 4.1 sovrascrive i dati meno recenti.

→ *Obblighi dell'azienda* [▶ 18]

► Memoria di massa (del sistema)

- Su un periodo di almeno 365 giorni di calendario la memoria di massa acquisisce e salva i dati in conformità al Regolamento attuativo (UE) 2016/799 Allegato I C nella versione attualmente in vigore.

3

- La valutazione delle attività avviene a intervalli di un minuto di calendario, ove il DTCO 4.1 valuta l'attività continua più lunga per intervallo.
- Il DTCO 4.1 può memorizzare 168 ore circa di valori di velocità nella risoluzione di un secondo. I valori sono registrati con ora e data.
- I valori di velocità salvati con risoluzione elevata (un minuto prima e un minuto dopo un ritardo straordinario) supportano le procedure di analisi in caso di incidente.

Mediante l'interfaccia frontale si possono leggere questi dati (solo con la carta aziendale):

- Scaricare i dati della carta del conducente
- Scaricare la memoria di massa con una download key (opzionale)

■ Attraversamento della frontiera

Il DTCO 4.1 riconosce l'attraversamento di una frontiera automaticamente.

Vale per tutti i paesi della carta NUTS0: <https://ec.europa.eu/eurostat/documents/345175/7451602/2021-NUTS-0-map.pdf>.

Vengono identificate in automatico anche le regioni spagnole.

Per altri paesi si deve registrare il paese manualmente all'inizio del turno → *Indicazione del paese all'inizio del turno* [56].

■ Fusi orari

Nel DTCO 4.1 l'ora è impostata di fabbrica nell'ora UTC.

Il DTCO 4.1 memorizza le registrazioni orarie in ora UTC.

L'ora UTC corrisponde al Fuso orario 0 sulla Terra divisa in 24 fusi orari (-12...0...+12 h).

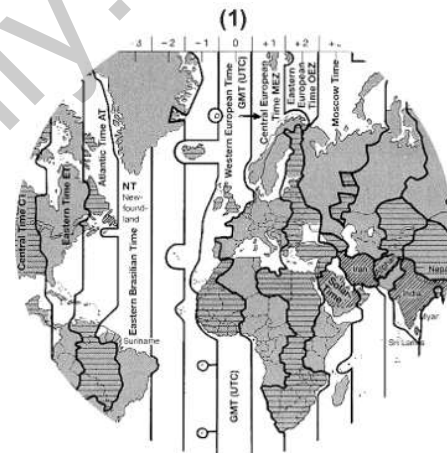

Fig. 4: Fusi orari in Europa

(1) fuso orario 0 = UTC

Differenza tra i fusi orari	Stato
00:00 (UTC)	UK / P / IRL / IS
+ 01:00 h	A / B / BIH / CZ / D / DK / E / F / H / HR / I / L / M / N / NL / PL / S / SK / SLO / SRB
+ 02:00 h	BG / CY / EST / FIN / GR / LT / LV / RO / UA
+ 03:00 h	RUS / TR

Conversione in ora UTC

Ora UTC = Ora locale – (ZD + SO)

ZD = Differenza tra i fusi orari

SO = orario estivo (solo in caso di ora legale)

(ZD + SO) = differenza di orario da impostare

Esempio:

Ora locale in Germania = ore 15:30 (ora legale)

Ora UTC = Ora locale – (ZD + SO)
 = Ore 15:30 – (01:00 h + 01:00 h)

Ora UTC = ore 13:30

In questo menu si può impostare l'ora locale:

→ *Impostare l'ora locale [▶ 100]*

■ Pittogramma (riepilogo)

Modi operativi	
	Azienda
	Controllo
	Servizio
	Calibrazione
	Stato di produzione

Persone	
	Azienda
	Addetto al controllo
	Conducente
	Officina/ufficio di controllo
	Costruttore

Attività	
	Tempo di servizio
	Tempo di guida
	Tempo di pausa e di riposo

3

Attività	
✖	Altro tempo di lavoro
	Interruzione valida
?	Sconosciuto

Strumenti / funzioni	
1	Fessura introduzione carta-1 Conducente-1
2	Fessura introduzione carta-2 Conducente-2
📄	Carta tachigrafica (lettura terminata)
—	Carta tachigrafica inserita; dati rilevanti letti
🕒	Ore
🖨	Stampante/stampa
↘	Immissione
📺	Visualizzazione
📄	Codice di licenza
⬇	Memorizzazione esterna; scaricare i dati (copiare)

Strumenti / funzioni	
⬇	Trasmissione dati in corso
⚡	Trasduttore
🚗	Autoveicolo / unità autoveicoli / DTCO 4.1
🔍	Dimensioni pneumatici
⚡	Bassa tensione
⚡	Sovratensione
⚡	Interruzione della tensione
📶	Comando da remoto
📶	GNSS
📶	DSRC
📶	ITS
🚛	Peso totale del veicolo, compreso il rimorchio

Varie	
!	Evento
✖	Anomalia
⬇	Istruzione per l'uso/ avvertenze relative al tempo di lavoro

Varie	
🕒	Inizio del turno
📍	Luogo
🔒	Sicurezza
🚗	Velocità
🕒	Ora
Σ	Totale/riepilogo
🕒	Fine turno
📄	Inserimento manuale di attività
📄	Attraversamento della frontiera
📊	Grafico
⚖	Differenza
📄	Registrazione dell'utilizzatore
⌚	Attendere prego
📄	Informazioni
📶	Remoto HMI
📶	Bluetooth

Condizioni specifiche	
OUT	Strumento di controllo non necessario
	Sosta su traghetto o treno
	Carico: Passeggeri
	Carico: Merce
	Carico: indefinito
	Carico:
	Scarico
	Carico/ scarico

Qualificatori	
24 h	giornaliero
I	settimanale
II	Ogni due settimane
+	A partire da oppure fino a

Combinazioni di pittogrammi

Varie	
	Luogo di controllo

Varie	
	Ora di inizio
	Ora di fine
OUT+	Inizio "Out of scope": Strumento di controllo non necessario
+OUT	Fine "Out of scope":
	Inizio "Traghetto/ Treno"
	Fine "Traghetto/ Treno"
	Posizione dopo 3 h di tempo di viaggio cumulato
	Posizione "Carico"
	Posizione "Scarico"
	"Carico" / "Scarico" con posizione GNSS
	Posizione attraversamento frontiera
	Luogo all'inizio del giorno lavorativo (inizio turno)
	Luogo alla fine del giorno lavorativo (fine turno)
A+	Dal veicolo
	Stampa carta del conducente

Varie	
	Stampa autoveicolo / DT-CO 4.1
	Immissione autoveicolo / DT-CO 4.1
	Visualizzazione carta del conducente
	Visualizzazione autoveicolo / DT-CO 4.1
	Ora locale
	Ora locale azienda

Carte	
	Carta del conducente
	Carta aziendale
	Carta di controllo
	Carta dell'officina
	Nessuna carta inserita

3

Guidare	
	Servizio di squadra
	Somma tempo di guida delle settimane doppie

Stampe	
	Attività giornaliera del conducente (valore giornaliero) dalla carta del conducente
	Eventi e anomalie dalla carta del conducente
	Attività giornaliera del conducente (valore giornaliero) dal DTCO 4.1
	Eventi e anomalie dal DT-CO 4.1
	Superamenti del limite di velocità
	Dati tecnici
	Attività del conducente
	Lassi di tempo con comando remoto attivo

Stampe	
	Diagramma v
	Stato diagramma D1/D2 (opzionale)
	Profili di velocità (opzionale)
	Profilo velocità di rotazione (opzionale)
	Informazioni sensore
	Informazioni di sicurezza

Visualizzazioni	
	Attività giornaliera del conducente (valore giornaliero) dalla carta del conducente
	Eventi e anomalie dalla carta del conducente
	Attività giornaliera del conducente (valore giornaliero) dal veicolo- DTCO 4.1
	Eventi e anomalie del veicolo/ DTCO 4.1

Visualizzazioni	
	Superamenti del limite di velocità
	Dati tecnici
	Carte
	Azienda
	Ultimo peso totale misurato, veicolo compreso il rimorchio
	Peso massimo ammesso del veicolo, compreso il rimorchio

Eventi	
	Inserimento di una carta tachigrafica non valida
	Sovrapposizione dei tempi
	Inserimento della carta del conducente durante la guida
	Superamento del limite di velocità
	Errore nella comunicazione col trasduttore

Eventi	
!⌚	Impostazione dell'ora (attraverso l'officina)
!📄	Conflitti carta
!🚗	Guida senza carta del conducente valida
!📄	Ultima operazione carta non terminata correttamente
!🔌	Interruzione dell'alimentazione elettrica
!🛡	Violazione della sicurezza
!📶	Segnale GNSS mancante
!📶?	Irregolarità GNSS
!🕒	Conflitto di orario
!📶	Errore di comunicazione DSRC
>🚗	Controllo superamento del limite di velocità
!🚗	Conflitto movimento veicolo

Anomalie	
✖📄	Malfunzionamento carta
✖🖨	Anomalia stampante
✖📄	Anomalia interna DTCO 4.1
✖📶	Anomalia durante lo scaricamento
✖📶	Anomalia trasduttore
✖📶	Errore interno GNSS
✖📶	Errore interno DSRC

Avvisi tempo di guida

🕒	Pausa!
---	--------

Procedura d'immissione manuale

🕒/📶/📶	Immissione "Attività"
?	Immissione "Attività sconosciute"
🕒?	Immissione <i>Luogo</i> a fine turno
🕒?	Immissione <i>Luogo</i> a inizio turno

Istruzioni per l'uso	
🕒	Immissione errata
🕒	Accesso al menu impossibile
🕒	Immettere prego
🕒	Stampa impossibile
🕒	Carta esaurita
🕒	Stampa ritardata
🕒	Carta difettosa
🕒	Estrarre la carta
🕒	Carta sbagliata
🕒	Espulsione impossibile
🕒	Operazione ritardata
🕒?	Registrazione inconsistente
🕒	Anomalia dello strumento
🕒	Perde la validità fra ... giorni
🕒	Calibrazione fra ... giorni
🕒	Scaricare dati della carta del conducente in giorni

3

Counter VDO (opzionale)	
	Tempo di guida rimanente
	Inizio tempo di guida successivo
	Tempo di guida futuro
	Tempo di pausa / riposo rimanenti
	Tempo rimanente fino all'inizio del riposo quotidiano, settimanale

■ Targhe internazionali

Sigle dei paesi	
A	Austria
AL	Albania
AND	Andorra
AR	Armenia
AZ	Azerbaijan
B	Belgio
BG	Bulgaria
BIH	Bosnia-Herzegovina
BY	Bielorussia

Sigle dei paesi	
CH	Svizzera
CY	Cipro
CZ	Repubblica Ceca
D	Germania
DK	Danimarca
E	Spagna *
ES	Comunità Europea
EST	Estonia
EUR	Resto d'Europa
F	Francia
FIN	Finlandia
FL	Liechtenstein
FR/FO	Faerøer
GE	Georgia
GR	Grecia
H	Ungheria
HR	Croazia
I	Italia
IRL	Irlanda
IS	Islanda

Sigle dei paesi	
KZ	Kazakistan
L	Lussemburgo
LT	Lituania
LV	Lettonia
M	Malta
MC	Monaco
MD	Repubblica di Moldavia
MK	Macedonia
MNE	Montenegro
N	Norvegia
NL	Paesi Bassi
P	Portogallo
PL	Polonia
RO	Romania
RSM	Repubblica di San Marino
RUS	Federazione Russa
S	Svezia
SK	Slovacchia
SLO	Slovenia
SRB	Serbia

Sigle dei paesi	
TJ	Tagikistan
TM	Turkmenistan
TR	Turchia
UA	Ucraina
UK	Regno Unito, Alderney, Guernsey, Jersey, Isle of Man, Gibilterra
UZ	Uzbekistan
V	Stato di Città del Vaticano
RDM	Resto del mondo

* Regioni spagnole: → *Regioni spagnole*
[39]

► Regioni spagnole

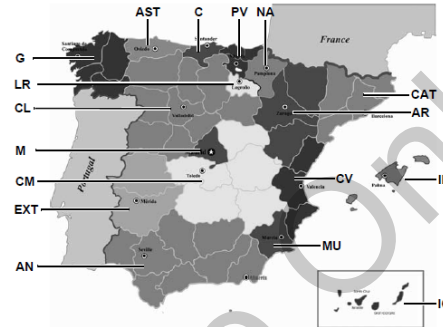

Fig. 5: Regioni in Spagna

Sigle delle regioni spagnole

G	Galizia
IB	Isole Baleari
IC	Isole Canarie
LR	La Rioja
M	Madrid
MU	Murcia
NA	Navarra
PV	Paesi Baschi

Sigle delle regioni spagnole

AN	Andalusia
AR	Aragona
AST	Asturia
C	Cantabria
CAT	Catalogna
CL	Castiglia e Leon
CM	Castiglia-La Mancia
CV	Valencia
EXT	Estremadura

■ Attività automatiche dopo aver inserito o spento (pre-impostazione)

Attività impostate in automatico:

Dopo l'accensione	
Conducente 1 e conducente 2	
⏸	Tempo di pausa / tempo di riposo
⌘	Altro tempo di lavoro
⏻	Tempo di disponibilità
?	Nessuna modifica

Dopo avere spento l'accensione	
Conducente 1 e conducente 2	
⏸	Tempo di pausa / tempo di riposo
⌘	Altro tempo di lavoro
⏻	Tempo di disponibilità
?	Nessuna modifica

AVVISO

Il costruttore del veicolo può avere già programmato definite impostazioni delle attività secondo *Accensione accesa/spenta*

- Vi preghiamo di marcare le funzioni regolate nella tabella con (✓).

AVVISO

Un'eccezione la costituiscono le attività sulla carta del conducente. Durante la *Immissione Manuale* questa opzione non funziona. Non ha luogo nessuna attività dopo *Accensione accesa/spenta*.

L'impostazione automatica dopo "*Accensione accesa/spenta*" è visibile nella visualizzazione standard. L'attività lampeggia per circa 5 secondi e quindi appare di nuovo la visualizzazione precedente.

➔ *Visualizzazioni* [42]

Impostazioni standard:

➔ *Impostare le attività* [57]

Funzionamento (generale)

Visualizzazioni

Muoversi nel menù

Inserire la carta

Estrarre la carta

Trattamento delle carte

Scaricare i dati

Service Only!

Funzionamento (generale)

■ Visualizzazioni

► Display dopo accensione on

Se nessuna carta tachigrafica è inserita nella Fessura introduzione carta-1 viene segnalato per circa 20 secondi l'avviso (1) (manca la carta), quindi il segnale (2).

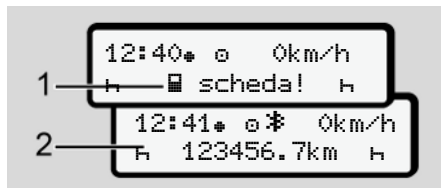

Fig. 6: Visualizzazione dopo accensione accesa

AVVISO

Spiegazione dei pittogrammi → *Displays durante il viaggio* [42]

► Displays durante il viaggio

Durante il viaggio si possono visualizzare (a), (b) o (c) (opzionale).

Lista completa dei pittogrammi → *Pittogramma (riepilogo)* [33].

Premendo un tasto del menu / si può cambiare la visualizzazione.

Visualizzazioni durante il viaggio:

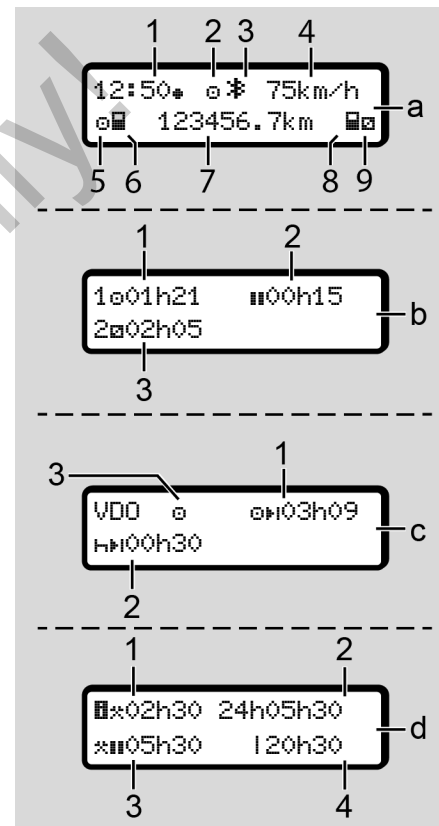

Visualizzazione standard (a):

- (1) Ora
con simbolo 🕒 = ora locale
senza simbolo 🕒 = ora UTC
- (2) Simbolo della modalità d'uso "Servizio"
- (3) Simbolo che il Bluetooth è attivo
- (4) Velocità
- (5) Attività Conducente-1
- (6) Simbolo carta del Conducente-1
- (7) Chilometraggio totale
- (8) Simbolo carta del Conducente-2
- (9) Attività Conducente-2

Visualizzazione dei tempi di guida e di riposo (b):

- (1) Tempo di guida 🕒 conducente-1 da un tempo di riposo valido.
- (2) Tempo valido di guida 🕒 in interruzioni di almeno 15 minuti e i seguenti 30 minuti

- (3) Tempo del conducente-2:
Attività attuale tempo di disponibilità 🕒 e durata dell'attività.

AVVISO

Con la carta del conducente non inserita vengono visualizzati tempi coordinati rispettivamente alla rispettiva Fessura introduzione carta-1 o 2.

Visualizzazione dei tempi di guida e riposo restanti (opzione del Counter VDO) (c):

- (1) Tempo di guida rimanente 🕒
(h) lampeggia = questa parte della visualizzazione è attualmente attivata).
- (2) Prossima pausa valida / periodo di riposo giornaliero o settimanale 🕒.
→ Contatore VDO (opzione)
[▶ 80]
- (3) L'attività impostata viene visualizzata.

Visualizzazione del calcolatore del tempo di lavoro (opzione Counter VDO) (d):

- (1) Orario di lavoro continuativo (Durata dell'orario di lavoro attualmente impostato 🕒 senza tempo di riposo).
- (2) Orario di lavoro giornaliero (Orario di lavoro totale dall'ultimo periodo di riposo giornaliero o settimanale).
- (3) Tempo di riposo cumulato (Somma dei tempi di riposo durante l'orario di lavoro attuale 🕒).
- (4) Orario di lavoro settimanale corrente (totale dell'orario di lavoro attualmente impostato per la settimana di calendario corrente fino al momento attuale).

► Messaggi

Le I messaggi vengono visualizzate indipendentemente dalla visualizzazione attuale.

Le seguenti cause portano alla visualizzazione di una comunicazione:

!	Evento
×	Anomalia
⏸	Avviso tempo di guida
⏸	Istruzione per l'uso

➔ *Significato dei messaggi* [▶ 105]

► Display dopo accensione OFF

Dopo "Accensione spenta" viene visualizzato quanto segue:

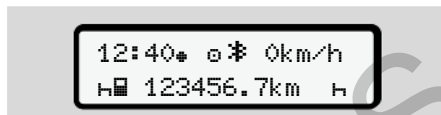

Fig. 7: Visualizzazione dopo accensione spenta

■ Muoversi nel menù

- Selezionare la funzione desiderata, l'attività o il valore numerico con i tasti **↵** / **↶** nel campo d'immissione.
- Confermare la selezione con il tasto **OK**.

► menù con autoveicolo fermo

Con il veicolo fermo e la carta del conducente inserita è possibile richiamare ulteriori dati sulla carta del conducente.

➔ *Secondo livello del menù - funzioni del menù* [▶ 87]

■ Inserire la carta

⚠ ATTENZIONE

Rispettare la sicurezza nel traffico

- Come conducente inserisca la carta solo con veicolo fermo.
- L'inserimento della carte durante il viaggio è possibile, ma non è permessa. Questo viene salvato come evento.

Tenere sempre chiuse le fessure introduzione carta.

Non rimuovere le coperture delle fessure introduzione carta per evitare che penetri polvere, sporco o spruzzi d'acqua!

AVVISO**Selezione del comparto della carta**

- Fessura della carta 1 (comparto sinistro della carta) per la carta del conducente che guida.
- In caso di funzionamento in equipage: Fessura della carta 2 (comparto destro della carta) per la carta del conducente che guida.
- Per la carta aziendale: Fessura della carta da selezionare liberamente:

AVVISO

Per usare la variante ADR l'accensione deve essere accesa.

Tenere conto dei particolari avvisi di sicurezza per l'uso della variante ADR del DTCO 4.1 in ambienti soggetti a rischio di esplosione.

➔ Variante ADR (variante ex) [25]

1. Tenere premuto il tasto combinato conducente-1 o conducente-2 per più di 2 secondi Grenzüberfagrt.



Fig. 8: Richiedere la carta (tasto combinato)

2. La fessura per l'introduzione della carta viene estratta. Ribaltare verso il basso con cautela il coperchio della fessura della carta.



Fig. 9: Ribaltare il coperchio verso il basso

3. Inserire la propria carta con il chip verso l'alto e la freccia in avanti nella fessura introduzione carta.



Fig. 10: Inserire la carta

4. Ribaltare verso l'alto il coperchio della fessura della carta con cautela.
5. Spingere la fessura di introduzione della carta nella fessura introduzione carta fino allo scatto. Le informazioni sul chip vengono lette. Durante la lettura di una carta nella fessura introduzione carta 1 si può inserire un'altra carta nella fessura introduzione carta 2.
 - Servizio in squadra: la carta conducente del secondo conducente accompagnatore.
 - Lettura dei dati della carta e della memoria di massa: la carta aziendale.

4

A seconda della carta inserita vengono eseguiti passaggi d'uso guidati dal menu.

- Per la prima e (se inserita) per la seconda carta conducente
→ *Inizio del turno - inserire la carta del conducente* [▶ 51]
- Per la carta aziendale
→ *Registrazione - inserire la carta dell'azienda* [▶ 71]

AVVISO

Se DTCO 4.1 alla lettura di una carta rileva che questa non è valida, si interrompe il processo di lettura (🚫 Inserimento interrotto).

▶ Lingua

La lingua visualizzata dipende da:

- Carta del conducente inserita nella fessura introduzione carta 1.
- Carta tachigrafica col valore maggiore ad esempio carta aziendale o carta di controllo.

In alternativa all'impostazione automatica della lingua si può anche impostare la lingua desiderata.

→ *Impostazione della lingua* [▶ 80]

■ Estrarre la carta

AVVISO

Per poter estrarre le carte dalla fessura introduzione carta il veicolo deve essere fermo.

⚠ ATTENZIONE

Protezione da uso illegale

Estragga la carta del conducente dalla fessura della carta:

- A fine turno
- Nel caso del cambio del conducente o del veicolo.

AVVISO

Per usare la variante ADR l'accensione deve essere accesa.

Tenere conto dei particolari avvisi di sicurezza per l'uso della variante ADR del DT-CO 4.1 in ambienti soggetti a rischio di esplosione.

➔ *Variante ADR (variante ex)* [▶ 25]



Fig. 11: Richiedere la carta (tasto combinato)

1. Tenere premuto il tasto combinato Conducente-1 o Conducente-2 per più di 2 secondi.
Sul display sono poi visualizzati:
 - Il nome del titolare della carta
 - Una barra di avanzamento relativa al trasferimento dei dati sul chip della carta
 - L'interrogazione per scollegarsi

2. Con i tasti **▲** / **▼** selezionare la funzione desiderata:
 - Carta del conducente:
Selezione del paese nel quale si trova attualmente:

AVVISO

Se entro un minuto non avviene alcun inserimento, l'estrazione della carta viene interrotto.

- Carta aziendale:
 - **Si**, se si vuole disconnettere l'azienda nel DT-CO 4.1.
 - **No**, se deve rimanere attivo il blocco aziendale.

AVVISO

Nel caso di un blocco dell'azienda disattivato, i dati salvati della Sua azienda non saranno disponibili a terzi!

3. Confermare la selezione con il tasto **OK**.

AVVISO

Nei seguenti casi viene visualizzato un avviso:

- Verifica periodica del DT-CO 4.1
- La validità della carta aziendale o del conducente scade
- Il download dei dati sulla carta del conducente è imminente

AVVISO

Se una carta inserita è in elaborazione (per la lettura o l'espulsione) e viene richiesta l'espulsione di una carta in un'altra fessura di introduzione, il DT-CO 4.1 completa il processo in corso della prima carta prima che si avvii il processo di espulsione della seconda carta.

4

La fessura introduzione carta del rispettivo comparto viene estratta.

4. Estrarre la carta.
5. Ribaltare il coperchio della fessura della carta con cautela verso l'alto.
6. Spingere l'inserimento della carta nella fessura introduzione carta fino allo scatto.

■ Trattamento delle carte

- Non piegare o rompere la carta tachigrafica, non utilizzarla per altri scopi.
- Non utilizzare carte tachigrafiche danneggiate.
- Le superfici di contatto devono essere pulite, asciutte e prive d'olio e di grasso (conservarla sempre nell'involucro protettivo).
- Proteggere la carta dall'irradiazione solare (non lasciarla sul cruscotto).
- Non mettere la carta nelle vicinanze di forti campi elettromagnetici.
- Non utilizzare la carta oltre la data di validità. Chiedere tempestivamente una nuova carta tachigrafica prima della scadenza.

■ Scaricare i dati

► Dalla carta del conducente o dell'azienda



PERICOLO DI ESPLOSIONE

Con la variante ADR vi è un rischio di esplosione causato da tensioni rimanenti e interfacce aperte

Nei settori soggetti a rischio di esplosione premere i tasti del DTCO 4.1, l'inserimento di carte, l'apertura del cassetto della stampante o l'apertura dell'interfaccia frontale rappresentano un elevato rischio di esplosione.

- Il coperchio deve essere chiuso.
- Non si possono scaricare dati.

AVVISO

Per scaricare deve essere introdotta solo 1 carta del conducente (carta del Conducente-1 o Conducente-2).

Se sono inserite entrambe le carte, non ha luogo nessuna trasmissione di dati.

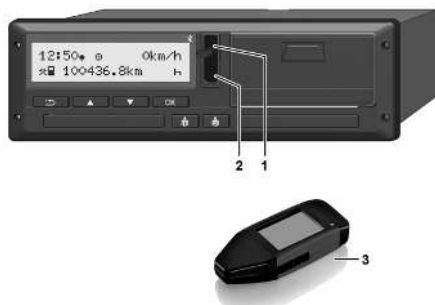

Fig. 12: Collegamento all'interfaccia frontale

1. Ribaltare il coperchio (1) dell'interfaccia frontale verso l'alto.
2. Inserire la download key (chiavetta di scarico) (3) nell'interfaccia frontale (2)
Lo scarico si avvia automaticamente.

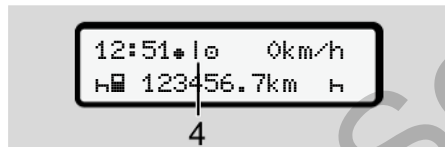

Fig. 13: Pittogramma: Trasmissione di dati

Durante la trasmissione dei dati viene visualizzato il rispettivo pittogramma (4).

AVVISO

Perdita possibile di dati durante il trasferimento sulla chiave del download.

Non interrompa il collegamento con l'interfaccia frontale durante il trasferimento dei dati.

3. Dopo avere scaricato i dati chiudere il coperchio (1).

► Identificazione dei dati

Ai dati copiati viene assegnato un marchio digitale (identificazione).

In base a questo marchio è possibile assegnare i dati alla carta di un determinato conducente e verificarne la completezza e l'autenticità.

AVVISO

Informazioni dettagliate sul software di lettura e/o sulla chiave del download le trova nella rispettiva documentazione.

► Caricare dalla memoria di massa

I dati possono essere scaricati dalla memoria di massa solo con la carta aziendale.

Può impostare nella chiave del download, quali carte (memoria carta o memoria di massa) devono essere scaricate.

► Scarico dei dati tramite controllo remoto (opzione)

Il sistema di gestione della flotta (telecomando) permette, dopo l'autenticazione successiva di una carta dell'azienda (archiviata nel server), di scaricare i dati anche tramite controllo remoto.

AVVISO

Informazioni dettagliate sui componenti hardware e software necessari a questo scopo le trova nella rispettiva documentazione.

Comando da parte del conducente

Funzioni della carta del conducente

Inizio del turno - inserire la carta del conducente

Impostare le attività

Carico/ scarico (cabotaggio)

Fine del turno - estrarre la carta del conducente

Immissioni manuali (inserimento/inserimento successivo)

Cambio conducente/autoveicolo

Primo inserimento della carta del conducente

Service Only!

Comando da parte del conducente

■ Funzioni della carta del conducente

Con la carta del conducente quest'ultimo si identifica nel DTCO 4.1

Essa serve per la guida normale e permette di memorizzare, visualizzare, stampare o (con la carta del conducente inserita) scaricare attività.

AVVISO

La carta del conducente non è trasferibile.

AVVISO

I menu per le funzioni di visualizzazione e stampa dei dati del conducente sono disponibili solo se la carta inserita risulta in possesso dei requisiti richiesti a tal fine.

Così, ad esempio, il punto di menu **Stampa conducente 2** è visualizzato solo se nella Fessura introduzione carta 2 è inserita una carta del conducente.

■ Inizio del turno - inserire la carta del conducente

AVVISO

"Uso del conducente" corrisponde alla modalità d'uso „Servizio“ in corrispondenza al Regolamento attuativo (EU) 2016/799 I C nella versione attualmente in vigore.

→ *Modalità d'uso (sommario)* [▶ 26]

AVVISO

Per usare la variante ADR l'accensione deve essere inserita.

Rispettare i particolari avvisi di sicurezza per l'uso della variante ADR del DTCO 4.1 in ambienti soggetti a rischio di esplosione.

→ *Variante ADR (variante ex)* [▶ 25]

5

► 1. Inserire la carta

All'inizio del turno (inizio della giornata lavorativa) introdurre la propria carta del conducente nella fessura apposita di questa.

→ *Inserire la carta* [► 44]

- Con l'introduzione della carta del conducente il display commuta sulla lingua memorizzata sulla carta del conducente.

AVVISO

Può impostare la lingua nel menù.
→ *Impostazione della lingua* [► 80]

Il menu visualizzato conduce passo passo alla completa disponibilità al servizio del DTCO 4.1:

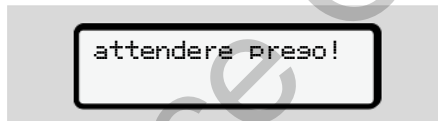

Fig. 14: Visualizzazione di benvenuto

Per circa 3 secondi vengono visualizzati il nome del titolare della carta, l'orario impostato (ad es. **16:00***) e l'ora UTC (ad es. **14:00UTC**) (scostamento orario = 2 ore con l'ora legale).

Durante la procedura di lettura della carta non sono possibili immissioni.

Se si preme un tasto, viene visualizzato un messaggio:



Rispettivamente:

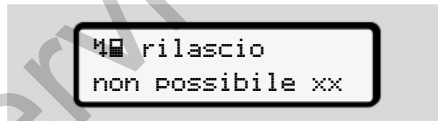

Segue la lettura delle informazioni della carta:



Fig. 15: Lettura delle informazioni della carta

A sinistra è scritto il numero della fessura introduzione carta, in cui la carta è inserita.

Vicino ad esso è scritto il nome del conducente (letto dalla carta del conducente).

Una barra di avanzamento indica la lettura della carta del conducente.

AVVISO

Fino a quando l'immissione manuale delle attività del conducente è sì possibile, ma non è ancora stata avviata, il DTCO 4.1 offre al conducente la possibilità di espellere la carta del conducente senza che vengano memorizzati altri record di dati sulla carta stessa e nel DTCO 4.1.

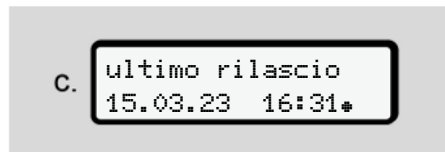

Fig. 16: Visualizzazione dell'ultima estrazione

Per ca. 4 secondi appaiono la data e l'ora dell'ultima estrazione carta in ora locale (simbolo *).

AVVISO

Rispettare la completezza dei dati di guida.

Secondo la normativa, le attività che non possono essere registrate sulla carta del conducente devono essere inserite in seguito tramite un'immissione manuale.

Poi segue l'interrogazione relativa all'immissione manuale successiva.

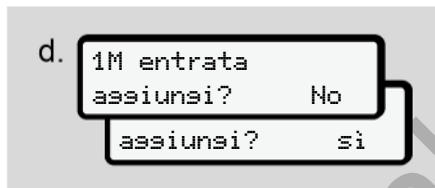

Fig. 17: Immissione successiva come opzione

- Si possono inserire successivamente attività;
 - *Immissioni manuali (inserimento/inserimento successivo)* [61]
 - Non si vuole inserire "nessuna attività" successivamente, selezionare **No** ; inoltre v. passo i.
 - Con **Si** il DTCO 4.1 richiede di effettuare immissioni manuali; display successivo:

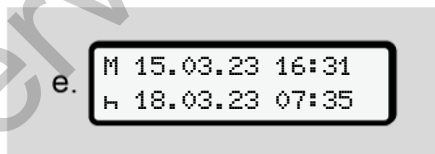

Fig. 18: Opzioni di immissione

M = immissione manuale
H = il campo d'immissione dell'attività lampeggia

Viene indicato l'intervallo tra l'estrazione (1. riga) e l'attuale operazione di inserimento (2. riga) in orario locale.

→ *Impostare le attività* [57]

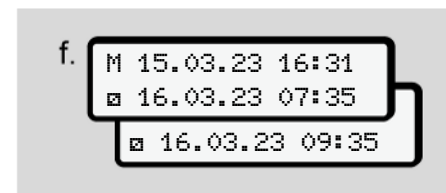

Fig. 19: 2. Riga = blocco d'immissione

- Può immettere le indicazioni richieste (campi d'immissione lampeggianti) nel seguente ordine: *Attività/Giorno/Mese/Anno/Ora/Minuto* .

L'operazione termina se si è raggiunto il momento del processo di introduzione.

5

AVVISO

Il DTCO 4.1 rifiuta l'estrazione della carta del conducente fino a quando non è concluso il processo di lettura. Per estrarre la carta del conducente si deve richiedere di nuovo l'estrazione della carta quando il DTCO 4.1 ha concluso il processo di lettura.

Segue l'invito all'immissione del paese.

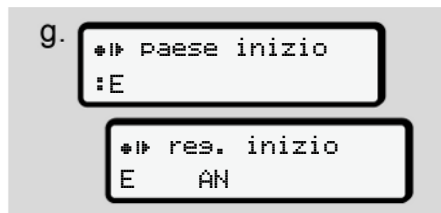

Fig. 20: Selezione del paese

- Scegliere il paese ed eventualmente la regione per cui deve valere l'immissione successiva e confermare la selezione con **OK**.
→ *Targhe internazionali* [38]

AVVISO

Per la Spagna in aggiunta deve inserire la regione.

AVVISO

Con il tasto **ESC** può interrompere l'immissione, se vorrebbe continuare immediatamente con il Suo turno.

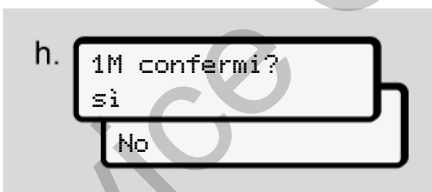

Fig. 21: Conferma dell'inserimento

- Confermi l'immissione con **Si** o **No**.

AVVISO

Con la selezione **No** vengono visualizzate ancora le immissioni e, se è il caso, possono essere corrette.

- Prima introduzione
Alla prima introduzione della carta del conducente vengono poste interrogazioni supplementari:
→ *Primo inserimento della carta del conducente* [67]

Segue l'indicazione standard.

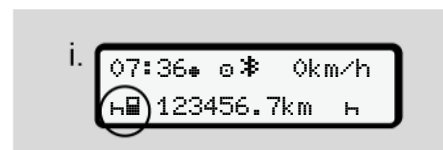

Fig. 22: Indicazione standard con la carta inserita

I simboli visualizzati hanno il seguente significato:

- = La carta del conducente si trova nella fessura introduzione carta.
- = Può partire; i dati pertinenti sono stati letti.

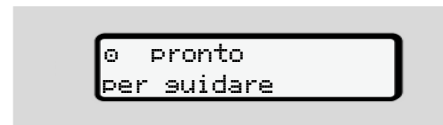

Fig. 23: Pronto alla guida

Il DTCO 4.1 segnala che il viaggio può iniziare anche se si tratta di un conducente singolo (☒) o di un servizio in squadra(☒☒).

AVVISO

Se la disponibilità alla guida non viene visualizzata, controllare se una carta del conducente valida è stata controllata nella fessura di introduzione 1 e, se applicabile, nello rispettiva fessura 2, se sono state fornite tutte le informazioni richieste e se non c'è conflitto di carte.

AVVISO

Se sono inserite due carte del conducente, il DTCO 4.1 richiede le registrazioni della seconda carta del conducente non appena è stata letta la prima carta ed segnalata la disponibilità alla guida.

AVVISO

Il simbolo ■ viene visualizzato per entrambe le fessure introduzione carte.

Quando le carte per Conducente-1 e Conducente-2 sono inserite, è possibile iniziare la corsa non appena viene visualizzato il simbolo ■ per Conducente-1 e -2.

► 2. Impostare l'attività

Impostare col tasto combinato nella corrispondente fessura di introduzione carta ☒ l'attività che si vuole eseguire.

→ *Impostare le attività* [► 57]

- Nel caso di una modifica dell'orario locale: Impostare l'ora sull'attuale orario locale.

→ *Impostare l'ora locale* [► 100]

Il DTCO 4.1 è pronto.

AVVISO

L'inizio della corsa termina ogni input manuale iniziato - anche per il conducente 2.

⚠ ATTENZIONE

In caso di una pausa o tempo di riposo è indispensabile impostare l'attività su H.

Anomalie nel DTCO 4.1 o nei componenti del sistema sono visualizzati nel display → *Significato dei messaggi* [► 105].

- Confermare il messaggio col tasto☒.

5

► Immissione paese - manuale

Il DTCO 4.1 riconosce un attraversamento di una frontiera automaticamente → *Attraversamento della frontiera* [▶ 32].

Se il DTCO 4.1 non riconosce automaticamente l'attraversamento della frontiera, si devono cambiare i paesi manualmente:

Indicazione del paese all'inizio del turno

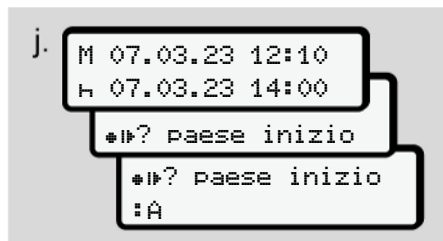

Fig. 24: Opzione di inserimento - Inizio paese

- Il simbolo **M*?** Selezionare e confermare **inizio paese**.
- Selezionare il paese e confermarlo.
→ *Targhe internazionali* [▶ 38]

AVVISO

In Spagna in aggiunta si deve indicare la regione in cui inizia la Sua corsa.
→ *Regioni spagnole* [▶ 39]

Indicazione del paese alla fine del turno



Fig. 25: Inserimento - fine paese

- Nel primo campo di inserimento **H** il simbolo **M*?** Selezionare e confermare **inizio paese**.
- Selezionare il paese e confermarlo.

Selezione dei paesi

Nel caso di una selezione più recente viene visualizzato prima il paese inserito in precedenza.

Mediante i tasti **▲/▼** vengono visualizzati i 4 paesi inseriti alla fine.
Identificazione: Doppio punto per le targhe del paese **:B**.

AVVISO

Questo è disponibile anche per la selezione della regione, ad esempio in Spagna.

La successiva selezione avviene in ordine alfabetico iniziando con la lettera **A**:

- Tasto **▲: A, Z, Y, X, ...** ecc.
- Tasto **▼: A, B, C, D, ...** ecc.



AVVISO

Se è attivata la rilevazione del veicolo, il DTCO 4.1 offre una preselezione di paesi che si basa sulla localizzazione del veicolo al momento dell'introduzione della carta del conducente.

Se la rilevazione del veicolo non può essere determinata (il veicolo si trova fuori dai dati disponibili della carta o è

ancora in corso il calcolo della posizione), DTCO 4.1 fornisce gli ultimi quattro paesi o regioni indicate.

AVVISO

Per accelerare la selezione (funzione auto-repeat) premere e tener premuto il tasto  .

AVVISO

Nel caso delle località indicate, si tratta di proposte che devono semplificare la scelta, In quanto conducente accertarsi di selezionare il paese in cui effettivamente si è.

► Interruzione procedura d'immissione

Se entro 30 secondi non viene eseguita alcuna immissione, viene visualizzato il seguente display:

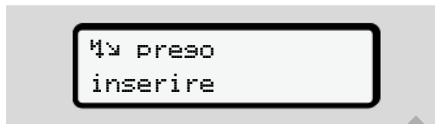



Fig. 26: Richiesta di inserimento sul display

Se entro altri 30 secondi si preme il tasto , si può continuare l'immissione.

Se entro 10 minuti non si effettuano registrazioni e non si preme nessun tasto del DTCO 4.1, quest'ultimo espelle la carta del conducente.





I dati già immessi ma non confermati vengono eliminati per garantire che siano salvati solo dati corretti e confermati. Questo interessa l'immissione da remoto e l'immissione diretta nel DTCO 4.1.

La richiesta della carta premendo il tasto combinato  interrompe la "Immissione manuale". Anche questa viene annullata se il viaggio viene iniziato con l'immissione.

■ Impostare le attività

► Possibili attività

Si possono impostare le seguenti attività:

	Tempo di guida (automatico durante il viaggio)
	Tutti gli altri tempi di lavoro
	Tempi di pronto operativo (tempi di attesa, tempi del secondo conducente, tempo di riposo in cabina durante il viaggio per Conducente 2)
	Pause e tempi di riposo

► Cambiare attività

AVVISO

L'impostazione delle attività è possibile solo con il veicolo fermo.

- a. Premere il tasto combinato  per Conducente-1.
La visualizzazione standard viene mostrata.

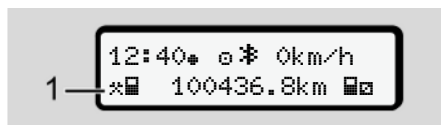







Fig. 27: Visualizzazione standard con attività (1)

- b. Premere il tasto combinato , fino a quando viene visualizzata l'attività richiesta nel display (1).
- c. Nel servizio di squadra: Da secondo conducente (Conducente-2) premere in corrispondenza il tasto .

► Impostazione automatica

Il DTCO 4.1 passa automaticamente sulle seguenti attività:

con ...	Conducente-1	Conducente-2
Viaggio		
Stop del veicolo		

AVVISO

Garantire il calcolo del contatore (opzione):

- Alla fine del turno, o durante una pausa, è indispensabile impostare l'attività .

Impostazione automatica dopo aver inserito o spento l'accensione (pre-impostazione)

Dopo Accensione accesa/ spentasi può attivare il DTCO 4.1 su una attività definita, ad esempio .

Questa attività può essere programmata con una carta aziendale o da parte di un'officina autorizzata.

L'attività (1) e / o (2), che cambia in automatico in base a Accensione accesa o Accensione spenta, viene visualizzata nella visualizzazione standard. Lampeggia per circa 5 secondi.

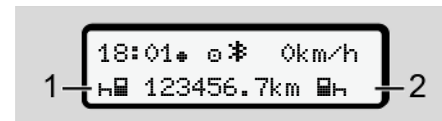

Fig. 28: Lampeggiamento dell'attività sul display standard

Solo dopo Accensione accesa ritorna il display precedente.

Esempio:

Si è selezionato "Counter" e spento l'accensione.

Quando accende l'accensione del "Counter" dopo 5 secondi viene visualizzato nuovamente.

► Registrare per iscritto le attività

AVVISO

Rispettare il regolamento.

Ai sensi del regolamento (UE) 165/2014 le attività che non possono essere visualizzate sulla carta conducente devono essere inserite manualmente in seguito.

Nei seguenti casi le attività vanno inserite scritte a mano:

- In caso di difetto del DTCO 4.1
- Nel caso di smarrimento, furto, danneggiamento o malfunzionamento della carta del conducente

In questi casi deve creare una stampa giornaliera all'inizio e alla fine del viaggio e/o del turno nel DTCO 4.1.

Sul retro della stampa è possibile registrare le proprie attività per iscritto (2) e completare la stampa con dati personali (1).



Fig. 29: Registrazione delle attività

Significato dei simboli

○	Nome e cognome
○■	Numero della carta del conducente e della patente
A No .	targa del veicolo
●+	Luogo all'inizio del turno
++	Luogo alla fine del turno
+km	Chilometraggio alla fine del turno
km+	Chilometraggio all'inizio del turno
km	Chilometri percorsi

AVVISO

La preghiamo di osservare le disposizioni di legge in vigore nel proprio paese.

5

■ Carico/ scarico (cabotaggio)

Si possono documentare i processi di carico /scarico nel DTCO 4.1.nell'ambito del Regolamento sul cabotaggio (trasporti attraverso frontiera).

Il DTCO 4.1 memorizza Luogo e ora di un processo di carico/ scarico.

Menu immissione → *Menù immissione autoveicolo* [▶ 98]

■ Fine del turno - estrarre la carta del conducente

AVVISO

Per proteggere i dati personali deve estrarre la Sua carta conducente ad ogni fine turno.

Per poter estrarre la carta del conducente dalla fessura introduzione carta il veicolo deve essere fermo.

AVVISO

Per usare la variante ADR l'accensione deve essere inserita.

Rispetti in particolare gli avvisi particolari di sicurezza per l'uso della variante ADR in ambiente a rischio di esplosione.

→ *Variante ADR (variante ex)* [▶ 25]

1. Alla fine del turno (alla fine del giorno lavorativo) o in caso di cambio del veicolo immettere la rispettiva attività, ad esempio il periodo di riposo **H**.
→ *Impostare le attività* [▶ 57]

2. Tenga premuto il tasto **☰** per almeno 2 secondi.

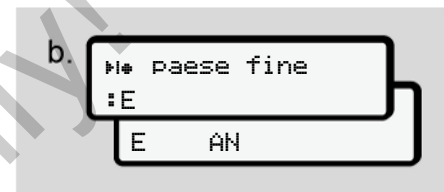

Fig. 30: Indicazione della località attuale

3. Selezionare il paese con i tasti **▲** / **▼** e confermare la scelta con il tasto **OK**.
→ *Indicazione del paese all'inizio del turno* [▶ 56]

AVVISO

Per quanto sia disponibile la funzione il DTCO 4.1 offre la possibilità di creare una stampa giornaliera prima che sia espulsa la carta.

AVVISO

Se entro un minuto non avviene alcun inserimento, l'estrazione della carta viene interrotta.

4. Il numero della fessura introduzione carta e il cognome del conducente vengono visualizzati.
Una barra di avanzamento indica il riconoscimento della carta del conducente.
5. Estrarre la propria carta del conducente dalla fessura dell'apposita fessura:
→ *Estrarre la carta* [▶ 46]
Questo vale anche nel caso di un cambio di conducente nel servizio in squadra. Inserire poi la propria carta del conducente nell'altra fessura.
Il display visualizza:

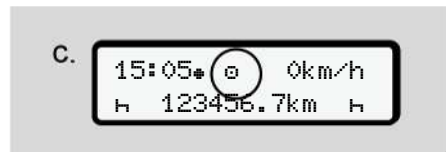

Fig. 31: Visualizzazione standard senza carte

6. Se desiderato, stampare le attività e i risultati mediante il menù di stampa.
Secondo livello del menù - funzioni del menù
→ *Secondo livello del menù - funzioni del menù* [▶ 87]

AVVISO

Se desidera una stampa riguardante le ultime 24 ore, se possibile, attenda il giorno dopo.

In questo modo si assicura che anche l'ultima attività sia completamente indicata nella stampa.

■ Immissioni manuali (inserimento/inserimento successivo)

Se dopo l'inserimento della carta del conducente alla domanda **entrata assiunsi?** si è confermato con **Sì (passo d)**, vengono visualizzati gli inserimenti modificabili manualmente (**passo e**).

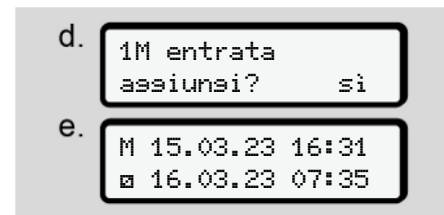

Fig. 32: Display per poter correggere

Si possono effettuare gli inserimenti uno dopo l'altro (Tasti ▲ / ▼ e OK).

In caso di immissione errata è possibile tornare indietro col tasto ⏪ e ripetere l'immissione.

5

Estrazione (15.03.23) Inserire (18.03.23)
16:31 ora locale 07:35 ora locale



Periodo di tempo di attività sconosciute

Fig. 33: Esempio per un periodo con attività sconosciuta

Sono possibili le seguenti immissioni:

- Attività tempo di riposo **H** inserimento successivo:
→ *Integrare l'attività tempo di riposo* [▶ 63]
- Proseguire orario di lavoro:
→ *Continuare le attività* [▶ 64]
- Proseguire l'orario di lavoro, terminare e/o anteporre attività di un orario di lavoro.
→ *Continuare le attività e anticipare le attività rispetto ad altre* [▶ 65]

Queste possibilità dopo l'inserimento della Sua carta conducente si applicano in generale alla selezione dell'attività attuale.

► Richiesta carta durante la "Inserimento Manuale"

1. Richiedere col tasto **ESC** l'espulsione della carta.
L'interrogazione relativa all'immissione manuale viene visualizzata:

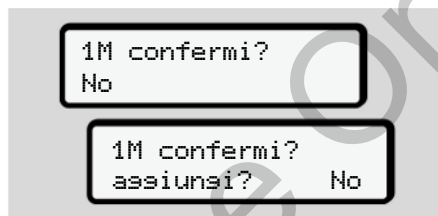
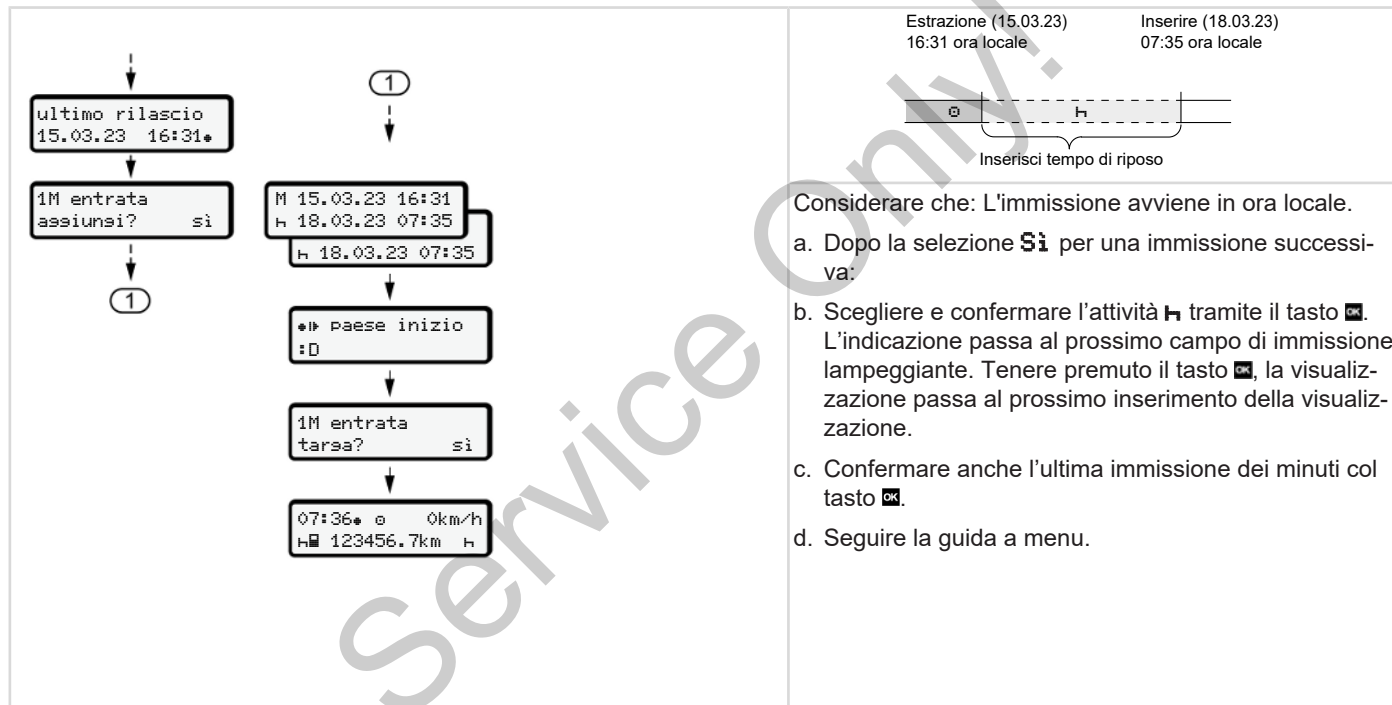

Fig. 34: Immissione successiva come opzione

2. Selezionare col tasto **NO** / **NO** e confermare col tasto **OK**.
3. Continui con il passo 3.
→ *Fine del turno - estrarre la carta del conducente* [▶ 60]

L'immissione manuale viene interrotta. Per il periodo sconosciuto il DTCCO 4.1 memorizza l'attività ? .

► Integrare l'attività tempo di riposo



5

► Continuare le attività

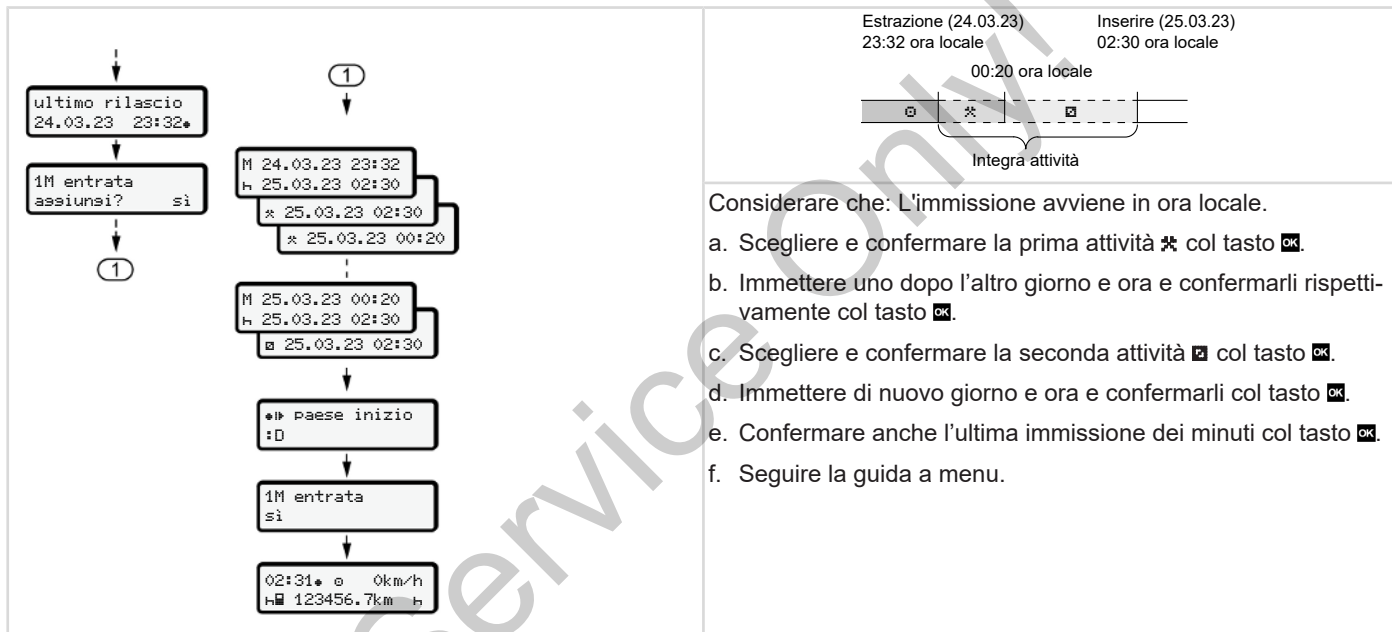

► Continuare le attività e anticipare le attività rispetto ad altre

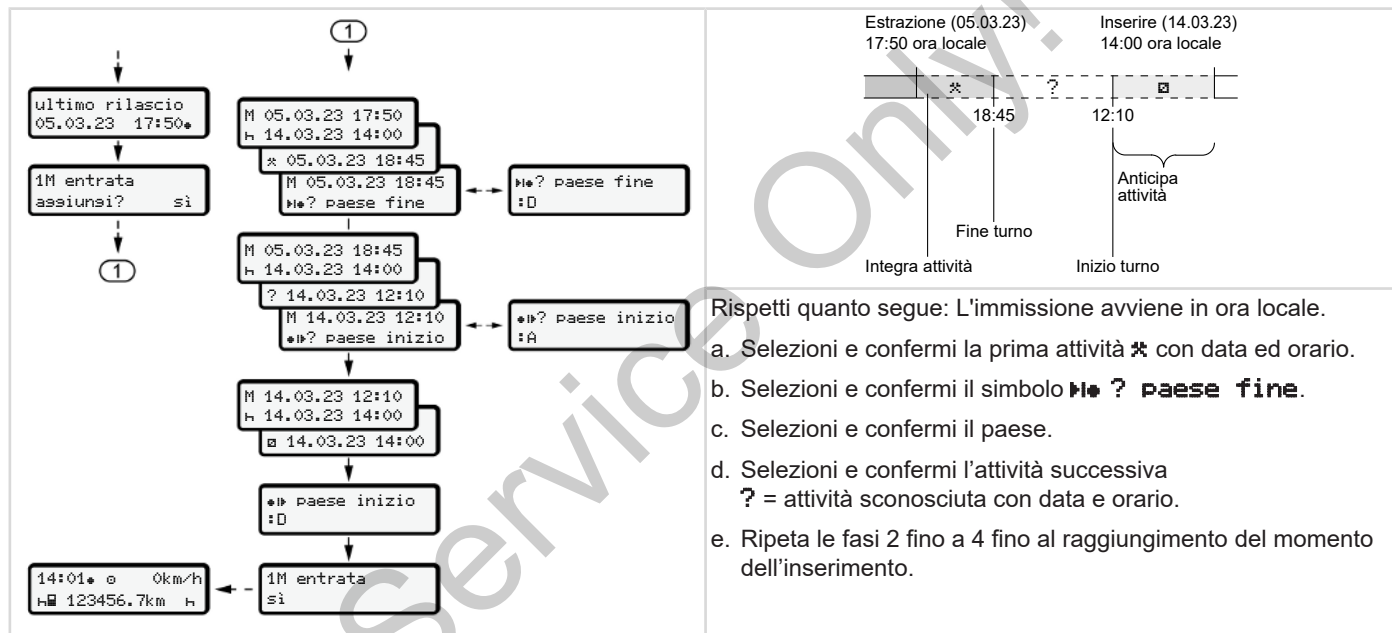

■ Cambio conducente/ autoveicolo

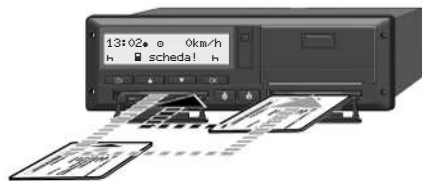

Fig. 35: Cambiare la carta del conducente

► Caso 1 - servizio di squadra:



Il conducente 2 diviene il conducente 1

- a. Rimuovere le carte conducente e inserirle nell'altra fessura introduzione carta.
- b. Impostare l'attività desiderata:
→ *Impostare le attività* [▶ 57]

AVVISO

Nel servizio di squadra la carta del conducente 1 può essere inserita prima per poter iniziare rapidamente la corsa. Già durante la lettura della carta del condu-

cente 1 la carta del secondo conducente 2 può essere inserita.

Si può iniziare con la corsa non appena il simbolo  per il conducente 1 e il simbolo  per il conducente 2 viene visualizzato.

► Caso 2 - fine del turno

Il conducente-1 e/o il conducente-2 abbandonano il veicolo.

- a. L'interessato effettua, eventualmente, una stampa giornaliera, richiede la sua carta conducente e preleva la carta dalla fessura introduzione carta.
- b. A seconda della funzione (conducente-1 o conducente-2), la nuova squadra inserisce la carta del conducente nella fessura introduzione carta.

► Caso 3 - servizio misto

Impiego del conducente con diversi tipi di tachigrafi.

- Ad esempio un tachigrafo analogico alla registrazione su scheda di visualizzazione oppure
- Tachigrafo digitale con carta del conducente conforme al Regolamento (UE) 165/2014, ad esempio DT-CO 4.1.

In caso di controllo, il conducente deve essere in grado di produrre per la settimana corrente e per i 28 giorni passati, quanto segue:

- Carta del conducente **(1)**,
- Stampe giornaliere rilevanti del tachigrafo digitale **(2)**, ad esempio con danneggiamento o malfunzionamento della carta del conducente,
- schede di visualizzazione descritte **(3)**,
- RegISTRAZIONI scritte a mano delle attività.

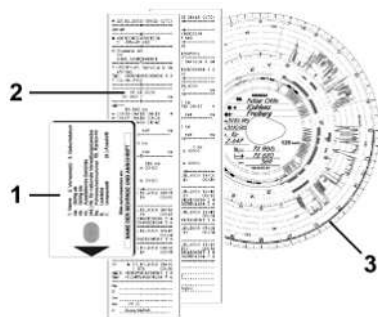

Fig. 36: Esempi dei documenti da portare con sé

AVVISO

La preghiamo di osservare le disposizioni di legge in vigore nel proprio paese.

■ Primo inserimento della carta del conducente

► Uso dei dati

Al primo inserimento della carta verrà chiesto, a protezione dei dati personali, se si acconsente al trattamento dei propri dati personali.

→ *Protezione dei dati personali* [▶ 9]

► Andamento della registrazione

L'interrogazione avviene in automatico nel corso del primo login al DTCO 4.1.

Avviene dopo la selezione del paese.

AVVISO

Si possono modificare le immissioni successivamente: → *Menù immissione conducente-1/conducente-2* [▶ 95]

Abilitare dati ITS

AVVISO

Per attivare il Bluetooth deve essere stato dato il consenso alla memorizzazione dei dati ITS (→ *Dati personali ITS* [▶ 10]).

1 pubblicare
dati ITS? Sì

Fig. 37: Richiesta di dati personali

1. Selezionare con i tasti **▲** / **▼** **Sì** o **No**.
2. Confermare col tasto **OK**.

Viene visualizzata una comunicazione per memorizzare l'immissione.

dato registrato

Fig. 38: Conferma della memorizzazione

5

Abilitare dati VDO

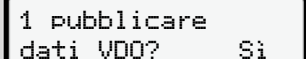

1 pubblicare
dati VDO? Sì

Fig. 39: Richiesta di dati personali speciali

3. Selezionare con i tasti **▲** / **▼** **Sì** o **No**.

4. Confermare col tasto **OK**.

Viene visualizzata una comunicazione per memorizzare l'immissione:



dato registrato

Fig. 40: Conferma della seconda memorizzazione

Attivare Bluetooth

Si può attivare il Bluetooth in questo menu o successivamente nel menu "Bluetooth".

Per la descrizione dell'attivazione consultare: → *Attivare/ disattivare il Bluetooth* [▶ 97]

Completamento del messaggio

Ora viene eseguito il consueto messaggio al DTCO 4.1.

→ *Inizio del turno - inserire la carta del conducente* [▶ 51]

Operazione da parte dell'azienda

Funzioni della carta dell'azienda

Funzioni del menù nel modo operativo azienda

Registrazione - inserire la carta dell'azienda

Inserire lo stato membro e la targa

Estrarre la carta dell'azienda

Service Only

6

Operazione da parte dell'azienda

■ Funzioni della carta dell'azienda

AVVISO

La carta aziendale serve esclusivamente alla gestione dati dell'azienda e non per le operazioni di viaggio.

Se guida con la carta aziendale, viene visualizzata la comunicazione **!o** **suida senza carta valida**.

AVVISO

Rispettare le prescrizioni del paese.

L'impresa assicura l'uso regolare delle carte dell'azienda.

- La preghiamo di osservare le disposizioni di legge in vigore nel proprio paese.

Con la carta aziendale si identifica un'azienda rispetto al DTCO 4.1.

La carta aziendale è l'attestazione del regolare servizio del veicolo. Tramite la carta aziendale il rispettivo veicolo viene abbinato all'azienda con riguardo ai dati rilevanti.

L'azienda può richiedere più carte aziendali.

Indipendentemente dai conducenti nella memoria di massa del tachigrafo vengono memorizzati tutti i movimenti del veicolo e i tempi.

L'azienda è tenuta per legge a memorizzare i dati predetti e a rendere i dati stessi disponibili alle competenti autorità di controllo.

La carta azienda ha una validità di 5 anni. La domanda per una nuova carta deve essere presentata non prima di 6 mesi della data di scadenza della carta.

In caso di danneggiamento, furto o smarrimento della carta, l'azienda deve presentare i seguenti documenti per una nuova richiesta:

- In caso di smarrimento una dichiarazione scritta dello smarrimento

- In caso di furto una attestazione di denuncia alla polizia
- In caso di danneggiamento o malfunzionamento la carta da rinnovare

Al primo inserimento della carta aziendale l'azienda si registra nel DTCO 4.1, in modo che verrà mantenuto fino all'annullamento come tachigrafo di questa azienda o fino all'inserimento di un'altra carta aziendale. In questo modo sono garantiti i diritti d'accesso ai dati assegnati all'azienda.

La carta aziendale offre le seguenti possibilità nel contesto del Suo livello di autorizzazione:

- Registrazione e annullamento dell'azienda nel DTCO 4.1, ad esempio alla vendita del veicolo, alla scadenza del noleggio del veicolo.
- Immissione dello Stato membro e della targa del veicolo
➔ *Inserire lo stato membro e la targa* [▶ 73].

- Accesso ai dati della memoria di massa e ai dati abbinati all'azienda, ad es. "Eventi, anomalie, velocità, nome del conducente
- Accesso ai dati di una carta del conducente inserita.
- Accesso all'interfaccia frontale per lo scarico autorizzato dei dati della memoria di massa

Nella UE i dati devono essere scaricati ogni 3 mesi dalla memoria di massa.

Nei seguenti casi si devono inoltre scaricare i dati in modo ragionevole:

- Vendita del veicolo
- Interruzione del servizio del veicolo
- Con sostituzione del DTCCO 4.1

■ Funzioni del menù nel modo operativo azienda

La navigazione all'interno delle funzioni di menu avviene sempre secondo lo stesso sistema.

➔ *Muoversi nel menù* [▶ 44]

Se però la carta dell'azienda si trova nella fessura introduzione carta-2, tutti i menu principali assegnati alla fessura introduzione carta rimangono bloccati.

➔ *Blocco dell'accesso al menù* [▶ 90].

In questo caso è possibile visualizzare, stampare o scaricare solo i dati della carta del conducente inserita nella fessura introduzione carta-1.

➔ *Primo livello del menù - valori standard* [▶ 78].

■ Registrazione - inserire la carta dell'azienda

AVVISO

L'utilizzo da parte dell'imprenditore corrisponde alla modalità d'i servizio "Azienda" conforme al Regolamento attuativo (UE) 2016/799 Allegato I C nella versione attualmente in vigore.

- Inserire la carta aziendale in una fessura di introduzione carta libera;
 - ➔ *Inserire la carta* [▶ 44].
 Inserendo la carta dell'azienda sul display viene impostata la lingua archiviata sulla carta.

AVVISO

La lingua da Lei preferita la può impostare individualmente.

➔ *Impostazione della lingua* [▶ 80]

Il menu visualizzato conduce passo passo al completo pronto operativo del DTCCO 4.1:

6

a. 10 Maier
16:00 14:00UTC

Fig. 41: Visualizzazione di benvenuto

Per circa 3 secondi vengono visualizzati il nome del titolare della carta, l'ora locale impostata **16:00** e l'ora UTC **14:00UTC** (differenza di orario = 2 ore in caso di ora legale).

AVVISO

Durante la procedura di lettura della carta non sono possibili immissioni.

Se si preme un tasto, viene visualizzato un messaggio.

attendere presso!

Fig. 42: Comunicazione - opzione I

Oppure

rilascio
non possibile xx

Fig. 43: Comunicazione - opzione II

Segue la lettura delle informazioni della carta:

b. 2 Sped. Muster

Fig. 44: Lettura delle informazioni della carta

A sinistra è scritto il numero della fessura introduzione carta, in cui è inserita la carta.

Vicino ad esso è scritto il nome dell'azienda (letto dalla carta aziendale).

Una barra di avanzamento indica la lettura della carta aziendale.

- Immettere se richiesto allo scopo - la sigla del paese e la targa del veicolo:
➔ *Inserire lo stato membro e la targa*
[73]

- Se non è già avvenuto in questo DT-CO 4.1 l'azienda viene registrata ora.

c. 0+A azienda
bloccata
0 sià
bloccata

Fig. 45: Registrazione dell'azienda

Con la registrazione e fino alla revoca viene attivato il blocco aziendale.

In questo modo si garantisce che i dati dell'azienda e anche quelli personali del conducente, associati a quest'azienda, siano protetti dall'accesso non autorizzato.

Segue l'indicazione standard.

Il DT-CO 4.1 si trova nella modalità di uso **Azienda**, simbolo 0:

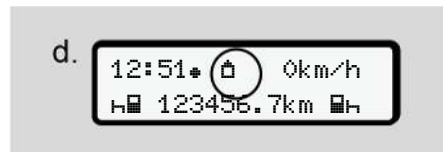

Fig. 46: Indicazione standard con la carta dell'azienda inserita

Risultato: Il DTCO 4.1 è pronto.

- Ora si possono scaricare i dati della memoria di massa per archivarli e valutarli in conformità alle prescrizioni di legge.
→ Scaricare i dati [48]
- Si può accedere anche ai dati di una carta del conducente ugualmente inserita, ad es. scaricare questi ultimi.
- Anomalie nel DTCO 4.1 o nei componenti del sistema sono visualizzate nel display. Confermare il messaggio col tasto **OK**.
→ Significato dei messaggi [105]

■ Inserire lo stato membro e la targa

La sigla del paese e la targa normalmente vengono memorizzate durante la prima calibrazione effettuata del centro tecnico autorizzato.

- Se non si trattava di questo, al primo inserimento della carta aziendale, su richiesta del DTCO 4.1, immettere i seguenti dati del veicolo:
 - Stato membro
 - Targa ufficiale.
→ Inserire lo stato membro e la targa [73]

Le immissioni vengono memorizzate nel DTCO 4.1.

AVVISO

Inserire la targa correttamente

Il DTCO 4.1 può consentire l'immissione della targa ufficiale da parte Sua solo una volta.

Inserire perciò la targa esattamente come è sulla targa del veicolo.

Una modifica è poi possibile solo presso un'officina specializzata autorizzata con una carta dell'officina.

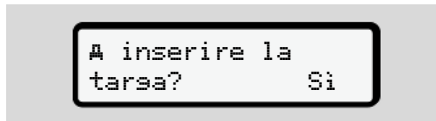

Fig. 47: Interrogazione ai fini dell'inserimento della targa

1. Con i tasti **▲** / **▼** selezioni **Si** e confermi la Sua scelta con il tasto **OK**.
Segue la visualizzazione per l'immissione dello stato membro:

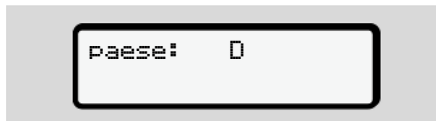

Fig. 48: Opzione di selezione Paese

6

- Con i tasti **▲/▼** selezioni la sigla del paese e confermi la Sua scelta con il tasto **OK**.

È disponibile una preselezione in base allo stato membro di rilascio della carta dell'azienda.

Segue la visualizzazione dell'inserimento della targa ufficiale: La prima posizione da inserire lampeggia **_**.



paese: D
VS_

Fig. 49: Inserimento della targa

- Con i tasti **▲/▼** selezionare il simbolo desiderato e confermare la propria scelta con il tasto **OK**.

AVVISO

Con il tasto **◀** passo per passo può navigare all'indietro e correggere gli inserimenti.

- La prossima posizione da inserire lampeggia **_**.

- Ripetere il passo 3 fino a quando la targa non è completamente immessa. Sono possibili al massimo 13 caratteri.

- Confermi nuovamente la targa inserita mediante il tasto **OK**. In seguito alla conferma viene creata automaticamente una stampa di controllo:



```

-----
▼ 25.04.2023 10:50 (UTC)
-----
GENE v2
-----
Te#
-----
Sped. Mustermann
ADM /12341234123412 3 4
-----
A ABC12345678901234
D /VS W1 2023
-----
B Continental Automotive
Technologies
H. Hertz-Str.45 78052
-----
  
```

Fig. 50: Stampa di controllo

- La targa viene nuovamente visualizzata sul display con la possibilità di correggere eventuali errori:

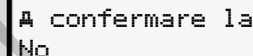

A confermare la
No

Fig. 51: Selezione per la conferma

- Controllare se la targa sulla stampa è corretta.
- Selezionare con i tasti **▲/▼**:
 - No**, se la targa non è corretta e confermi con il tasto **OK**.

Il display relativo al passo 1 viene visualizzato nuovamente e si possono ripetere le immissioni.

- Si**, se la targa è corretta e confermare con il tasto **OK**.

Il contrassegno del paese e la targa ufficiale sono archiviati nel DTCO 4.1.

Se dovesse essere necessario apportare una modifica, ad esempio dovuta al cambio di sede, si rivolga ad un'officina autorizzata con la carta officina.

■ Estrarre la carta dell'azienda

AVVISO

Per proteggere i dati della Sua impresa e per proteggere la carta stessa dall'uso illegale, non deve lasciarla mai all'interno del veicolo.

Per poter estrarre la carta dell'azienda dalla fessura introduzione carta il veicolo deve essere fermo.

AVVISO

Per usare la variante ADR l'accensione deve essere inserita.

Rispettare i particolari avvisi di sicurezza per l'uso della variante ADR del DT-CO 4.1 in ambienti soggetti a rischio di esplosione.

→ Variante ADR (variante ex) [25]



Fig. 52: Richiedere la carta dell'azienda (tasto combinato)

- Tenere premuto il tasto combinato di Fessura introduzione carta-1 o Fessura introduzione carta-2 almeno 2 secondi.



Fig. 53: Trasmissione dei dati d'uso

- Viene visualizzato il nome dell'azienda.
- Una barra di avanzamento mostra la scrittura della carta aziendale.
- L'interrogazione per scollegare l'azienda viene visualizzata.

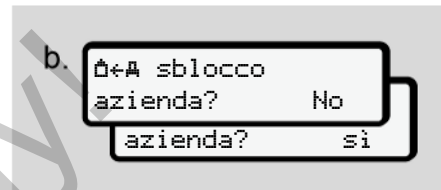

Fig. 54: Annullamento dell'azienda nel DT-CO 4.1

1. Selezionare con i tasti **▲** / **▼**:
 - **No:** L'azienda non viene scollegata e il blocco dell'azienda rimane attivato.
 - **Si:** L'azienda viene annullata e il blocco dell'azienda è disattivato.

Confermare col tasto **OK**.

AVVISO

Nonostante sia disattivato il blocco dell'azienda i dati della stessa memorizzati fino ad ora restano bloccati per un'azienda terza. I nuovi dati registrati tuttavia non saranno più bloccati.

6

AVVISO

Viene visualizzato un avviso se è imminente un controllo periodico del DT-CO 4.1 o se scade la validità della carta aziendale.

2. Estrarre la carta aziendale dalla fessura della carta:

→ *Estrarre la carta dell'azienda* [▶ 75]

Il display visualizza:

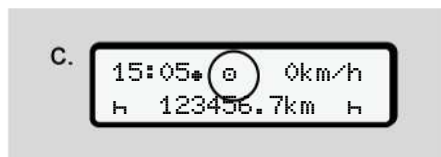



Fig. 55: Indicazione standard senza carte

Il DT-CO 4.1 si trova di nuovo nella modalità d'uso "Servizio", simbolo .

Service Only!

Menù

Primo livello del menù - valori standard

Secondo livello del menù - funzioni del menù

Service Only!

Menù

■ Primo livello del menù - valori standard

► Visualizzazione con autoveicolo fermo

Nel presente capitolo vengono descritti i menu del DTCO 4.1 che si possono selezionare a veicolo fermo.

Visualizzazioni durante il viaggio → *Displays durante il viaggio* [► 42]

Il punto di partenza è la visualizzazione standard (a), che viene visualizzata nel display dopo „Accensione accesa“ (Pre-impostazione).

AVVISO

Se autorizzata, come visualizzazione standard può anche essere visualizzata l'opzione **contatore VDO**.

AVVISO

Le voci di menu per le funzioni di visualizzazione e stampa dei dati del conducente sono disponibili solo se la carta inserita risulta in possesso dei requisiti richiesti a tal fine.

La voce di menu **Stampa conducente 2** viene per esempio visualizzata solo se nello slot 2 è presente una carta del conducente.

AVVISO

L'opzione Counter (*) VDO è rappresentata nel seguente grafico a titolo di esempio.

Descrizione del Counter VDO → *Contatore VDO (opzione)* [► 80]

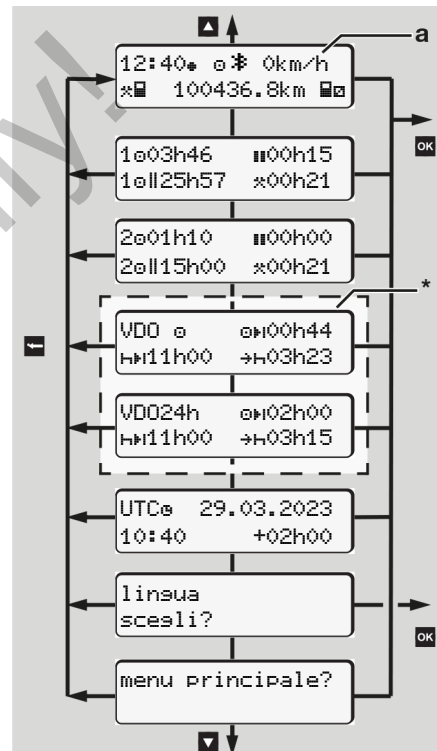

Fig. 56: Primo livello del menu (*= opzione contatore VDO)

A partire dalla visualizzazione standard **(a)** e dalla carta rispettivamente inserita con i tasti **▲**/**▼** è possibile richiamare le seguenti informazioni:

- Visualizzazione standard **(a)** (ad es. dopo "Accensione accesa")
- Due menu con informazioni sui tempi delle carte del conducente inserite (1 = conducente 1, 2 = conducente 2)
→ *Visualizzare i tempi della carta conducente* [▶ 79]
- (VDO) = Piano giornaliero/ settimanale con l'ausilio del Counter VDO (opzionale)
→ *Contatore VDO (opzione)* [▶ 80]
- (UTC) = L'ora UTC con la data nonché il tempo differito impostato (offset) per l'ora locale.
→ *Impostare l'ora locale* [▶ 100]
- Il menu per l'impostazione della lingua desiderata.
→ *Impostazione della lingua* [▶ 80]

Il tasto **■** consente di tornare direttamente alla visualizzazione standard **(a)**.

Premendo il tasto **■** si passa al secondo livello - alle funzioni del menu.

→ *Secondo livello del menù - funzioni del menù* [▶ 87]

► Visualizzare i tempi della carta conducente

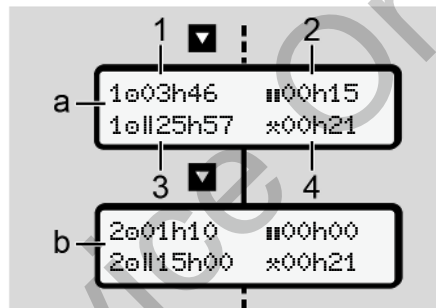

Fig. 57: Dati dalla Carta del conducente-1 o 2

(a)	Tempi del conducente-1
(b)	Tempi del Conducente 2
(1)	Tempo di guida ■ Conducente 1 da un tempo valido di riposo
(2)	Tempo valido di riposo ■ in interruzioni parziali di almeno 15 minuti e seguenti 30 minuti conforme al Regolamento (CE) 561/2006
(3)	Somma tempo di guida della settimana doppia
(4)	Durata dell'attività impostata

AVVISO

Se non ci sono carte del conducente inserite, vengono visualizzati orari – fuorché (3) – corrispondenti all'ultimo stato sulla rispettiva fessura introduzione carta 1 o 2.

7

► Impostazione della lingua

Di standard ogni carta del conducente è abbinata alla lingua della presentazione della domanda per la visualizzazione sul display (autorità di rilascio).

La preimpostazione può essere adattata in ogni DTCO 4.1 impostando un'altra lingua.

Il DTCO 4.1 memorizza la lingua impostata tramite il numero di carta della carta inserita.

Si possono memorizzare fino a 5 lingue.

1. Scegliere con i tasti **▲/▼** la funzione **lingua scesli?** e premere il tasto **OK**.
2. Selezionare la lingua desiderata con i tasti **▲/▼** e confermare la scelta con il tasto **OK**.



Fig. 58: Selezionare la lingua desiderata

3. Il DTCO 4.1 visualizza la memorizzazione della lingua effettuata con esito positivo nella nuova lingua selezionata.

► Contatore VDO (opzione)

AVVISO

Il contatore VDO può essere autorizzato.

Eventualmente si rivolga all'officina autorizzata.

Il contatore VDO (opzione) sostiene la Sua programmazione della giornata/settimana visualizzando i tempi di guida e di riposo rimanenti.

AVVISO

Attenersi alle prescrizioni legali

A causa di possibili interpretazioni diverse del regolamento (CE) 561/2006 e delle prescrizioni AETR da parte delle autorità nazionali di controllo e di altre

limitazioni di sistema anche in futuro si applica illimitatamente il seguente principio:

Il Counter VDO non esonera l'utente dall'obbligo di rilevare e valutare personalmente i tempi di guida, di riposo, di disponibilità e altri tempi di lavoro al fine di rispettare le prescrizioni in vigore.

In altre parole: Il Counter VDO non ha la pretesa di segnalare in modo generalmente valido e senza errori le prescrizioni normative.

Per ulteriori informazioni sul Counter VDO consultare www.fleet.vdo.com

AVVISO

Onde permettere la visualizzazione di informazioni valide mediante il Counter VDO, per la valutazione dei dati si devono adempiere le seguenti condizioni:

- Aggiornamento puntuale delle proprie attività sulla carta del conducente.
 - *Immissioni manuali (inserimento/inserimento successivo)* [▶ 61]
- Un'impostazione corretta dell'attività attuale – nessuna operazione errata; ad esempio nessuna impostazione indesiderata dell'attività dell'orario di lavoro **h** invece dell'orario di riposo giornaliero **H**.
 - *Impostare le attività* [▶ 57]
- Inserimento di traghetti/treni e dell'attività in corso. Traghetto/treno: inserire inizio/fine
 - *Traghetto/treno: Inserire inizio/fine* [▶ 99]

Descrizione del display del contatore VDO

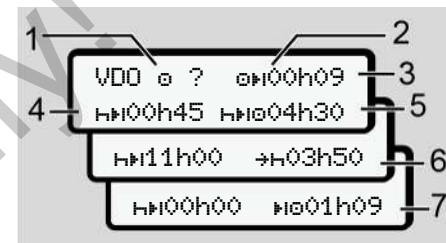

Fig. 59: Counter VDO - struttura della visualizzazione

AVVISO

La lettera lampeggiante **h** significa: Questa parte della visualizzazione è attualmente attivata.

- (1) **Attività corrente impostata**
- (2) **? = indicazione per l'utente**

Sulla carta del conducente sono stati salvati periodi con attività sconosciuta **?** o registrati dati insufficienti (per esempio impiego di una nuova carta del conducente).

Il Counter VDO considera le attività mancanti come attività **H**. Se è rilevata una sovrapposizione temporale importante nelle attività del conducente, ciò è indicato sul display dal simbolo **!00** anziché dal simbolo **?** e l'attività del conducente.

(3) Tempo di guida rimanente **0H**

Durante il viaggio: Visualizzazione di quanto è ancora possibile guidare.

(**0H00h00** = tempo di guida terminato)

(4) Tempo di riposo rimanente **0H**

Durata del prossimo periodo di pausa/riposo dovuto.

Quando è impostata l'attività **H**, il sistema effettua un ricalcolo delle pause/dei tempi di di riposo di cui si deve ancora fruire. (**H00h00** = pausa terminata).

(5) Tempo di guida futuro **H0H**

Durata del tempo di guida successivo all'effettuazione delle pause / tempi di riposo.

(6) Posticipo massimo dell'inizio del periodo di riposo giornaliero **0H**

Quando è impostata l'attività *****, il sistema visualizza il tempo ancora rimanente prima dell'inizio del necessario periodo di riposo giornaliero.

(7) Inizio del successivo tempo di guida **0H**

Il tempo successivo di guida può iniziare appena dopo il termine di questo periodo.

Contatore VDO - visualizzazioni durante il viaggio

AVVISO

Osservi sempre la normativa specifica, del paese in cui si trova, relativa all'orario di lavoro.

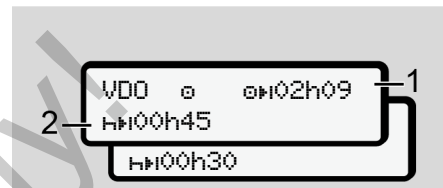

Fig. 60: Attività **0** –tempo di guida rimanente rispetto al tempo di riposo giornaliero

- (1) Tempo di guida rimanente.
- (2) È necessario fare una pausa e/o continuare il periodo accumulato di pausa al più tardi alla conclusione del tempo di guida (1).

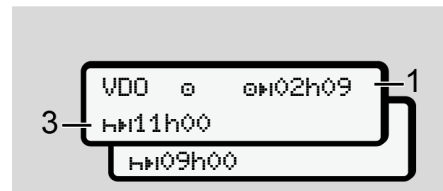

Fig. 61: Attività **0** –tempo di guida rimanente rispetto al tempo di riposo giornaliero

- (3) Il prescritto periodo di riposo giornaliero deve essere fruito al più tardi alla conclusione del tempo di guida visualizzato (1).

Ove tale procedura è ammessa, detto periodo di riposo può essere effettuato in due parti di cui la seconda deve prevedere un periodo ininterrotto di 9 ore.

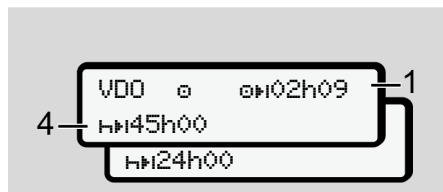

Fig. 62: Attività Ⓢ –tempo di guida rimanente rispetto al tempo di riposo settimanale

- (4) Il prescritto periodo di riposo settimanale deve essere fruito al più tardi alla conclusione del tempo di guida settimanale visualizzato (1).
Se permesso, il tempo di riposo settimanale spettante può essere ridotto.



Fig. 63: Attività Ⓢ – traghetto/treno rispetto alla continuazione del tempo di riposo

- (5) Il Counter VDO riconosce la sosta su un traghetto/treno.

Premessa: Inserimento corretto di questa funzione:

→ *Traghetto/treno: Inserire inizio/fine [99].*

La continuazione del tempo di riposo giornaliero previsto deve essere fruita al più tardi al termine del tempo di guida (1).

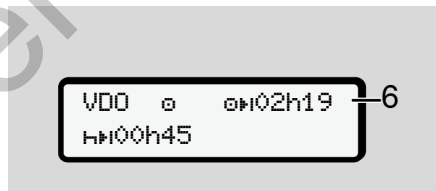

Fig. 64: Attività Ⓢ - Out of scope

- (6) La visualizzazione del tempo di guida rimanente non è attivata (h lampeggia), non avviene nessun ricalcolo.

Il Counter VDO valuta l'attività Ⓢ come l'attività Ⓢ .

AVVISO

Si osservi che i calcoli dei tempi di guida e di riposo per il Counter VDO avvengono ai sensi del regolamento (CE) 561/2006 e non ai sensi del regolamento esecutivo (UE) 2016/799 Appendice I C nella versione attualmente in vigore.

Qui possono esserci delle differenze rispetto alle visualizzazioni standard del DTCO 4.1 .

7

Contatore VDO - visualizzazioni durante l'attività tempo di riposo

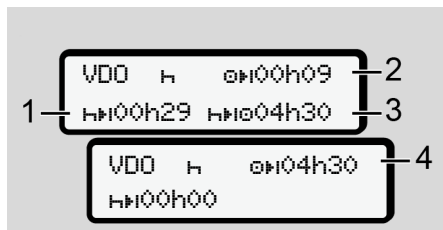

Fig. 65: Attività H – tempo di riposo rispetto al tempo di guida disponibile

- (1) Tempo di riposo rimanente
- (2) Tempo di guida rimanente nel caso in cui non sia rispettato il periodo di riposo (1).
- (3) Durata del prossimo tempo di guida disponibile alla conclusione del periodo di riposo (1) visualizzato.
- (4) Tempo di guida disponibile dopo un periodo di riposo valido.

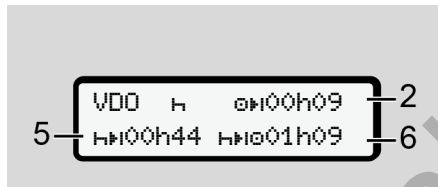

Fig. 66: Attività H – tempo di riposo rispetto al tempo di guida diurno disponibile

- (5) Tempo di riposo rimanente
- (6) Durata del tempo di guida quotidiano ancora fruibile al termine del tempo di riposo (5).

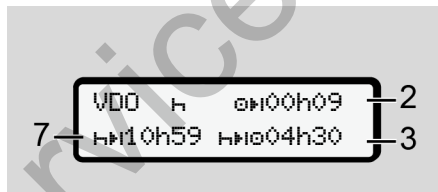

Fig. 67: Attività H – tempo di riposo quotidiano

- (7) Tempo di riposo quotidiane rimanente.
Ove consentivo, suddiviso in 3 + 9 ore.

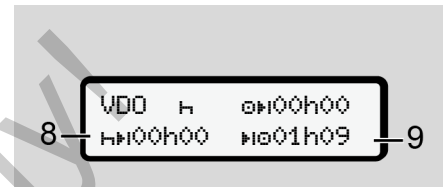

Fig. 68: Attività H – fine del tempo di riposo

- (8) Tempo di riposo valido terminato.

L'indicazione **00h00** lampeggia per 10 secondi. Se il tempo di riposo continua, il contatore VDO cambia la durata del tempo di riposo del giorno o settimana successiva.

- (9) Inizio del successivo tempo di guida.

Situazione: Il massimo tempo di guida settimanale o il doppio del tempo di guida settimanale è stato già raggiunto.

Nonostante sia stata rispettata l'interruzione programmata, il contatore VDO rileva la possibilità di effettuare un nuovo periodo di tempo alla guida solo dopo la scadenza del tempo visualizzato.

Contatore VDO - visualizzazioni durante l'attività tempo di lavoro

AVVISO

Osservi sempre la normativa specifica, del paese in cui si trova, relativa all'orario di lavoro.

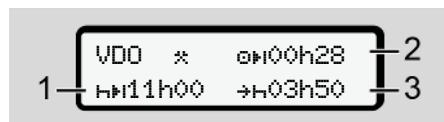





Fig. 69: Attività ✖ - tempo di lavoro rispetto a tempo di riposo

- (1) Durata del prossimo periodo di riposo giornaliero
- (2) Tempo di guida rimanente
- (3) Inizio del successivo periodo di riposo giornaliero. Al più tardi entro il termine del tempo indicato deve iniziare il periodo di riposo giornaliero.

Nota:

Il Counter VDO considera l'attività  durante un'interruzione del tempo di guida analogamente all'attività  (al di fuori dell'orario di riposo giornaliero).

I tasti  /  consentono di consultare ulteriori informazioni.

Contatore VDO - visualizzare i valori giornalieri

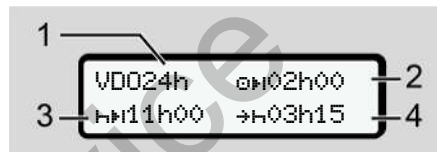

Fig. 70: Attività ✖/🕒 - valori giornalieri

- (1) Contrassegni per la visualizzazione dei valori giornalieri
- (2) Tempo di guida giornaliero rimanente
- (3) Durata del prossimo periodo di riposo giornaliero
- (4) Al più tardi entro il termine del tempo indicato deve avere inizio il periodo di riposo giornaliero.

Contatore VDO - visualizzare i valori settimanali

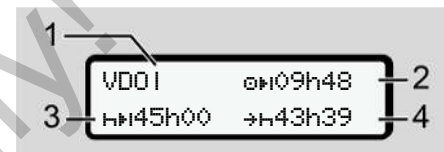

Fig. 71: Attività ✖/🕒 - valori settimanali

- (1) Simboli per la visualizzazione dei valori settimanali a partire dall'ultimo riposo settimanale
- (2) Tempo di guida settimanale rimanente
- (3) Durata del riposo settimanale. Al più tardi dopo sei turni di 24 ore è necessario effettuare un periodo di riposo settimanale.
- (4) Al più tardi entro il termine del tempo indicato deve avere inizio il periodo di riposo settimanale.

7

AVVISO

Le indicazioni per il tempo di riposo settimanale **(3)** e **(4)** possono essere disattivate per il trasporto di passeggeri oltre la frontiera.

Se nel Counter VDO è disattivato il calcolo dei valori settimanali, questi non vengono visualizzati.

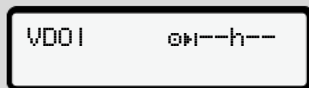

Fig. 72: Visualizzazione calcolo disattivato

Contatore VDO - indicazione dello stato

Fig. 73: Contatore VDO - indicazione dello stato

- (1)** Simboli delle indicazioni di stato
- (2)** Indicazione per il servizio misto
Viene visualizzato, se fin dall'inizio del lavoro si lavora in servizio di team. Il contatore VDO tiene debito conto nei calcoli delle regolamentazioni previste per tale fattispecie.
- (3)** Nella settimana in corso è consentita l'effettuazione di ancora due periodi di riposo quotidiano ridotti (possibile al massimo 3x a settimana).
- (4)** Nella settimana in corso è consentito ancora un tempo di guida quotidiano prolungato di massimo 10 ore (possibile al massimo 2 ore alla settimana).

- (5)** Compensazione di un riposo settimanale ridotto

A causa di un riposo settimanale ridotto, è necessaria la compensazione del tempo indicato ovvero il suo cumulo con un periodo di riposo di almeno 9 ore.

AVVISO

L'indicazione del tempo di riposo settimanale ridotto **(5)** può essere disattivata per il trasporto di passeggeri transfrontaliera.

Se nel contatore VDO è disattivato il calcolo dei valori settimanali, questi non vengono visualizzati.



Fig. 74: Visualizzazione calcolo disattivato

■ Secondo livello del menù - funzioni del menù

Si può passare al secondo livello del menù se si è premuto il primo livello **▶** o si è selezionato il menu **menu principale**.

→ *Primo livello del menù - valori standard* [▶ 78]

AVVISO

Se si è selezionato un menu, ma entro 30 secondi non c'è nessuna immissione, il DTCC 4.1 torna al primo livello.

Tutti le immissioni non confermate fino a quel momento vengono eliminate.

AVVISO

E' possibile utilizzare le funzioni del menù solo con il veicolo fermo.

Se con il Suo veicolo si trova in un ambito con pericolo di esplosione, per mettere in funzione la variante ADR si deve accendere il veicolo.

▶ Struttura del menu (prospetto)

```
>stampa ▶ conducente 1)
1
```

```
  |-- 24h ▶ attività
      giornaliera
```

```
  |-- !x ▶ evento
```

```
  |-- ▶ attività
```

```
  ▼
```

```
>stampa ▶ conducente 2)
2
```

```
  |-- 24h ▶ attività
      giornaliera
```

```
  |-- !x ▶ evento
```

```
  |-- ▶ attività
```

```
  ▼
```

```
>stampa A veicolo
```

```
  |-- 24h A valore giorn-
      naliero
```

```
  |-- !x A evento
```

```
  |-- >> ▶ eccesso vel.
```

```
  |-- Te ▶ Dati tecnici
```

```
  |-- ▶ Carte
```

```
  |-- ▶ diagramma v
```

```
  |-- ▶ stato D1/D2
```

```
  |-- %v v-profili
```

```
  |-- %n n-profili
```

```
  ▼
```

```
>entrata v conducente
1
```

```
  |-- ▶ paese inizio
```

```
  |-- ▶ paese fine
```

```
  |-- ?v impostazioni
```

```
  |-- * Bluetooth
```

```
  |-- Varie
```

```
  ▼
```

```
>entrata v conducente 2
```

```
  |-- ▶ paese inizio
```

```
  |-- ▶ paese fine
```

```
  |-- ?v impostazioni
```

```
  |-- * Bluetooth
```

```
  |-- Varie
```

```
  ▼
```

```
>entrata A veicolo
```

7

```

|-- OUT+ inizio/+OUT fi-
   ne
|-- È+ inizio/+È fine
   trashetto/treno
|-- ↗ caric./scaric.
|-- ● ora locale
|-- Ⓞ ora azienda
|-- $ Cod. licenza
▼
>avviso □□ conducente  1)
1
  |-- 24h□□ data
  |-- !x□□ evento
  ▼
>avviso □□ conducente  2)
2
  |-- 24h□□ data
  |-- !x□□ evento
  ▼
>avviso A□ veicolo
  |-- 24hA□ data
  |-- !xA□ evento

```

```

|-- >>□ eccesso vel.
|-- T□□ dati tecnici
|-- □□□□ schede
|-- Ⓞ□ azienda
|-- A□ peso
|-- □□ Versione DTCO
>avviso controllo  3)
|-- □□ Numero di serie
   del trasduttore  3)

```

* Opzione

1) Funzioni di menu indicate solo con carta del conducente inserita nella fessura introduzione carta 1

2) Funzioni di menu indicate solo con carta del conducente inserita nella fessura introduzione carta 2

3) (solo con la carta di controllo inserita)

► Navigare nelle funzioni del menù

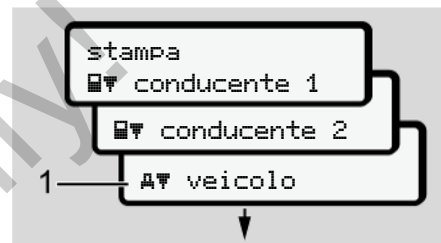

Fig. 75: Sfogliare nel menu (principale)

1. Con i tasti **□**/**□** si raggiunge il menu principale desiderato (campi grigi della lista precedente, ad esempio per la stampa dei dati del veicolo) **(1)**. Il lampeggiamento nella 2. riga (rappresentata in corsivo) **(1)** indica che esistono altre possibilità di scelta.



Fig. 76: Selezione di un punto del menu

- Premere il tasto **OK**, se si desidera passare alla funzione desiderata (2) con eventuali ulteriori possibilità di scelta.



Fig. 77: Selezione di una funzione del menu

Il menu selezionato (3) viene visualizzato e le altre possibili funzioni lampeggiano nella 2. riga (4).

La rappresentazione dei menu di visualizzazione e stampa dipende dalle carte conducente inserite nella fessura introduzione carta 1 e 2:

- Se nella fessura introduzione carta 1 è inserita una carta del conducente, viene visualizzata la voce **stampa conducente 1**.

- Se nella fessura introduzione carta 2 è inserita una carta conducente, viene visualizzata la voce **stampa conducente 2**.
- Se non risulta inserita alcuna carta conducente, viene visualizzata esclusivamente la voce **stampa veicolo**.

Tale condizione non vale per i menu di inserimento.

- Con i tasti **▲/▼** selezionare il menu desiderato, ad esempio quello della stampa dell'attività giornaliera (4) e confermare la selezione con il tasto **OK**.

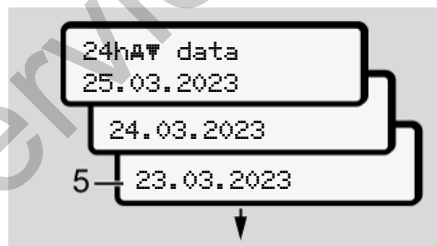

Fig. 78: Selezionare il giorno desiderato

- Selezionare il giorno desiderato con i tasti **▲/▼** e confermare la scelta con il tasto **OK**.

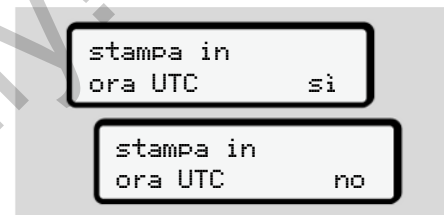

Fig. 79: No = stampa in ora locale

- Selezionare il tipo di stampa desiderato con i tasti **▲/▼** e confermare la scelta con il tasto **OK**. Per 3 secondi il DTCO 4.1, segnala che la stampa è in corso. Si può interrompere la stampa.
→ *Interrompere la stampa* [▶ 123]

Di seguito appare il menu selezionato per ultimo.

- Ulteriore procedura:
 - Selezionare un'altra stampa con i tasti **▲/▼**.
 - Con il tasto **↵** ritorna nel livello del menu immediatamente superiore.

7

► Blocco dell'accesso al menù

Ai sensi del regolamento l'accesso ai dati memorizzati è regolamentato mediante diritti di accesso e viene realizzato da rispettive carte tachigrafiche.

Esempio di visualizzazione di un'autorizzazione mancante:

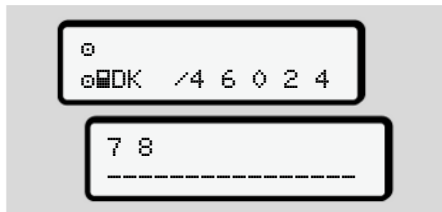

Fig. 80: Autorizzazione mancante

I dati attesi vengono visualizzati in modo incompleto. I dati personali vengono nascosti in modo parziale o completo.

► Uscire dalle funzioni del menù

Automatico

Nelle seguenti situazioni si esce automaticamente dal menu:

- dopo avere inserito o richiesto una carta tachigrafica
- Dopo 1 minuto di inattività
- All'inizio della tratta

Manuale

1. A questo scopo premere il tasto **ESC**.
 - La selezione o l'immissione iniziate vengono terminate.
 - Il prossimo livello di selezione viene nuovamente visualizzato.
 - Viene visualizzata la seguente interrogazione:

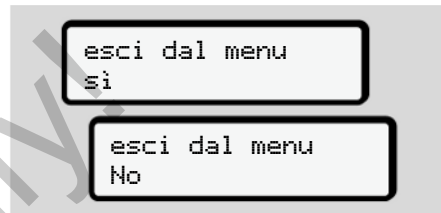

Fig. 81: Uscire dalla funzione del menu

2. Con i tasti **▲/▼** selezionare **Si** e confermare con il tasto **OK**. Oppure saltare l'interrogazione con il tasto **ESC**. Il display visualizza nuovamente la visualizzazione standard **(a)**.

► **Menù stampa conducente-1/
conducente-2**

In questo punto del menu è possibile stampare i dati di una carta del conducente inserita.

Nota:

- Per entrambe le carte del conducente la procedura è la stessa.
- Prima di ogni stampa è possibile selezionare il tipo di stampa desiderato.

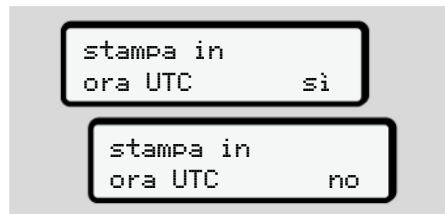

Fig. 82: No = stampa in ora locale

Stampare l'attività giornaliera

AVVISO

Esegua preferibilmente la stampa la mattina per il giorno prima. In questo modo si assicura che l'ultima attività registrata il giorno prima venga presa in considerazione nella stampa.

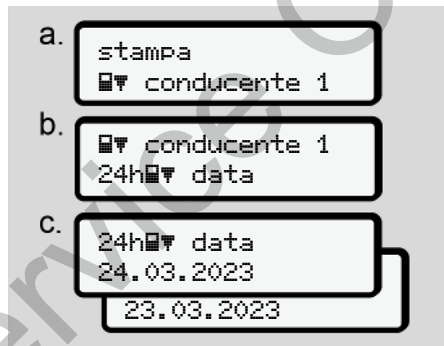

Fig. 83: Sequenza del menu stampa – valore giornaliero del conducente 1

Secondo la selezione avviene una stampa di tutte le attività del giorno selezionato.

→ *Stampe (esempi)* [▶ 126]

Stampare eventi

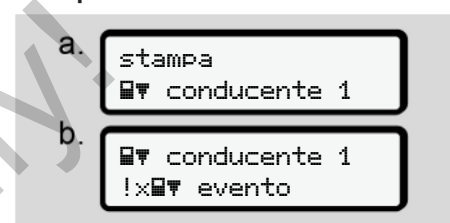

Fig. 84: Sequenza del menu stampa - eventi

Grazie a questa selezione, ha luogo una stampa di tutti gli eventi e di tutte le anomalie memorizzati o ancora attivi.

→ *Dati tecnici* [▶ 131]

7

Stampare attività

Fig. 85: Sequenza del menu stampa - attività

A partire dal giorno selezionato ha luogo una stampa di tutte le attività negli ultimi 7 giorni. Attività del conducente

→ *Attività del conducente* [▶ 132]

► Menù stampa autoveicolo

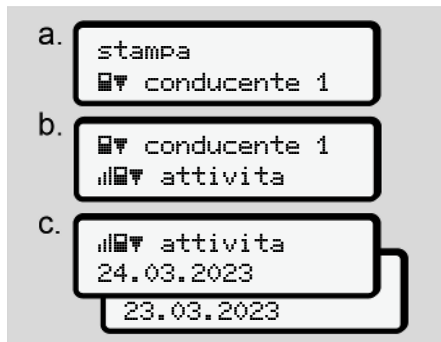
In questo menù è possibile stampare i dati del veicolo dalla memoria di massa.

Selezioni la funzione desiderata (descritta qui di seguito).

Poi viene richiesto l'orario desiderato.

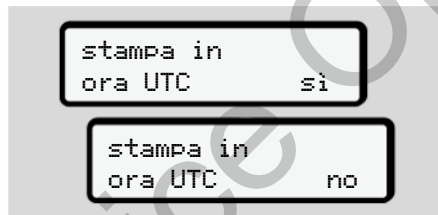

Fig. 86: No = stampa in ora locale

Stampare l'attività giornaliera**AVVISO**

Esegua preferibilmente la stampa la mattina per il giorno prima. In questo modo si assicura che l'ultima attività registrata il giorno prima venga presa in considerazione nella stampa.

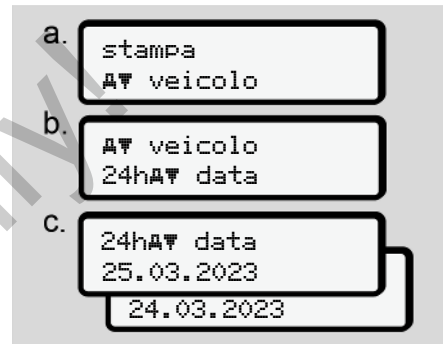

Fig. 87: Sequenza del menu stampa - attività giornaliera del conducente 1 e del conducente 2

In corrispondenza alla selezione ha luogo una stampa di tutte le attività dei conducenti in ordine cronologico, separate in conducente 1/ conducente 2.

→ *Stampa giornaliera del veicolo* [▶ 128]

Stampa eventi [veicolo]

Fig. 88: Sequenza del menu stampa - eventi veicolo

Grazie a questa selezione, ha luogo una stampa di tutti gli eventi e di tutte le anomalie memorizzati o ancora attivi.

→ *Eventi/anomalie del veicolo* [▶ 130]

Stampa dei superamenti del limite di velocità

Fig. 89: Sequenza del menu stampa - superamento del limite di velocità

Grazie a questa selezione, avviene una stampa dei superamenti del valore limite di velocità impostato sul DTCO 4.1.

→ *Superamenti del limite di velocità* [▶ 131]

Stampare dati tecnici

Fig. 90: Sequenza del menu stampa - dati tecnici

Grazie a questa selezione avviene una stampa dei dati per l'identificazione del veicolo, del trasduttore e della calibrazione.

→ *Dati tecnici* [▶ 131]

7

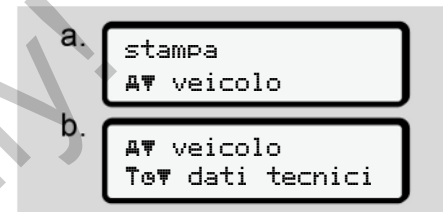
Stampare le informazioni sulle carte inserite del tachigrafo



Fig. 91: Sequenza del menu stampa – informazioni carte tachigrafiche

Avviene una stampa dei dati di tutte le carte tachigrafiche inserite

→ *Carte inserite del tachigrafo* [▶ 133]

Stampare diagramma velocità

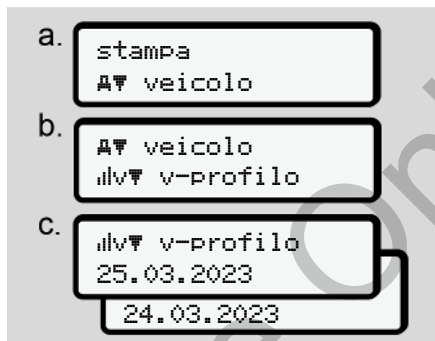

Fig. 92: Sequenza del menu stampa - diagramma v

A partire dal giorno selezionato avviene una stampa del diagramma della velocità.

→ *Diagramma velocità* [▶ 132]

Stampa del diagramma dello stato D1/D2 (opzione)

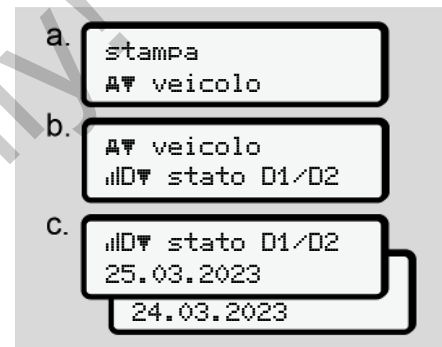

Fig. 93: Sequenza del menu stampa - stato D1/D2

A partire dal giorno selezionato viene creata una stampa riguardante le immisioni di stato degli ultimi 7 giorni.

→ *Stato diagramma D1/D2 (opzione)* [▶ 132]

Stampare i profili di velocità (opzione)

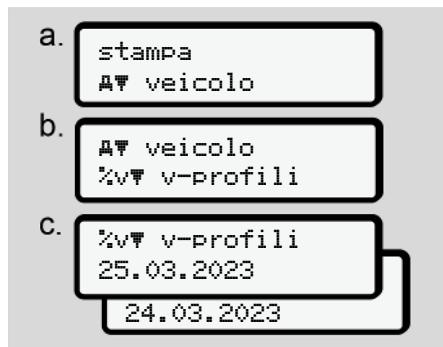

Fig. 94: Sequenza del menu stampa - profilo della velocità

Grazie a questa selezione avviene una stampa dei profili delle velocità di guida.

➔ *Profili di velocità (opzione)* [▶ 133]

Stampare i profili dei giri del motore (opzione)

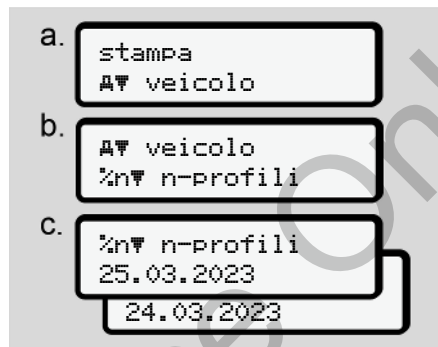

Fig. 95: Sequenza del menu stampa - profili dei giri del motore

Grazie a questa selezione avviene una stampa dei profili del numero di giri del motore.

➔ *Profili dei giri del motore (opzione)* [▶ 133]

► Menù immissione conducente-1/ conducente-2

Inserire paese

In aggiunta rispetto all'inserimento del paese durante l'immissione o l'estrazione della carta conducente può effettuare gli inserimenti del paese anche in questo punto del menu.

AVVISO

Secondo la normativa, il conducente-1 e il conducente-2 devono inserire separatamente nel tachigrafo il paese, in cui inizia o termina il loro turno.

Nota:

- Per entrambi i conducenti la procedura è la stessa.

Inizio paese

Selezionare le funzioni riportate una dopo l'altra:

7

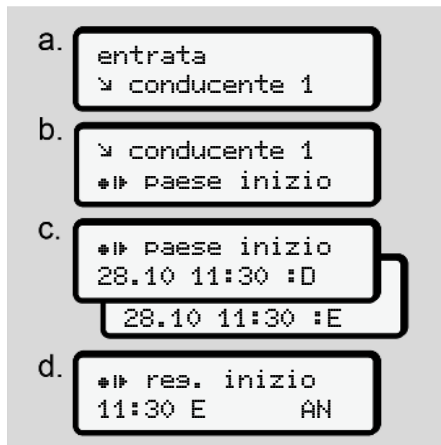

Fig. 96: Sequenza del menu inserimento - inizio paese

AVVISO

In base alla posizione, il DTCO 4.1 offre un elenco di paesi tra cui scegliere quando si seleziona un paese.

In questa preselezione -a eccezione di singoli paesi - non sono elencati paesi che non appartengono alla UE.

Se come paese ha scelto la “Spagna”, verrà richiesto automaticamente di inserire la rispettiva regione spagnola (**passo d**).

Fine paese

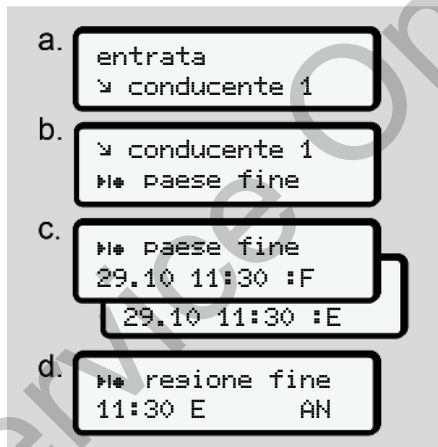

Fig. 97: Sequenza del menu inserimento - fine paese

Se come paese ha scelto la “Spagna”, verrà richiesto automaticamente di inserire la rispettiva regione spagnola (**passo d**).

Impostazioni

Modificare i dati personali ITS

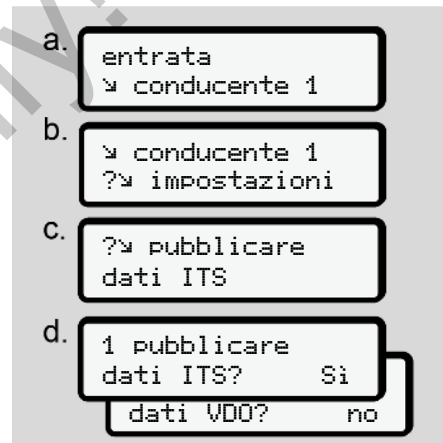

Fig. 98: Sequenza del menu Inserimento - dati personali

➔ Primo inserimento della carta del conducente [▶ 67].

Modificare le impostazioni dei dati personali VDO

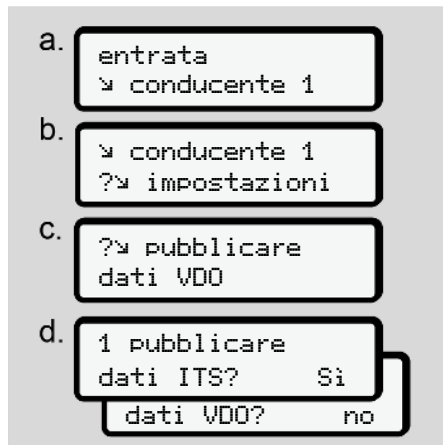

Fig. 99: Sequenza del menu inserimento - dati personali speciali

→ Primo inserimento della carta del conducente [▶ 67].

La mia ditta

In questo menu si può immettere il paese in cui ha sede la propria ditta.

Attivare/ disattivare il Bluetooth

In questo menu si attiva o disattiva il Bluetooth

1. Attivare il Bluetooth sul proprio apparecchio esterno.
2. Nel DTCO andare nel menu " * Bluetooth".

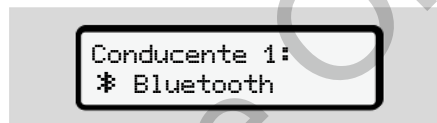

Fig. 100: Conducente 1 - Bluetooth

3. Premere il tasto **OK**.
- ⇒ Il display visualizza:



Fig. 101: Accoppiamento Bluetooth

4. Premere il tasto **OK**.
- ⇒ Il display visualizza:



Fig. 102: Richiesta di connettere il Bluetooth

5. Sul proprio apparecchio esterno, nel menu Bluetooth, viene ora visualizzato il DTCO.
6. Accoppiare il DTCO sull'apparecchio esterno (in dipendenza dal rispettivo apparecchio esterno).
7. Sull'apparecchio esterno e sul DTCO appare un PIN a 6 cifre. I due PIN devono corrispondere.



Fig. 103: Confermare l'accoppiamento

8. Confermare "accoppiamento" sul proprio apparecchio esterno (in dipendenza dal rispettivo apparecchio esterno).
9. Confermare l'accoppiamento sul DTCO premendo il tasto **OK**.

7

10. Terminare l'accoppiamento premendo il tasto **OK**.
11. L'accoppiamento si è concluso con successo.



dato registrato

Fig. 104: Conferma della memorizzazione

12. Nella visualizzazione standard viene visualizzato un "❖" nella riga superiore → *Visualizzazioni* [p. 42].

AVVISO

All'estrazione della carta del conducente: il Bluetooth si disattiva automaticamente.

Al nuovo inserimento della carta del conducente si riattiva il Bluetooth automaticamente.

AVVISO

Nel caso si utilizzi un comando remoto, l'utilizzatore è responsabile della completezza e correttezza legale dei dati e lo riconosce con l'uso del comando remoto.

L'uso del comando remoto non è parte del sistema di tachigrafi previsto dalla legge. L'uso avviene sotto la propria responsabilità.

I lassi di tempo in cui un comando remoto è stato utilizzato, possono essere stampati e visualizzati.

→ *Stampa giornaliera del veicolo* [p. 128]

Varie

In questo display potete effettuare immissioni specifiche dell'utilizzatore.

► Menù immissione autoveicolo

Immissione Inizio/fine OUT

Se guida il veicolo al di fuori del campo d'applicazione della normativa, è possibile impostare la funzione **Out of scope** nel seguente menu e poi chiuderla di nuovo se necessario.

I viaggi seguenti possono essere al di fuori del campo di applicazione:

- Viaggi su strade private
- Viaggi al di fuori degli stati AETR
- Viaggi per cui il peso totale del veicolo non impone l'impiego del DTCCO 4.1.

Selezionare le funzioni riportate una dopo l'altra:

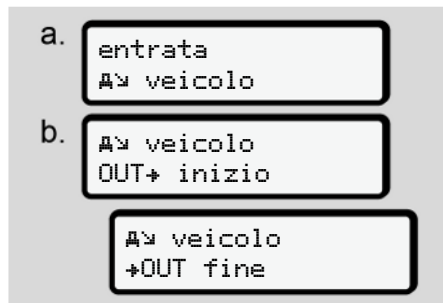

Fig. 105: Sequenza menu inserimento - out inizio/fine

AVVISO

L'impostazione **Out of scope** viene automaticamente abbandonata inserendo o estraendo la carta del conducente.

Traghetto/treno: Inserire inizio/fine

Inserire la sosta del veicolo su un traghetto o su un treno non appena ha raggiunto la posizione assegnata in fase di imbarco.

AVVISO

Ai sensi del regolamento (UE)2016/799, appendice I C, nella sua versione attualmente in vigore, la registrazione **trashetto/treno** deve essere avviata prima di spegnere il motore del veicolo sul traghetto/treno.

1. Selezionare i seguenti punti del menu:

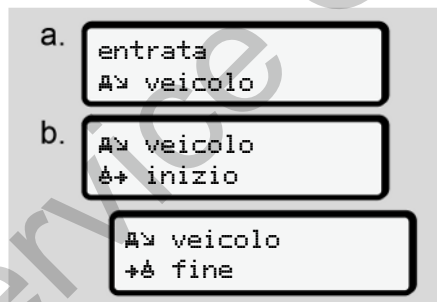

Fig. 106: Inserimento sequenza menu - Traghetto/treno

2. Imposti l'inizio o la fine della sosta sul traghetto/sul treno.

La registrazione **trashetto/treno** viene terminata non appena viene spenta nel menu o si estrae la carta conducente.

AVVISO

Se sul traghetto/treno la carta viene estratta e immessa nuovamente, la funzione **trashetto/treno** deve essere reimpostata.

Carico/ scarico

In questo menu il DTCO 4.1 memorizza ora e luogo del processo di carico e scarico.

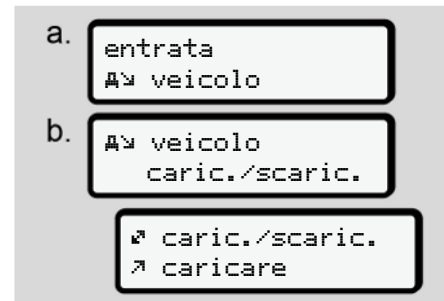

Fig. 107: Sequenza menu Carico/Scarico

7

Si può selezionare il processo di carico con i tasti **▲** / **▼**:

- **▲** Carico
- **▼** Scarico
- **▲** Carico/Scarico

Concludere l'immissione con il tasto **OK**.

Impostare l'ora locale

AVVISO

Innanzitutto legga attentamente il capitolo "Fusi orari" prima di apportare una modifica.

→ Fusi orari [32]

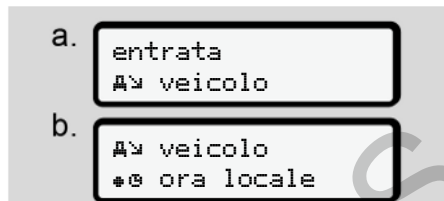

Fig. 108: Inserimento sequenza del menu - ora locale

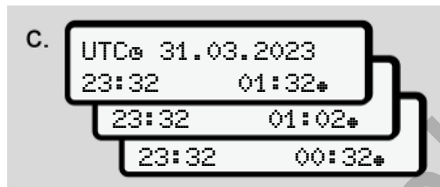

Fig. 109: Immissione sequenza del menu - immettere ora locale

Per la visualizzazione standard si può adattare l'indicazione dell'orario al fuso orario locale e all'inizio o alla fine dell'ora legale.

Quest'ultimo passaggio si esegue in passaggi da \pm 30 minuti.

AVVISO

La preghiamo di osservare le disposizioni di legge in vigore nel proprio paese.

Impostazione dell'ora locale società

Per un calcolo semplice dei tempi di lavoro, il DTCO 4.1 offre un contatore che fa riferimento all'orario locale dell'azienda.

Queste informazioni possono essere richieste tramite l'interfaccia frontale.

1. Selezionare i seguenti punti del menu:

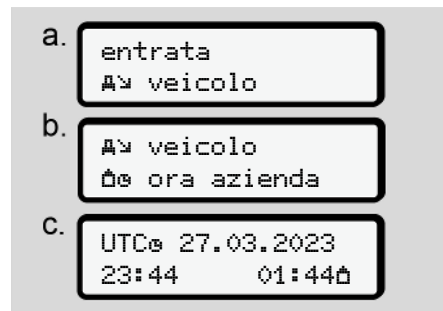

Fig. 110: Inserimento sequenza del menu - ora locale

2. Nel passo b inserire data e ora della sede aziendale e la differenza rispetto all' orario UTC.

Attivare le funzioni complementari

Sul DTCO 4.1 si possono abilitare ulteriori funzioni inserendo un codice di licenza.

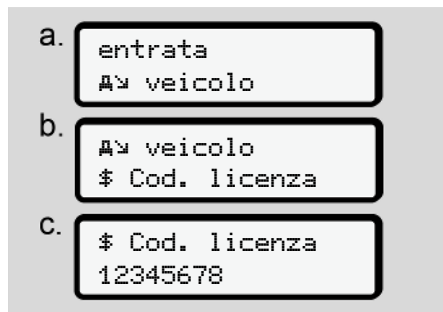

Fig. 111: Immissione sequenza del menu - codice di licenza

AVVISO

Se il codice di licenza giusto è già stato inserito, esso viene visualizzato per intero e non può più essere modificato.

In questo caso le funzioni complementari sono già state attivate.

AVVISO

Il codice di licenza può essere acquistato tramite lo shop online VDO.

➔ *Shop online di VDO* [167].

▶ Menù display conducente-1/ conducente-2

Mediante questo menù può visualizzare i dati di una carta del conducente inserita.

AVVISO

Similmente ad una stampa, appaiono i dati sul display, ma una riga di stampa (24 caratteri) viene visualizzata suddivisa in due righe.

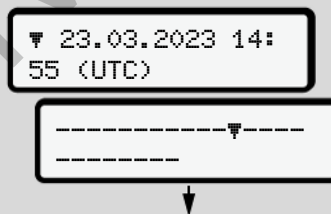

Fig. 112: Esempio per la visualizzazione dei dati

Nel caso che, sfogliando le informazioni con i tasti **▲**/**▼** si sfoglia indietro, è possibile chiamare solo le precedenti ca. 20 righe di stampa.

Per abbandonare questo display, premere il tasto **■**.

Nota:

- Il richiamo delle funzioni per la visualizzazione dei dati è identico a quelle per la stampa dei dati. Per questo motivo, questo aspetto non viene più descritto.
- Sussiste anche la possibilità di richiamare ogni display in ora locale.

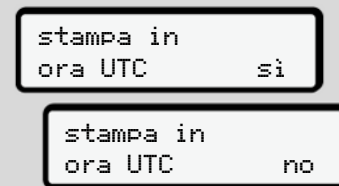

Fig. 113: No - stampa in ora locale

- Selezionare passo a passo le indicazioni possibili per il conducente-1 o il conducente-1.

7



Fig. 114: Sequenza menu visualizzazione per il conducente 1

Sfogliando è possibile visualizzare tutte le attività del giorno selezionato oppure tutti gli eventi e le anomalie memorizzati o ancora attivi.

► Menù visualizzazione veicolo

Mediante questo menu si possono visualizzare i dati della memoria di massa.

AVVISO

Similmente ad una stampa, appaiono i dati sul display, ma una riga di stampa (24 caratteri) viene visualizzata suddivisa in due righe.

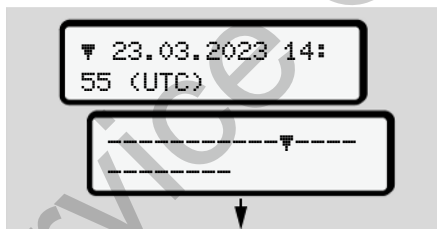

Fig. 115: Esempio della visualizzazione dei dati

Nel caso che, sfogliando le informazioni con i tasti **▲** / **▼** si sfoglia indietro, è possibile chiamare solo le precedenti ca. 20 righe di stampa.

Per abbandonare questo display, premere il tasto **■**.

Nota:

- Il richiamo delle funzioni per la visualizzazione dei dati è identico a quelle per la stampa dei dati. Per questo motivo, questo aspetto non viene più descritto.
- Sussiste anche la possibilità di richiamare ogni display in ora locale.

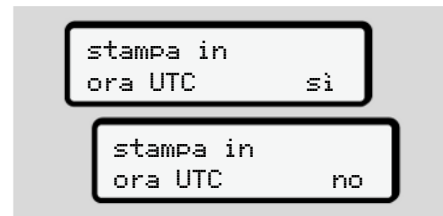

Fig. 116: No - visualizzazione in ora locale

Selezionare le funzioni riportate una dopo l'altra:

- Visualizzare tutte le attività del conducente in ordine cronologico.
- Visualizzare tutti gli eventi e le anomalie memorizzati o ancora attivi.

- Visualizzare i superamenti del valore limite di velocità impostato.
- Visualizzare i dati per l'identificazione del veicolo, del trasduttore e della calibrazione.
- Visualizzare i dati delle carte tachigrafiche inserite fino a quel momento.
- Visualizzare il numero della carta aziendale dell'azienda collegata. Se non è registrata nessuna azienda, appare "----".
- Visualizzare il peso attuale del veicolo. (Onboard Weight System richiesto)
- Visualizzare la versione del DTCO e la versione del software.

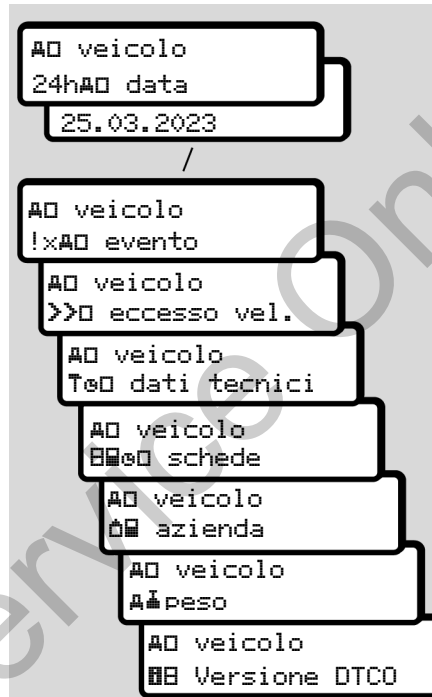

Fig. 117: Menu visualizzazione del veicolo

Messaggi

Significato dei messaggi

Messaggi particolari

Panoramica dei possibili eventi

Panoramica delle possibili anomalie

Avvisi tempo di guida

Panoramica delle possibili istruzioni per l'uso

Service Only!

Messaggi

■ Significato dei messaggi

Errori in un componente, nello strumento o durante l'uso appaiono subito sul display e vengono memorizzati immediatamente dopo l'evento sotto forma di un messaggio sul display.

Le caratteristiche sono:

!	Evento
x	Anomalia
⏴	Avviso tempo di guida
⏴	Avvertenza per l'uso



Fig. 118: Visualizzazione di un messaggio (lampeggia temporaneamente)

- (1) Combinazione di pittogrammi, eventualmente col numero delle fessura introduzione carta
- (2) Testo in chiaro del messaggio
- (3) Codice di errore

⚠ AVVERTENZA

Disturbo causato dai messaggi delle apparecchiature

Sussiste un rischio di disturbo quando durante il viaggio vengono visualizzati dei messaggi sul display o se la carta viene rigettata automaticamente.

- Non si faccia distrarre dai messaggi, ma si concentri sempre completamente sul traffico stradale.

AVVISO

In presenza di messaggi relative ad una carta del tachigrafo vicino al pittogramma viene scritto in numero della rispettiva fessura introduzione carta.

► Caratteristiche dei messaggi

Eventi, anomalie

- Durante la visualizzazione di eventi o anomalie lampeggia la retroilluminazione del display per circa 30 secondi.

La causa viene visualizzata mediante pittogramma, testo in chiaro del messaggio e codice errore.

- Si deve confermare questo messaggio con il tasto **OK**.
- Il DTCO 4.1 (ai sensi delle prescrizioni di memorizzazione del regolamento) salva l'evento o l'anomalia nella memoria di massa e sulla carta del conducente. Questi dati possono essere visualizzati o stampati tramite la funzione del menu.

AVVISO

Nel caso in cui un guasto od evento si ripeta continuamente, è necessario rivolgersi ad un centro autorizzato.

AVVISO**Comportamento nel caso di malfunzionamento**

In presenza di un malfunzionamento del tachigrafo Lei come conducente ha l'obbligo di annotare le indicazioni che il tachigrafo non registra o non stampa più perfettamente sulle attività su un foglio separato oppure sul retro della stampa.

→ Registrare per iscritto le attività
[▶ 59]

Avvisi tempo di guida

- La comunicazione **avviso tempo di guida** informa il conducente del superamento del tempo di guida.
- Questo messaggio viene visualizzato con retroilluminazione lampeggiante e deve essere confermato col tasto **OK**.

Istruzioni per l'uso

Le istruzioni per l'uso appaiono **senza** la retroilluminazione lampeggiante e spariscono (eccetto alcuni messaggi particolari) automaticamente dopo 3 oppure 30 secondi.

Strumenti di visualizzazione compatibili con DTCO 4.1

Se nel veicolo è installato uno strumento indicatore che può comunicare con il DTCO 4.1, il controllo funzionale fa riferimento **T** ai messaggi del DTCO 4.1.

AVVISO

Per ottenere informazioni dettagliate La preghiamo di considerare il manuale di istruzioni relativo al Suo veicolo.

► Confermare messaggi

1. A questo scopo preme il tasto **OK**. Ora ha confermato il messaggio e smette di lampeggiare l'illuminazione sul retro.
2. A questo scopo preme nuovamente il tasto **OK**. In questo modo sparisce la comunicazione e si ritorna alla visualizzazione standard impostata prima.

Osservazioni:

Un'istruzione per l'uso scompare dopo aver azionato il tasto **OK** per la prima volta.

Se sono presenti più messaggi, è necessario confermare uno dopo l'altro ogni singolo messaggio.

■ Messaggi particolari

▶ Stato di produzione

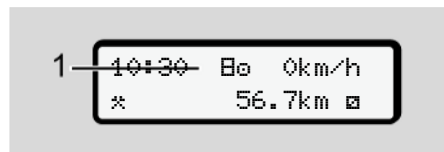



Fig. 119: Visualizzazione standard - stato di produzione

Se il DTCO 4.1 non è ancora attivato come strumento di controllo, appare lo “stato di produzione”, simbolo  (1).

Il DTCO 4.1 accetta esclusivamente la carta dell'officina.

AVVISO

Faccia mettere in funzione correttamente il DTCO 4.1 da parte di un'officina autorizzata e specializzata.

▶ OUT (lasciato l'ambito di validità)

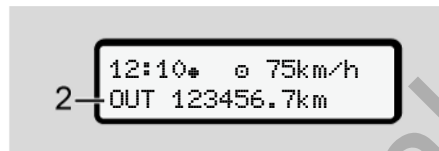

Fig. 120: Visualizzazione standard - Out of scope

Se il veicolo viaggia al di fuori dell'ambito di validità del regolamento, viene visualizzato il simbolo **OUT** (2).

→ *Definizioni* [10]

È possibile impostare questa funzione tramite il menu.

→ *Immissione Inizio/fine OUT* [98]

Premendo un tasto qualsiasi è possibile passare ad una visualizzazione diversa.

▶ Viaggio in traghetto/in treno

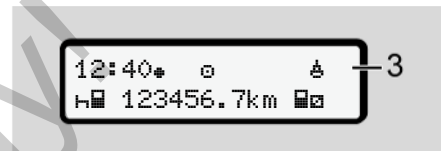



Fig. 121: Visualizzazione standard - viaggio in traghetto/in treno

Se si illumina il simbolo  (3), il veicolo si trova su un traghetto o su un treno.

È possibile impostare questa funzione tramite il menu.

→ *Traghetto/treno: Inserire inizio/fine* [99].

AVVISO

Verificare che questa funzione e l'attività in corso siano impostate prima delle procedure per un imbarco del veicolo.

Premendo un tasto qualsiasi è possibile passare ad una visualizzazione diversa.

8

■ Panoramica dei possibili eventi

Messaggio	Cause possibili	Provvedimento
!@ Violazione della sicurezza	<p>Errore nella memoria dati, la sicurezza dei dati nel DT-CO 4.1 non è più garantita.</p> <p>I dati del trasduttore non sono più sicuri.</p> <p>L'alloggiamento del DT-CO 4.1 è stato aperto senza autorizzazione.</p>	<p>Confermare il messaggio.</p>
!@1 Violazione della sicurezza	<p>Il bloccaggio carta è irregolare o difettoso.</p> <p>Il DT-CO 4.1 non riconosce una carta tachigrafica inserita correttamente in precedenza.</p> <p>L'identità o l'autenticità della carta tachigrafica non sono regolari, oppure i dati registrati sulla carta tachigrafica non sono affidabili.</p>	<p>Confermare il messaggio.</p> <p>Se il DT-CO 4.1 riconosce violazioni della sicurezza che non garantiscono più la correttezza dei dati sulla carta tachigrafica, la carta tachigrafica viene automaticamente espulsa - anche durante il viaggio.</p> <p>Inserire di nuovo la carta tachigrafica o farla controllare.</p>
!‡ Interruzione della tensione	<p>La tensione era staccata o la tensione d'alimentazione del DT-CO 4.1/ del trasduttore era troppo bassa o troppo alta. È possibile che questo messaggio appaia quando si avvia il motore.</p>	<p>Confermare il messaggio.</p>
!# Trasduttore suasto	<p>La comunicazione con il trasduttore è disturbata.</p> <p>Questo messaggio viene visualizzato dopo un'interruzione della tensione.</p>	<p>Confermare il messaggio.</p>

Messaggio	Cause possibili	Provvedimento
!A Conflitto di movimento	Conflitto di valutazione del movimento del mezzo tra il trasduttore e una fonte di segnalazione indipendente. In fase di imbarco potrebbe non essere stata impostata la funzione (traghetto/treno).	Confermare il messaggio. Consultare un'officina autorizzata.
!# Manca il GNSS	Nessun dato di posizione nel tempo di guida accumulato in tre ore.	Confermare il messaggio.
!@ Tempo-conflitto	Tra l'orario dell'orologio interno del DTCO 4.1 e le informazioni dell'orario del segnale GNSS esiste una differenza maggiore di un minuto.	Confermare il messaggio.
!Y Comm. DSRC Anomalia	Tra il DTCO 4.1 e il modulo esterno DSRC CAN si è verificato un errore di comunicazione.	Confermare il messaggio. Se questo messaggio si ripete diverse volte, consultare un'officina autorizzata.
!o Guida senza carta valida	Il viaggio è iniziato senza una carta del conducente valida nella fessura introduzione carta-1. Il messaggio viene visualizzato anche quando una combinazione di carte non ammessa viene inserita prima o durante la guida.	Confermare il messaggio. Fermare il veicolo e inserire una carta del conducente valida. All'occorrenza estrarre dal DTCO 4.1 la scheda aziendale/scheda di controllo inserita.
!o1 Inserimento alla partenza	La carta del conducente è stata inserita dopo la partenza.	Confermare il messaggio.

8

Messaggio	Cause possibili	Provvedimento
!001 sovrapposizione di orario	L'ora UTC impostata di questo tachigrafo è in ritardo rispetto all'ora UTC del tachigrafo precedente. Risulta una differenza di tempo negativa.	Confermare il messaggio. Individuare il tachigrafo con l'ora UTC errata, e provvedere affinché un'officina specializzata ed autorizzata controlli e corregga il tachigrafo.
!01 Carta non valida	La carta tachigrafica è scaduta, o non è ancora valida, oppure l'autenticazione è fallita. Una carta del conducente inserita non più valida dopo che il giorno è cambiato, viene scritta ed espulsa automaticamente, senza richiesta, nel momento in cui il veicolo è fermo.	Confermare il messaggio. Controllare la carta tachigrafica e inserirla di nuovo.
001 Scade tra giorni	La carta tachigrafica scadrà a breve.	Confermare il messaggio. Sostituire la carta tachigrafica.
!00 Conflitto carta	Le due carte tachigrafiche non possono essere inserite insieme nel DTCCO 4.1. Per esempio, è inserita la carta aziendale insieme con una carta di controllo.	Confermare il messaggio. Estrarre la carta tachigrafica in questione dalla fessura d'introduzione carta.
!0A1 carta non chiusa	La carta del conducente non è stata estratta correttamente dall'ultimo tachigrafo. In alcune circostanze i dati riferiti al conducente non sono stati salvati.	Confermare il messaggio.
>> Velocità troppo elevata	Il limite di velocità ammissibile impostato è stato superato per più di 60 secondi.	Confermare il messaggio. Ridurre la velocità.
0A Calibrazione fra giorni	È prevista la revisione regolare. 20 giorni prima appare un messaggio	Confermare il messaggio. Fissare un appuntamento con l'officina prima della scadenza.

Messaggio	Cause possibili	Provvedimento
!T1 Download in siorni	Il successivo download della carta è imminente. 14 giorni prima appare un messaggio	Eeguire il download della carta tachi- grafica.
!Fine funziona- mento normale in	Il certificato del DTCO 4.1 è in scadenza. 92 giorni prima appare un messaggio all'estrazione della carta. Il periodo del messaggio può essere impostato con la carta aziendale e un tester o con l'App.	Fissare un appuntamento con l'officina prima della scadenza per sostituire il.DT- CO 4.1.
!Y? Anomalia GNSS	Manipolazioni o interventi esterni	Verificare la causa della manipolazione Controllare la funzione GNSS.

8

■ Panoramica delle possibili anomalie

Messaggio	Causa possibile	Provvedimento
xA Anomalia dello strumento	Anomalie gravi nel DTCO 4.1 sono possibili per le seguenti cause: Errori di tempo di programma o di elaborazione imprevisi.	Confermare il messaggio.
	Tasti bloccati o premuti insieme per un tempo prolungato.	Controllare il funzionamento dei tasti.
	Anomalia nella comunicazione con dispositivi esterni.	Far controllare i cavi di collegamento o la funzionalità degli apparecchi esterni da parte di un'officina autorizzata.
	Anomalia nella comunicazione con lo strumento di visualizzazione.	Far controllare i cavi di collegamento o la funzionalità dello strumento di visualizzazione da parte di un'officina autorizzata.
	Anomalia all'uscita degli impulsi.	Far controllare i cavi di collegamento o la funzionalità dell'apparecchio di controllo collegato da parte di un'officina autorizzata.
xA1 Anomalia dello strumento	Anomalia nel meccanismo della carta, per esempio il bloccaggio della carta non è chiuso.	Estrarre la carta tachigrafica e inserirla di nuovo.
xA Anomalia dell'orario	Ora UTC del DTCO 4.1 non è corretta, o non funziona correttamente. Per evitare un'inconsistenza dei dati, le carte del conducente / dell'azienda inserite nuovamente non vengono accettate!	Confermare il messaggio.

Messaggio	Causa possibile	Provvedimento
x7 Anomalia stampante	Manca la tensione d'alimentazione della stampante o il sensore termico della testina della stampante è difettoso.	Confermare il messaggio. Ripetere l'operazione e, se necessario, accendere/spgnere prima l'accensione.
x7 Anomalia durante lo scarico	Anomalia durante lo scarico dei dati su un dispositivo esterno.	Confermare il messaggio. Ripetere lo scarico dei dati. Far controllare i cavi di collegamento (ad es. il contatto allentato) e l'apparecchio esterno da parte di un'officina autorizzata.
x11 Guasto del trasduttore	Il trasduttore segnala un'anomalia interna dopo l'autotest.	Confermare il messaggio.
x11 anomalia della carta x12 anomalia della carta	Durante la lettura/scrittura della carta tachigrafica si è verificata un'anomalia nella comunicazione, per esempio a causa di contatti sporchi. Eventualmente non è possibile registrare completamente i dati sulla carta del conducente.	Confermare il messaggio. Pulire i contatti della carta tachigrafica, inserirla di nuovo.
x13 Guasto interno GNSS	Sul dispositivo GNSS si è verificato un errore: <ul style="list-style-type: none"> • Errore interno dell'apparecchiatura. • Corto circuito di un'antenna esterna GNSS (opzionale). • Nessun collegamento con l'antenna esterna GNSS (opzionale) 	Confermare il messaggio. Consultare un'officina autorizzata.

8

Messaggio	Causa possibile	Provvedimento
x# Guasto interno DSRC	Si è verificato un errore interno nel modulo DSRC. Si è verificato un errore nell'antenna esterna o questa non è collegata.	Confermare il messaggio. Far controllare il modulo DSRC e i cavi di collegamento nonché la funzionalità dell'antenna esterna da parte di un'officina autorizzata.

■ Avvisi tempo di guida

Messaggio	Significato	Provvedimento
M01 Pausa! 1e04h15 #00h15	Prendere una pausa. Questo messaggio appare dopo un tempo di guida ininterrotto di 04:15 ore.	Confermare il messaggio. Programmare una pausa entro breve tempo.
M01 Pausa! 1e04h30 #00h15	Superato il tempo di guida. Questo messaggio appare dopo un tempo di guida ininterrotto di 04:30 ore.	Confermare il messaggio. Prendere una pausa.
M01 Tempo di guida 24h 03h15	Fine del tempo di guida giornaliero (24h), settimanale (I) oppure bisettimanale (II) è stato o verrà raggiunto presto. Il tempo di preavviso è configurabile.	Confermare il messaggio. Terminare il tempo di guida e prendersi il tempo di riposo come prestabilito.
M01 Pausa in →h01h45	Il tempo per il successivo periodo di riposo giornaliero o settimanale è o sarà raggiunto presto. Il tempo di preavviso è configurabile.	Confermare il messaggio. Organizzare la prossima pausa per tempo.

Messaggio	Significato	Provvedimento
4x1 Orario di lavoro 24h 09h30	La fine dell'orario di lavoro giornaliero (24h) o settimanale (1) è stato o verrà raggiunto presto.. Il tempo di preavviso è configurabile.	Confermare il messaggio. Terminare il tempo di guida e prendersi il tempo di riposo come prestabilito.
4x1 Orario di lavoro * 04h15	La fine dell'eventuale orario di lavoro ininterrotto è o sarà presto raggiunta. Il tempo di preavviso è configurabile.	Confermare il messaggio. Organizzare la prossima pausa per tempo.
4o1 Tempo di guida 24h 03h15	Preavviso al raggiungimento del massimo tempo di guida esteso permesso	Rispettare questo messaggio. Dopo l'arrivo rispettare il tempo di riposo prescritto.

AVVISO

Il DTCO 4.1 registra, memorizza e calcola i tempi di guida in base alle regole stabilite dalla normativa. Avverte Lei come conducente in tempo utile del superamento del tempo di guida.

Questi tempi di guida accumulati non rappresentano un'anticipazione dell'interpretazione giuridica del **tempo di guida ininterrotto**.

► Visualizzazione contatore VDO (opzione)

Faccia immediatamente una pausa.

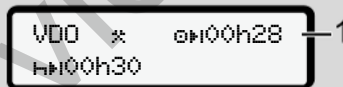

Fig. 122: Contatore VDO - visualizzazione

Dopo aver confermato il secondo avviso del tempo di guida il contatore VDO indica che il Suo tempo di guida (**1**) è terminato (non si applica nel caso dell'**Out of scope**).

■ Panoramica delle possibili istruzioni per l'uso

Messaggio	Significato	Provvedimenti
Invito all'immissione	Se durante la procedura di immissione manuale non avviene nessuna immissione, allora appare questo invito.	Premere il tasto OK e proseguire l'immissione.
Stampa impossibile	In questo momento non è possibile stampare: <ul style="list-style-type: none"> • perché sui modelli ADR è spenta l'accensione, • la temperatura della testina termica della stampante è troppo alta, • l'interfaccia interna della stampante è impegnata da un altro processo attivo, per esempio una stampa in corso, • o la tensione d'alimentazione è troppo alta o troppo bassa. <p>Al momento non è possibile alcuna indicazione perché sui modelli ADR è spenta l'accensione.</p>	Non appena eliminata la causa è possibile chiedere una stampa.
Stampa ritardata	Una stampa in corso viene interrotta o ritardata perché la temperatura della testina termica della stampante è troppo alta.	Attendere il raffreddamento. Non appena lo stato ammissibile è raggiunto, la stampa continua automaticamente.
Carta esaurita	La stampante ha esaurito la carta o il cassetto non è inserito correttamente. La richiesta di stampa viene rifiutata oppure una stampa in corso viene interrotta.	Inserire un nuovo rotolo di carta. Inserire correttamente il cassetto della stampante. Una procedura di stampa interrotta deve essere riavviata tramite la funzione del menu.

Messaggio	Significato	Provvedimenti
40 Espulsione impossibile	<p>La richiesta della carta tachigrafica viene rifiutata perché:</p> <ul style="list-style-type: none"> • forse è già in corso la lettura o il trasferimento di dati, • una carta del conducente letta correttamente viene richiesta di nuovo nella griglia dei minuti registrati, • avviene un cambio del giorno secondo l'ora UTC, • il veicolo è in marcia, • o sui modelli ADR è spenta l'accensione. 	<p>Aspettare finché il DTCO 4.1 abilita la funzione oppure elimina la causa. Fermare il veicolo o girare la chiave dell'accensione.</p> <p>Dopodiché richiedere nuovamente la carta tachigrafica.</p>
40?1 registrazione non consistente	<p>Nell'ordine temporale dei dati giornalieri registrati sulla carta del conducente c'è un'inconsistenza.</p>	<p>Questo messaggio può apparire finché le registrazioni errate non sono sovrascritte con nuovi dati.</p> <p>Nel caso che il messaggio appaia permanentemente, far controllare la carta tachigrafica.</p>
401 Estrarre la carta	<p>Durante la scrittura dei dati sulla carta del conducente si è verificato un errore.</p>	<p>Durante l'espulsione della carta il dispositivo prova di nuovo a comunicare con la carta. Se fallisce anche questo tentativo, viene avviata la stampa delle ultime attività memorizzate per questa carta.</p>
401 carta difettosa	<p>Durante l'elaborazione della carta tachigrafica inserita si è verificato un errore. La carta tachigrafica non viene accettata e di nuovo espulsa.</p>	<p>Pulire i contatti della carta tachigrafica, inserirla di nuovo.</p> <p>Se il messaggio riappare controllare se un'altra carta tachigrafica viene letta correttamente.</p>

8

Messaggio	Significato	Provvedimenti
401 carta sbalciata	La carta inserita non è una carta tachigrafica. La carta non viene accettata e di nuovo espulsa.	Inserire una carta tachigrafica valida.
4A 1 Anomalia dello strumento	Anomalia nel meccanismo della carta, per esempio il bloccaggio della carta non è chiuso.	Estrarre la carta tachigrafica e inserirla di nuovo.
4A Anomalia dello strumento	Anomalia all'uscita degli impulsi.	Controllare i cavi di collegamento, o il funzionamento del dispositivo di controllo collegato.
4A Anomalia dello strumento	Il DTCO 4.1 ha un'anomalia grave o si tratta di un errore di tempo grave. Per esempio ora UTC non realistica. La carta tachigrafica non viene accettata e di nuovo espulsa.	Provvedere affinché un'officina specializzata ed autorizzata controlli e, se necessario, sostituisca al più presto il tachigrafo. In caso di un malfunzionamento del tachigrafo, si prega di osservare l'avvertenza riportata ➔ <i>Eventi, anomalie</i> [▶ 105]
001 Pulire la carta	Il DTCO 4.1 ha riscontrato problemi di lettura o scrittura sulla carta tachigrafica.	Pulire la carta tachigrafica e le fessure introduzione carta. ➔ <i>Pulizia</i> [▶ 149]

► Istruzioni per l'uso come informazione

8

<i>Messaggio</i>	<i>Significato</i>	<i>Provvedimenti</i>
■ Nessun dato presente!	Non è possibile richiamare la funzione del menu: <ul style="list-style-type: none"> • Nella fessura introduzione carta non è inserita nessuna carta del conducente. • Nella fessura di introduzione è inserita una carta aziendale/di controllo. 	Queste avvertenze spariscono automaticamente dopo 3 secondi. Non sono necessari provvedimenti.
Stampa avviata	Risposta della funzione selezionata.	
Immissione memorizzata	Risposta che il DTCO 4.1 ha memorizzato l'immissione.	
La visualizzazione non è possibile!	Fino a quando la stampa è in corso non è possibile visualizzare dati.	

8

Messaggio	Significato	Provvedimenti
Attendere preso!	La lettura della carta tachigrafica non è ancora terminata. Non è possibile richiamare funzioni del menu.	Queste avvertenze spariscono automaticamente dopo 3 secondi. Non sono necessari provvedimenti.
AS calibrazione fra 18 giorni	Il prossimo controllo periodico è da eseguire fra 18 giorni, ad esempio. I controlli successivi necessari in seguito a modifiche tecniche non possono essere considerati. Un'officina autorizzata può programmare a partire da quale data quest'avvertenza deve essere visualizzata. → <i>Obbligo di verifica</i> [▶ 149]	
Scade tra 15 giorni	La carta tachigrafica rilasciata, ad esempio, perde la validità fra 15 giorni. Un'officina autorizzata può programmare a partire da quale data quest'avvertenza deve essere visualizzata.	
Download in 7 giorni	Il prossimo download di dati dalla carta conducente, ad esempio ha un termine entro 7 giorni (impostazione standard). Un'officina autorizzata può programmare a partire da quale data quest'avvertenza deve essere visualizzata.	

Stampare

Avvisi relativi alla stampa

Avviare la stampa

Interrompere la stampa

Sostituire la carta della stampante

Eliminare l'inceppamento della carta

Service Only

Stampare

■ Avvisi relativi alla stampa

AVVISO

All'inizio di ogni stampa c'è uno spazio vuoto di ca. 5 cm.

AVVISO

Su richiesta, la stampa può essere dotata di un logo personalizzato dell'azienda.

■ Avviare la stampa

AVVISO

Prerequisiti per la stampa:

- Il veicolo è fermo.
- Con la variante ADR del DTCO 4.1: L'accensione è inserita.
- Il rotolo di carta è inserito.
- Il cassetto della stampante è chiuso.



conducente 1
24h data

Fig. 123: Esempio stampa - attività giornaliera

1. Con i tasti **↔** e il tasto **OK** selezionare il menu desiderato **stampa conducente 1 > attività giornaliera**:
→ *Navigare nelle funzioni del menù [88]*
2. Selezionare e confermare il giorno e il tipo di stampa desiderati (in formato UTC o ora locale).

3. La stampa inizia dopo circa 3 secondi.
Attendere la fine della stampa.
4. La stampa deve essere staccata dal bordo da strappo.



Fig. 124: Staccare la stampa

AVVISO

Nello strappare la stampa assicuratevi che le fessure introduzione carta siano chiuse, per evitare che possano essere sporcati da particelle di carta o che venga danneggiata l'immissione della carta.

■ Interrompere la stampa

- Premere nuovamente il tasto **OK** per interrompere anticipatamente la stampa.
Viene visualizzata la seguente interrogazione:

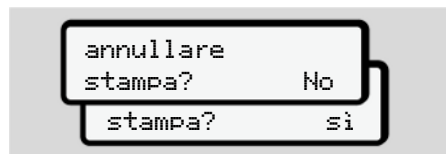

Fig. 125: Interrompere la stampa

Selezionare la funzione desiderata con i tasti **▲/▼** e confermarla con il tasto **OK**.

■ Sostituire la carta della stampante

▶ Fine carta

- Per indicare che la carta è quasi esaurita, il retro della stampa è provvisto di una marcatura a colori.
- Quando la carta è esaurita, appare il seguente messaggio:

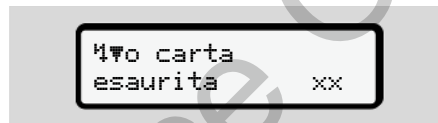

Fig. 126: Messaggio - carta esaurita

- Se la carta è esaurita durante una stampa:
Dopo aver inserito il nuovo rotolo di carta, riavviare la stampa mediante la funzione del menu.

▶ Sostituire il rotolo di carta

AVVISO

Utilizzare esclusivamente carta da stampa originale VDO su cui si trovano i seguenti contrassegni:

- Tachigrafo tipo (DTCO 4.1) con marchio di controllo **84**
- Contrassegno di autorizzazione **174** o **189**.



Fig. 127: Premere il tasto di sblocco

1. Prema verso l'interno la superficie di sblocco sul vano della stampante.
Il cassetto della stampante si apre.

9

CAUTELA**Rischio di ustione**

La testata di stampa può essere calda.

- Dopo aver rimosso il cassetto della stampante, non introdurre le mani nel vano.

AVVISO**Danneggiamento mediante oggetti**

Per evitare un danno della stampante:

- Non inserisca oggetti nel comparto della stampante.
2. Afferi il cassetto della stampante da entrambi i lati e la estragga poi dalla stampante.

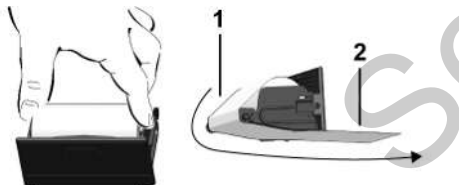

Fig. 128: Inserire rotolo di carta

3. Inserisca il nuovo rotolo di carta con la fine della carta rivolta verso l'alto nel cassetto della stampante.
4. Inserisca la carta con la parte stampata in grigio nella guida al di sopra del rotolo di deviazione (1).

AVVISO

Accertarsi che il rotolo di carta non si blocchi nel cass. d. stamp. e che l'inizio carta (2) sporga sotto il bordo d. cass. (bordo da strappo).

5. Spinga il cassetto della stampante nel comparto della stampante fino all'inserimento.

La stampante è pronta per il funzionamento.

Eliminare l'inceppamento della carta

Nel caso di inceppamento della carta:

1. Apri il cassetto della stampante.
2. Stacchi la carta stropicciata dal rotolo della carta, eliminando i possibili resti di carta dalla cassetta della stampante.
3. Inserisca nuovamente il rotolo della carta e spinga il cassetto della stampante nel comparto della stampante fino all'inserimento. .
→ *Sostituire la carta della stampante* [▶ 123].

Stampe

Conservare le stampe

Stampe (esempi)

Spiegazioni relative alla stampa

Record di dati in caso di eventi o anomalie

Service Only

Stampe

■ Conservare le stampe

Fare in modo che le stampe non vengano danneggiate (illeggibili) da irradiazione di luce o del sole e neanche da umidità o calore.

Le stampe devono essere conservate almeno per un anno dal conducente / azienda.

■ Stampe (esempi)

▶ Stampa giornaliera della carta

The diagram shows a sample of a daily card printout with the following fields and callouts:

- 1**: Date and time (UTC) - 10.03.2023 14:55 (UTC)
- GEN2**: Card type
- 1**: Card version - GEN2 v2
- 2**: 24h flag
- 3**: Driver name - Schmitt Peter
- 3a**: Driver ID and dates - 12345678901234 5 6, 07.03.2025 - GEN 2
- 4**: Driver name and ID - Rosenz Winfried, 45678901234567 7 8, 07.03.2026 - GEN 2
- 5**: Card type and ID - A ABC12345678901234, D /VS VM 612
- 6**: Card type and ID - B Continental Automotive Technologies, 1381.1550333010, GEN2 v2
- 7**: Card type and ID - T NFZ-Profi Service & Vertrieb, 87654321087654 3 2, 07.01.2023
- 8**: Card type and ID - D 12345678901234 5 6, 09.02.2023 11:11
- 8a**: Card type and ID - ? 00:00 06h00, 06:00 00h17
- 8b**: Card type and ID - A D /VS VM 612, 95 872 km

8c

8e

8a

8b

8c

8a

8c

8d

8e

8a

11

11a

```

* 06:17 00h45
* 07:02 00h39 ee
o 07:41 01h19 ee
95 958 km: 86 km
-----
? 09:00 00h24
-----
A S /LDR 243
205 002 km
o 09:24 02h30 ee
* 11:54 00h39
-----
? 12:33 00h10
-----
1
o 12:43 02h27
h 15:10 01h12
o 16:22 00h16
o 16:38 00h42
&+12:25
&+13:42
o 17:20 00h52
* 18:12 00h24
h 18:36 00h02
96 177 km: 305 km
-----
? 18:38 05h22
-----
Z
*+06:00 D
lat + 48°05.2'
lon + 8°26.1'
06:01
95 872 km
+12:43 D
lat + 48°05.2'
lon + 8°26.1'
12:43
96 177 km
09:01
oe 09:00
lat + 48°05.2'
lon + 8°26.1'
09:01
    
```

11d

12

12c

13

13c

23

```

+18:38 CH
205 408 km
o 04h54 317 km
* 02h27 o 03h29
h 01h14 ? 11h56
oe 04h28
-----
!x#
x# 0 07.03.2023 12:45
x40 00h04
A D /VS VM 612
-----
!# 0 07.03.2023 09:23
!34 ( 0) 00h01
A D /VS VM 612
-----
A D /VS VM 612
-----
!x#
>> 5 13.02.2023 16:42
!07 ( 2) 00h12
o#D /98765432109876 5 4
o#F /12345678901234 5 6
-----
>> 4 15.02.2023 11:10
!07 ( 95) 00h30
o#DK /45678901234567 7 8
o#F /12345678901234 5 6
-----
x# 0 16.02.2023 12:45
x40 ( 5) 00h04
o#DK /45678901234567 7 8
-----
#* Friedrichshafen
# Schmitt Peter
# Regenz Winfried
    
```

Particolarità per "Stampa giornaliera della carta del conducente"

8f

8g

8h

```

# /12345678901234 5 6
# 07.03.2023 11:11
-----
10.03.2023 310
-----
? !oe ?
-----
? 00:00 06h00
# 06:00 00h17
-----
1
-----
A D /VS VM 612
95 872 km
* 06:17 00h45
* 07:02 00h39 ee
o 07:41
-----
km: km
-----
Σ
-----
*+06:00 D
95 872 km
o 00h00 km
-----
#
# 10.03.2023 310
-----
-OUT
-----
1
-----
A D /VS VM 612
95 872 km
h 00:00 07h02
* 07:02 00h39
    
```

10

► Eventi/anomalie della carta del conducente

1 ▼ 10.03.2023 11:11 (UTC)
GEN2

1 -----
2 GEN2 v2
2 !x 80 km/h
3 □ □ Schmitt
Peter
□ □ /12345678901234 5 6
07.03.2023 - GEN 2

3a ○ Rosenz
Winfried
○ □ □ /45678901234567 8
03.03.2023 - GEN 2

4 A ABC12345678901234
D /VS VM 612

12a !+ 07.03.2023 02:14
!08 06h03
A S /LCR 243

12c !! 07.03.2023 18:12
!05 00h01
A D /VS VM 612

!! 08.03.2023 08:12
!05 00h05
A D /S VD 432

!+ 08.03.2023 10:15
!08 00h10
A D /VS VM 612

!L 09.03.2023 08:45
!09 00h01
A D /VS VM 612

12c !! 13.02.2023 09:23
!22 00h01
A D /VS VM 612

12b !! 15.02.2023 16:04
!11 01h02
A D /VS VM 612

12c x! 22.02.2023 12:45
x40 00h04
A D /VS VM 612

x! 17.02.2023 18:02
x40 00h03
A D /VS VM 612

22 xL 03.02.2023 01:54
x35 00h04
A D /S VD 432

!+ Schmitt Peter
Rosenz Winfried

► Stampa giornaliera del veicolo

1 ▼ 10.03.2023 16:55 (UTC)
GEN2 v2

2 24h

3 □ □ Schmitt
Peter
□ □ /12345678901234 5 6
07.03.2023 - GEN 2

4 A ABC12345678901234
D /VS VM 612

5 B Continental Automotive
Technologies
1381.1550333010
GEN2 v2

6 T NFZ-Profi Service & Ve
rtrieb
T □ □ /87654321087654 3 2
T 22.02.2023

7 □ □ /12345678901234 5 6
□ 03.03.2023 11:11

9 10.03.2023
95 872 96 284 km

10 95 872 km
10a H 00:00 06h17
95 872 km 0 km

10b ○ Rosenz
Winfried
○ □ □ /45678901234567 8
07.03.2023

10c A+S /LCR 243
10.02.2023 18:54

10d 95 872 km M

10e * 06:17 00h45
 * 07:02 00h39 ee
 o 07:41 01h19 ee

 95 958 km: 86 km

 10g 95 958 km

 10a * 09:00 00h05
 95 958 km: 0 km

 10b o Mustermann
 Heinz-Dieter
 oMF /12345678901234 5 6
 16.06.2023 GEN 2

 10c A+D /M MS 680
 07.03.2023 18:54

 10d 95 958 km
 * 09:05 00h25
 o 09:30 02h55
 o 12:25 01h18
 A+12:25
 +Δ13:42
 o 13:43 00h03
 * 13:46 00h02 ee
 o 13:48 00h45 ee
 * 14:33 00h35 ee
 h 15:08 01h02 ee

 96 206 km: 248 km

 10f 96 206 km
 h 16:10 00h20

 96 206 km: 0 km

 10e o Anton
 Max
 oMA /56789567895678 9 5
 10.03.2024

A+D /VS VM 612
 14.02.2023 16:30
 96 206 km

 10a o 16:30 00h56
 * 17:26 01h11

 96 274 km: 68 km

 10a o 96 274 km
 * 18:37 00h23
 o 19:00 00h21
 h 19:21 04h39

 96 284 km: 10 km

 10h o 96 872 km
 h 00:00 07h02
 h 00:00 07h02

 10a 11
 -----Σ-----
 11b 1o 00h21 10 km
 * 00h28 o 00h00
 h 11h16
 2o 00h00
 * 00h00 o 12h16
 h 07h02

 11c o Rosenz
 Winfried
 oDK /45678901234567 7 8
 *07:19
 lat + 48° 04.1'
 lon + 9° 26.5'
 02.03.2023 07:19

 96 274 km
 h 09:00 o 95 958 km
 o 09:00
 lat + 48° 04.1'
 lon + 9° 26.5'
 09:01
 o 01h19 86 km
 * 01h24 o 00h00
 h 03h00
 ee 01h58

11f Γ: CH
 D + CH
 lat + 47° 66.0' o
 lon + 9° 16.2' o
 10.03.2023 09:36 o

 13 134867 km
 -----IxA-----
 13c 1o 1 08.03.2023 19:01
 (1) 00:20

 13c >> 5 07.03.2023 16:42
 (2) 00h12
 oMD /98765432109876 5 4
 oMF /12345678901234 5 6

 22 x 0 03.03.2023 12:45
 00h04
 oDK /45678901234567 7 8
 -----IR-----
 22 o+ 20.02.2023 14:34
 +o 20.02.2023 15:29

 23 o+ Lindau
 o+ Schmitz Peter
 o+
 o+
 o

10

10

Particolarità per "Stampa giornaliera del veicolo"

10i

```

-----1-----
-----OUT-----
o Rosenz
  Winfried
eMDK /45678901234567 7 8
  03.03.2023
A+S /LCR 243
    
```

► Eventi/anomalie del veicolo

1

2

3

4

13a

13c

```

▼ 10.03.2023 16:07 (UTC)
-----▼-----
                GEN2 v2
-----
!xA▼
o Schmitt
  Peter
eMDK /12345678901234 5 6
  07.03.2025 - GEN 2
-----
A ABC12345678901234
  D /VS VM 612
-----
!IA
!eM 0 03.03.2023 08:12
!o2 ( 0) 00h01
eMDK /12345678901234 5 6
eMF /12345678901234 5 6
-----
!eM 0 03.03.2023 08:20
!o2 ( 0) 00h03
eMDK /12345678901234 5 6
eMF /12345678901234 5 6
-----
!eM 1 21.02.2023 07:02
!o4 ( 1) 00h54
eM
-----
!eM 2 21.02.2023 07:02
!o4 ( 1) 00h54
eM
-----
!eM 3 07.03.2023 07:56
!o5 ( 1) 00h01
eMF /12345678901234 5 6
eMB /22335578901234 1 2
-----
>> 4 21.02.2023 11:10
!o7 ( 95) 00h30
eMDK /45678901234567 7 8
eMF /12345678901234 5 6
    
```

13b

13c

23

```

!eM 0 03.03.2023 16:04
!i7 ( 0) 01h02
eMDK /45678901234567 7 8
eMF /12345678901234 5 6
eMBK /54321987654321 9 8
-----
!eM 0 08.03.2023 09:23
!i22 ( 0) 00h01
eMDK /45678901234567 7 8
-----
xA
xM 0 10.03.2023 07:00
x40 ( 0) 00h02
eMDK /12341234123412 3 4
-----
xM 0 01.03.2023 07:15
x34 ( 0) 00h14
eMDK /12345678901234 5 6
eMF /12345678901234 5 6
-----
xM 6 01.03.2023 07:15
x34 ( 0) 00h14
eMDK /12345678901234 5 6
eMF /12345678901234 5 6
-----
xM 0 14.02.2023 21:00
( 0) 00h01
eM
-----
xAH 0 28.02.2023 21:00
( 0) 00h30
eMDK /12341234123412 3 4
-----
!eM Lindau
  Schmitt Peter
  o
  .....
  .....
  .....
    
```

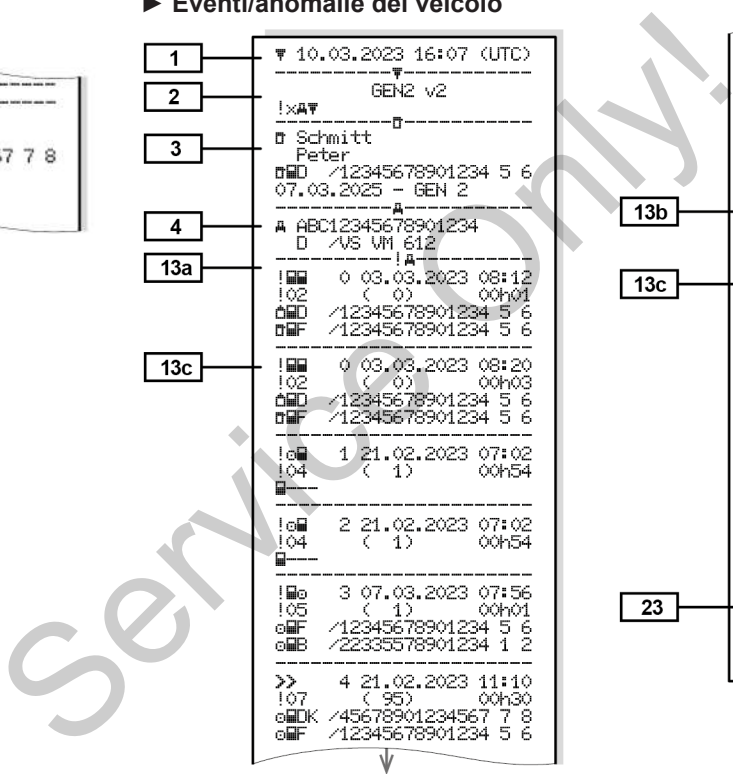

► Superamenti del limite di velocità

1 ▼ 10.03.2023 14:50 (UTC)
 2 GEN2 v2
 3 Mustermann Heinz-Dieter
 4 ABC12345678901234
 19 >>10.03.2023 14:15
 21 >>28.02.2023 14:02 00h06
 21c 98 km/h 92 km/h (1)
 21a 08.03.2023 11:10 00h30
 21b >>14.02.2023 17:10 00h15
 21c 94 km/h 92 km/h (12)
 23 Mustermann Heinz

► Dati tecnici

1 ▼ 10.03.2023 14:50 (UTC)
 2 GEN2 v2
 3 Expedition Mustermayer
 3a Mustermann Heinz-Dieter
 4 ABC12345678901234
 14 Continental Automotive Technologies
 15 87654321
 16 08.03.2023 09:15
 16a 0011030746 0622 6 A1
 17 Fa. Mustermann & NFZ-Hersteller
 17a 07.03.2023
 17b ABC12345678901234

18 10.03.2023 14:00
 18a Fa. Mustermann & NFZ-Hersteller
 19 07.03.2023 06:34
 27 ATTACHMENT
 28 Seal: 12345678
 28a S/N: 1234567890 7
 2a GEN2 v2

► Attività del conducente

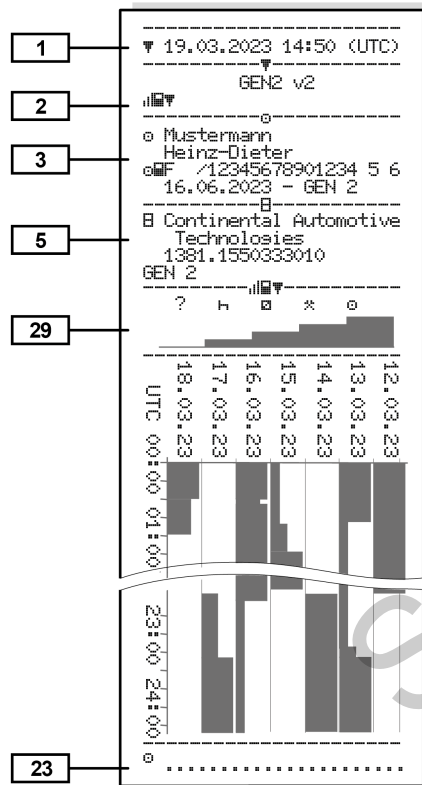

► Diagramma velocità

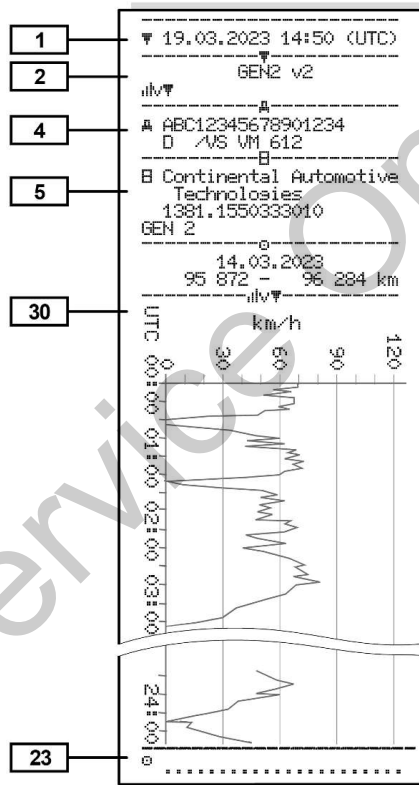

► Stato diagramma D1/D2 (opzione)

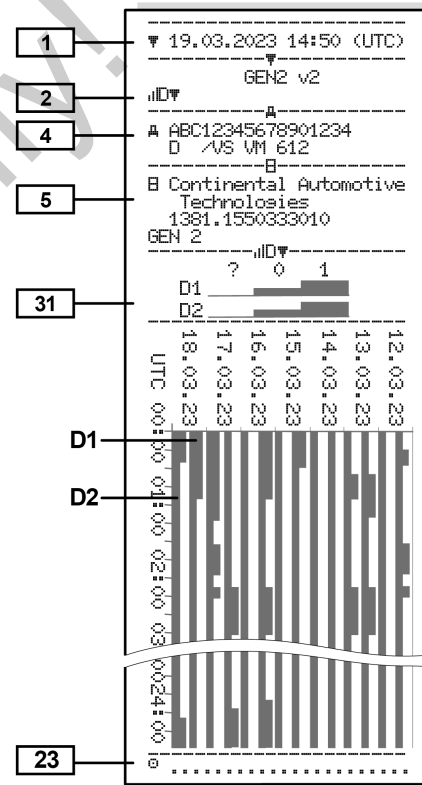

► Profili di velocità (opzione)

1 ▼ 10.03.2023 14:50 (UTC)
 2 GEN2 v2
 3 >>▼ 90 km/h
 3 ○ Mustermann
 Heinz-Dieter
 ○FF /12345678901234 5 6
 16.06.2023 - GEN2
 4 A ABC12345678901234
 D /VS VM 612
 19 >>03.03.2023 14:15
 >>17.02.2023 17:44 (7)
 21 >>28.02.2023 14:02 00h06
 98 km/h 92 km/h (1)
 21c ○ Förster
 Thomas
 ○ID /98765432109876 5 4
 >>(365)
 21a >>08.03.2023 11:10 00h30
 98 km/h 95 km/h (95)
 ○ Rosenz
 Winfried
 ○DK /45678901234567 7 8
 >>(10)
 21b >>14.02.2023 17:10 00h15
 94 km/h 92 km/h (12)
 21c ○ Mustermann
 Heinz-Dieter
 ○FF /12345678901234 5 6
 ○
 ○
 23 ○
 Mustermann Heinz
 ○
 ○

► Profili dei giri del motore (opzione)

1 ▼ 10.03.2023 17:05 (UTC)
 2 GEN2 v2
 3 %n#
 3 ⚙ Expedition Mustermüller
 ⚙ID /12341234123412 3 4
 20.03.2024 - GEN2
 4 A ABC12345678901234
 D /VS VM 612
 ○ 07.03.2023 00:00
 07.03.2023 06:17
 --- RPM ---
 24 3281 <n< × 00h00
 ○ Mustermann
 Heinz-Dieter
 07.03.2023 18:37
 08.03.2023 00:00
 --- RPM ---
 26 0 <n< 1 05h02
 1 <n< 234 00h00
 234 <n< 469 00h00
 469 <n< 703 00h00
 703 <n< 938 00h00
 938 <n< 1172 00h00
 1172 <n< 1406 00h03
 1406 <n< 1641 00h03
 1641 <n< 1875 00h04
 1875 <n< 2109 00h09
 2109 <n< 2344 00h02
 2344 <n< 2578 00h00
 2578 <n< 2812 00h00
 2812 <n< 3047 00h00
 3047 <n< 3281 00h00
 3281 <n< × 00h00
 23 ○
 ○

► Carte inserite del tachigrafo

1 ▼ 10.03.2023 14:50 (UTC)
 2 GEN2 v2
 3 ○ Mustermann
 Heinz-Dieter
 ○ID /12345678901234 5 6
 16.06.2023 - GEN2
 32 ○ GEN1 0000 AD
 ○ID /12345678901234 5 6
 0000513205
 14.02.2023
 ○ GEN2 0101 163
 ○FF /1234567890000 0 0
 0287705177
 14.02.2023 18:42
 GEN2 v2
 ○FF

► Stampa in ora locale

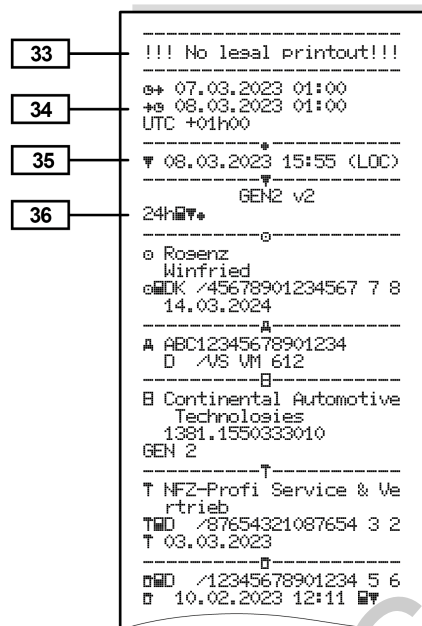

■ Spiegazioni relative alla stampa

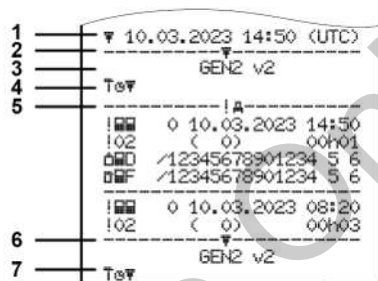

Fig. 129: Spiegazioni relative alla stampa

1	Titolo stampa con data e ora (UTC)
2	Linea di delimitazione
3	Generazione della carta tachimetrica (da 2a generazione)
4	Simboli della stampa scelta (qui ad esempio "Dati tecnici")
5	Etichetta del rispettivo record di dati
6	Linea di delimitazione
7	Contrassegno di fine della stampa. Di nuovo con i simboli della stampa selezionata (come da punto 4)

► **Leggenda sui blocchi di dati**

[1] Generazione della carta tachigrafica conforme all'Allegato I B (GEN1) e all'Allegato I C (GEN2°v2).

Data e ora della stampa in ora UTC.

AVVISO

Le stampe rappresentate relative alle carte del conducente mostrano il caso in cui nel DTCO 4.1 sono state immesse carte del conducente di prima o seconda generazione.

Casi speciali:

- Se è stata inserita solo una carta del conducente di prima generazione, la stampa giornaliera, come nelle versioni precedenti del DTCO, avviene senza identificazione GEN1 e GEN2.
- Nel caso della stampa di una carta conducente di seconda generazione di un giorno in cui le carte erano inserite in un DTCO 3.0 o in una ver-

sione meno recente dello stesso, si stampano tutti i blocchi (GEN1 e GEN2), tuttavia i blocchi GEN2 sono vuoti. Per le attività tutte le visualizzazioni dell'ora si eseguono nel seguente formato **00:00**.

[2] Tipo di stampa:

- **24H07** = Stampa giornaliera della carta del conducente
- **!X07** = Eventi/anomalie memorizzati della carta del conducente
- **24hA7** = Stampa giornaliera del DTCO 4.1
- **!xA7** = Eventi/ Anomalie del DTCO 4.1
- **>>0** = Superamento della velocità ammessa
Viene inoltre stampato il valore impostato della velocità massima ammessa per legge.
- **T00** = dati tecnici

- **!D07** = Attività del conducente

- **!v07** = diagramma velocità

Stampe opzionali:

- **!D07** = Stato D1/D2 Diagramma*

- **Zv07** = Profili di velocità*

- **Zn** = Profili dei giri del motore*

* = opzione

[2a] Contrassegno di fine della stampa.

[3] Dati sul titolare della carta tachigrafica inserita:

0 = autorità di controllo

0 = conducente

0 = azienda

T = Officina/ufficio di controllo

- Cognome

- Nome

- Identificazione della carta

- Carta valida fino al ...



<p>[3a]</p>	<ul style="list-style-type: none"> Generazione dell'unità del veicolo (GEN1, GEN2 o GEN2°v2) <p>Nota: Con carte tachigrafiche non personali al posto del nome viene stampato il nome dell'ufficio di controllo, dell'azienda o dell'officina.</p>	<p>[6] Ultima calibrazione del DTCO 4.1</p> <ul style="list-style-type: none"> Nome dell'officina Identificazione della carta dell'officina Data della calibrazione 	<ul style="list-style-type: none"> Attività inserite manualmente dopo l'inserimento della carta del conducente con pittogramma, inizio e durata.
<p>[3a]</p>	<p>Dati sul titolare dell'altra carta tachigrafica:</p>	<p>[7] Ultimo controllo:</p> <ul style="list-style-type: none"> Identificazione della carta di controllo Data, ora e tipo di controllo <ul style="list-style-type: none"> ■ = scarico dalla carta del conducente ⚡ = scarico dal DTCO 4.1 🖨 = stampare 👁 = visualizzare 	<p>[8a1] ■ = Tipo di carico all'inizio della giornata</p> <ul style="list-style-type: none"> Se la carta viene introdotta nel DTCO 4.1, altrimenti vuoto
<p>[4]</p>	<p>Identificazione del veicolo:</p> <ul style="list-style-type: none"> Numero d'identificazione del veicolo Stato membro immatricolante e targa del veicolo 	<p>[8] Elenco di tutte le attività del conducente nella sequenza in cui si svolgono:</p> <ul style="list-style-type: none"> Giorno della stampa e contatore presenza (numero dei giorni, in cui la carta è stata utilizzata) 	<p>[8b] Inserimento della carta del conducente nella fessura (fessura introduzione carta-1 o fessura introduzione carta-2):</p> <ul style="list-style-type: none"> Stato membro immatricolante e targa del veicolo Chilometraggio all'inserimento della carta
<p>[5]</p>	<p>Identificazione del DTCO 4.1</p> <ul style="list-style-type: none"> Produttore del tachigrafo Numero di parte del DT-CO 4.1 Generazione dell'unità del veicolo (GEN1 o GEN2 o GEN2°v2) 	<p>[8a] ? = periodo di tempo, carta non inserita:</p>	<p>[8c] Attività della carta del conducente:</p> <ul style="list-style-type: none"> Inizio durata e stato della guida del veicolo <ul style="list-style-type: none"> 👥 = servizio in squadra
			<p>[8d] Condizioni specifiche:</p>

	<ul style="list-style-type: none"> • Ora d'immissione e pittogramma, nell'esempio: Traghetto o treno 		<ul style="list-style-type: none"> • Giorno della stampa • Chilometraggio alle ore 00:00 e alle ore 23:59 		
[8e]	Estrazione della carta del conducente: <ul style="list-style-type: none"> • Chilometraggio e percorso effettuato dall'ultimo inserimento 	[10]	Cronologia di tutte le attività dalla fessura introduzione carta-1	[10c]	<ul style="list-style-type: none"> • Stato membro immatricolante e targa del veicolo precedente • Data e ora dell'estrazione della carta dal veicolo precedente
[8f]	Attenzione: Rischio di incoerenza nei dati, poiché questo giorno è memorizzato due volte sulla carta tachigrafica.	[10a]	Periodo di tempo, in cui non era inserita nessuna carta del conducente nella fessura introduzione carta-1: <ul style="list-style-type: none"> • Chilometraggio all'inizio del periodo • Attività impostata/impostate in questo periodo di tempo • Chilometraggio alla fine del periodo e del percorso effettuato 	[10d]	<ul style="list-style-type: none"> • Chilometraggio all'inserimento della carta del conducente M= è stata eseguita un'immissione manuale
[8g]	L'attività non è terminata: <ul style="list-style-type: none"> • In caso di stampa con la carta del conducente inserita può darsi che la durata dell'attività ed i riepiloghi giornalieri non siano completi. 	[10b]	Inserimento della carta del conducente: <ul style="list-style-type: none"> • Cognome del conducente • Nome del conducente • Identificazione della carta • Carta valida fino al ... 	[10e]	Elenco delle attività: <ul style="list-style-type: none"> • Pittogramma dell'attività, inizio e durata nonché stato della guida del veicolo ☐☐= servizio in squadra
[8h]	La condizione specifica "OUT of scope" era attivata all'inizio del giorno.			[10f]	Ora d'immissione e pittogramma di una condizione specifica: <ul style="list-style-type: none"> • ⚡+= inizio traghetto/treno • +⚡= fine traghetto/treno • OUT+= inizio (strumento di controllo non necessario) • +OUT = fine
[9]	Inizio dell'elenco di tutte le attività del conducente nel DT-CO 4.1:				

[10g]	<p>Estrazione della carta del conducente:</p> <ul style="list-style-type: none"> • Chilometraggio e percorso effettuato
[10h]	<p>Cronologia di tutte le attività dalla fessura introduzione carta-2</p>
[10i]	<p>La condizione specifica “OUT of scope” era attivata all’inizio del giorno.</p>
[11]	<p>Riepilogo giornaliero</p>
[11a]	<p>Luoghi inseriti:</p> <ul style="list-style-type: none"> • = Inizio orario con paese e se necessario regione (Spagna) • = fine orario con paese e se necessario regione (Spagna) • Chilometraggio del veicolo <p>Dati di posizione (solo nel caso delle carte conducente di seconda generazione)</p>

	<ul style="list-style-type: none"> • Elenco cronologico dei dati di posizione all’inizio e alla fine dell’orario di lavoro e rispettivamente dopo un tempo di guida accumulato di tre ore
[11b]	<p>Riepilogo dei lassi di tempo senza carta del conducente nella fessura introduzione carta-1:</p> <ul style="list-style-type: none"> • Luoghi inseriti in ordine cronologico (nell’esempio nessuna registrazione) • Tutte le attività della fessura introduzione carta-1
[11c]	<p>Riepilogo dei lassi di tempo “senza carta del conducente” nella fessura introduzione carta-2:</p> <ul style="list-style-type: none"> • Luoghi inseriti in ordine cronologico (nell’esempio nessuna registrazione) • Tutte le attività della fessura introduzione carta-2

[11d]	<p>Riepilogo giornaliero “Vvalori totali delle attività” della carta del conducente:</p> <ul style="list-style-type: none"> • Tempo totale di guida e percorso effettuato • Tempo totale di lavoro e di pronto al servizio • Tempo totale di riposo e tempo sconosciuto • Tempo totale delle attività di squadra
[11e]	<p>Riepilogo delle attività in ordine cronologico per conducente (per ogni conducente, cumulativo per entrambe le fessure introduzione carta):</p> <ul style="list-style-type: none"> • Cognome, nome, identificazione carta del conducente • = inizio ora con paese e se necessario regione (Spagna) • = fine ora con paese e se necessario regione (Spagna)

	<ul style="list-style-type: none"> •  = Carico con ora e dati di posizione •  = Scarico con ora e dati di posizione • Dati di posizione (cronologici) dopo rispettivamente tre ore accumulate di tempo di guida e alla fine del turno (qui solo fine del turno) • Attività di questo conducente: <ul style="list-style-type: none"> – Tempo totale di guida e percorso effettuato, – Tempo totale di lavoro e di pronto al servizio – Tempo totale di riposo – Tempo totale delle attività di squadra
[12]	Elenco degli ultimi cinque eventi o anomalie memorizzati sulla carta del conducente
[12a]	Elenco di tutti gli eventi memorizzati sulla carta del conducente, ordinati per tipo d'errore e data

[12b]	Elenco di tutte le anomalie memorizzate sulla carta del conducente, ordinate per tipo d'errore e data
[12c]	Record di dati dell'evento o dell'anomalia <i>Riga 1:</i> <ul style="list-style-type: none"> • Pittogramma dell'evento o dell'anomalia • Data e inizio <i>Riga 2:</i> <ul style="list-style-type: none"> • Eventi, soggetti alla violazione della sicurezza, sono deciftrati tramite una codifica ausiliaria v. → <i>Record di dati in caso di eventi o anomalie</i> [▶ 144] • Durata dell'evento o dell'anomalia <i>Riga 3:</i> <ul style="list-style-type: none"> • Stato membro immatricolante e targa ufficiale del veicolo sul quale si sono verificati eventi o anomalie.

[13]	Elenco degli ultimi cinque eventi / anomalie del memorizzati o ancora attiviDTCO 4.1
[13a]	Elenco di tutti gli eventi registrati o ancora esistenti del DTCO 4.1
[13b]	Elenco di tutte le anomalie registrate o ancora esistenti del DTCO 4.1
[13c]	Record di dati dell'evento o dell'anomalia <i>Riga 1:</i> <ul style="list-style-type: none"> • Pittogramma dell'evento o dell'anomalia • Codifica scopo record di dati Vedi → <i>Record di dati in caso di eventi o anomalie</i> [▶ 144] • Data e inizio <i>Riga 2:</i> <ul style="list-style-type: none"> • Eventi, soggetti alla violazione della sicurezza, sono deciftrati tramite una codifica

	<p>ausiliaria v. → <i>Codifica per la descrizione più dettagliata</i> [▶ 146]</p> <ul style="list-style-type: none"> • Numero di eventi analoghi in questo giorno v. → <i>Numero degli eventi simili</i> [▶ 146] • Durata dell'evento o dell'anomalia <p><i>Riga 3:</i></p> <ul style="list-style-type: none"> • Identificazione della carta del conducente inserita/delle carte del conducente inserite all'inizio o alla fine dell'evento (massimo quattro registrazioni) • ---- appare, quando non è inserita una carta del conducente. 	<ul style="list-style-type: none"> • Numero dell'omologazione • Numero di serie • Anno di costruzione • Versione e data d'installazione del software operativo • Versione della carta digitale memorizzata <p>[15] Identificazione del trasduttore:</p> <ul style="list-style-type: none"> • Numero di serie • Numero dell'omologazione • Data/ora dell'ultimo accoppiamento con il DTCO 4.1 <p>[16] Identificazione del modulo GNSS</p> <p>[16a] Identificazione del DSCR</p> <p>[17] Dati della calibrazione</p>	<p>[17b]</p> <ul style="list-style-type: none"> • Carta dell'officina valida fino al .. • Data e scopo della calibrazione: <ul style="list-style-type: none"> – 01 = Attivazione (registrazione di dati di calibrazione noti al momento dell'attivazione – 02 = Prima installazione, primi dati della calibrazione dopo l'attivazione del DTCO 4.1 – 03 = Installazione dopo riparazione – strumento sostitutivo; primi dati della calibrazione dell'attuale autoveicolo – 04 = controllo periodico – 05 = Inserimento targa ufficiale tramite l'azienda – 06 = Adeguamento dell'ora senza calibratura (GNSS) – 80 = Numero di serie del nuovo sigillo KITAS
<p>[14]</p>	<p>Identificazione del tachigrafo:</p> <ul style="list-style-type: none"> • Produttore del tachigrafo • Indirizzo del produttore del tachigrafo • Matricola 	<p>[17a] Elenco dati di calibrazione (in record di dati):</p> <ul style="list-style-type: none"> • Nome e indirizzo dell'officina • Identificazione della carta dell'officina 	

<ul style="list-style-type: none"> - 81 = La possibilità di utilizzare le carte tachigrafiche di prima generazione è eliminata - 82 = Installazione o sostituzione del sensore di movimento - 83 = Installazione o sostituzione del modulo di comunicazione remota • Numero d'identificazione del veicolo • Stato membro immatricolante e targa ufficiale • w = Numero di giri del veicolo • k = costante impostata nel DTCO 4.1 per l'adattamento della velocità • l = circonferenza reale pneumatici <ul style="list-style-type: none"> ● = dimensioni pneumatici • > = Velocità massima ammissibile 	<ul style="list-style-type: none"> • Chilometraggio vecchio e nuovo • ⏏ / ⏏ = tipo standard del carico del veicolo • Paese in cui è stata effettuata la calibrazione, nonché data e ora • 📅 = Dati dei piombi (fino a 5 record di piombi, 1 riga per ogni piombo utilizzato) 	<p>[18b] Nota: Nel 2. record di dati risulta che l'ora-UTC impostata è stata corretta da un'officina autorizzata.</p>
	<p>[18] Impostazioni dell'ora</p>	<p>[19] L'ultimo evento registrato e l'ultima anomalia: ! = ultimo evento, data e ora ✖ = ultima anomalia, data e ora</p>
	<p>[18a] Elenco di tutti i dati disponibili sull'impostazione dell'ora:</p> <ul style="list-style-type: none"> • Data ed ora, vecchie • Data e ora, modificate • Nome dell'officina che ha impostato l'ora • Indirizzo dell'officina • Identificazione della carta dell'officina • Carta dell'officina valida fino al .. 	<p>[20] Informazioni durante il controllo del superamento del limite di velocità:</p> <ul style="list-style-type: none"> • data e ora dell'ultimo controllo • Data e ora del primo superamento del limite di velocità dall'ultimo controllo e numero dei superamenti successivi
		<p>[21] Primo superamento del limite di velocità dopo l'ultima calibrazione</p>
		<p>[21a] I 5 superamenti del limite di velocità più gravi degli ultimi 365 giorni</p>

<p>[21b]</p>	<p>Gli ultimi dieci superamenti del limite di velocità registrati.</p> <p>Per ogni giorno viene memorizzato il superamento del limite di velocità più grave.</p>	<p>[22]</p>	<p>Lassi di tempo con comando remoto attivo:</p> <ul style="list-style-type: none"> • = Ora di inizio • = Ora di fine <p>Nota: La registrazione per Conducente-1 e Conducente-2 avviene separatamente. Sulla stampa vengono indicati gli orari di entrambi i conducenti, anche se sono identici.</p>	<p>[23]</p>	<p>Nota: Dati mancanti sul titolare della carta significano che : nessuna carta del conducente è inserita nella fessura introduzione carta-1</p> <ul style="list-style-type: none"> • Inizio della registrazione del profilo con data e ora • Fine della registrazione del profilo con data e ora <p>Nuovi profili vengono creati:</p> <ul style="list-style-type: none"> • Tramite l'inserimento / l'estrazione di una carta tachigrafica nella fessura introduzione carta-1 • Mediante un cambio del giorno • Mediante una correzione dell'ora UTC • Mediante un'interruzione della tensione
<p>[21c]</p>	<p>Registrazioni nei superamenti del limite di velocità (in ordine cronologico secondo la massima velocità media Ø)</p> <ul style="list-style-type: none"> • Data, ora e durata del superamento • Velocità massima e media del superamento, numero degli eventi simili in questo giorno • Cognome del conducente • Identificazione carta del conducente <p>Nota: Se in un blocco non esiste un record di dati per un superamento del limite di velocità, appare >>---.</p>	<p>[23]</p>	<p>Indicazioni per iscritto:</p> <ul style="list-style-type: none"> • = Luogo del controllo • = Firma dell'autorità di controllo • = Ora di inizio • = Ora di fine • = firma del conducente 	<p>[25]</p>	<p>Registrazione profili di velocità:</p>
<p>[24]</p>		<p>[24]</p>	<p>Dati sul titolare della carta del profilo registrato:</p> <ul style="list-style-type: none"> • Cognome del conducente • Nome del conducente • Identificazione della carta 		

	<ul style="list-style-type: none"> • Elenco dei campi della velocità definiti e periodo di tempo in questo campo • Campo: $0 \leq v < 1$ = autoveicolo fermo <p>Il profilo di velocità è suddiviso in 16 zone. I diversi campi possono essere impostati singolarmente durante l'installazione.</p>		<ul style="list-style-type: none"> • Numero versione del modulo di aggiornamento software (SWUM) 		<ul style="list-style-type: none"> – 9 = modulo esterno DSRC
[26]	<p>Registrazione dei profili dei giri motore:</p> <p>Elenco dei campi giri motore definiti e periodo di tempo in questo campo:</p> <ul style="list-style-type: none"> • Campo: $0 \leq n < 1$ = motore spento • Campo: $3281 \leq n < x$ = infinito <p>Il profilo dei giri motore è suddiviso in 16 zone. I diversi campi possono essere impostati singolarmente durante l'installazione.</p>	<p>[28] Numero del sigillo alloggiamento su DTCO 4.1.</p>			<ul style="list-style-type: none"> • Mese e anno di produzione • Codice produttore
		<p>[28a] Dati specifici del trasduttore</p> <ul style="list-style-type: none"> • Numero di serie del trasduttore • Numero di serie esteso e tipo di dispositivo • Mese e anno di produzione • Codice produttore <p>AVVISO: Il numero di serie e il numero di omologazione del sensore vengono stampati solo dopo l'attivazione.</p>		[28 c]	<p>Sigillo:</p> <ul style="list-style-type: none"> • Codice produttore • Numero sigillo • Luogo di sigillatura <ul style="list-style-type: none"> – 7 = trasduttore per la trasmissione ad es. KITAS 4.0 2185 – 12 = M1N1-Adattatore col veicolo
		<p>[28 b] Modulo DCRC</p> <ul style="list-style-type: none"> • Numero di serie del modulo DSRC • Tipo di dispositivo <ul style="list-style-type: none"> – 6 = DTCO 			<p>[29] Registrazione delle attività:</p> <ul style="list-style-type: none"> • Legenda dei simboli • A partire dal giorno selezionato viene creato un diagramma riguardante le attività degli ultimi sette giorni.
[27]	<p>Dati specifici del costruttore</p>				<p>[30] Registrazione dell'andamento della velocità per il giorno selezionato.</p>

[31]	<p>Registrazione di gruppi di lavoro supplementari come impiego della luce blu, sirena d'ambulanza ecc.:</p> <ul style="list-style-type: none"> • Legenda dei simboli • A partire dal giorno selezionato viene creato un diagramma riguardante le immissioni di stato D1/D2 degli ultimi 7 giorni.
[32]	<p>Elenco cronologico delle carte inserite</p>
[33]	<p>Attenzione: Stampa non ammessa.</p> <p>Secondo la normativa (ad es. obbligo di conservazione), la stampa in ora locale non è valida!</p>
[34]	<p>Periodo di tempo della stampa in ora locale:</p> <p>☉➕= Inizio della registrazione</p> <p>➕☉= Fine della registrazione</p> <p>UTC +01h00 = Differenza tra ora UTC e ora locale.</p>

[35]	<p>Data e ora della stampa in ora locale (LOC).</p>
[36]	<p>Tipo di stampa, ad es. in ora locale "☉"</p>

■ **Record di dati in caso di eventi o anomalie**

Per ogni evento rilevato, o per ogni anomalia rilevata il DTCO 4.1 registra e memorizza i dati secondo regole predefinite.

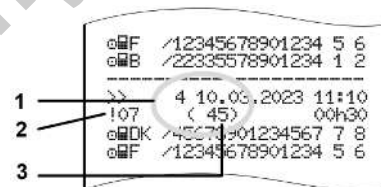

- (1) Scopo del record di dati
- (2) Tipo "EventFaultType" conformi all'Allegato I C
- (3) Numero di eventi simili in questo giorno

Lo scopo del record di dati (1) identifica per quale motivo l'evento o l'anomalia sono stati registrati. Eventi dello stesso tipo che si sono verificati parecchie volte in questo giorno, appaiono in posizione (2).

AVVISO

Fare clic sui link verdi o sul segno più o meno per aprire o chiudere la spiegazione.

La seguente panoramica mostra gli eventi e le anomalie ordinati secondo il tipo d'errore (causa) e l'assegnazione dello scopo dei record di dati.

→ *Codifica scopo record di dati* [▶ 145]

→ *Numero degli eventi simili* [▶ 146]

Eventi, soggetti alla violazione della sicurezza „!⚠“ sono decifrati tramite una codifica ausiliaria (**1 nella tabella sottostante**).

→ *Codifica per la descrizione più dettagliata* [▶ 146]

▶ Codifica scopo record di dati

La seguente panoramica mostra gli eventi e le anomalie ordinati secondo il tipo d'errore (causa) e l'assegnazione dello scopo record di dati.

Pittogramma	Causa	Scopo
!⚠	Conflitto carta ²⁾	0
!⚠	Guida senza carta valida ²⁾	1 / 2 / 7
!⚠	Inserimento alla partenza	3
!⚠	Carta non chiusa	0
>>	Velocità troppo elevata ²⁾	4 / 5 / 6
!⚡	Interruzione della tensione	1 / 2 / 7
!⚠	Anomalia sensore	1 / 2 / 7
!⚠	Conflitto di movimento ⁴⁾	1 / 2
!⚠	Violazione della sicurezza	0
!⚠	Sovrapposizione dei tempi ¹⁾	-
!⚠	Carta non valida ³⁾	-

Tab. 1: Eventi

Pittogramma	Causa	Scopo
⚠	Anomalia carta	0
⚠	Anomalia dello strumento	0 / 6
⚠	Anomalia stampante	0 / 6
⚠	Anomalie durante lo scarico	0 / 6
⚠	Anomalia sensore	0 / 6

Tab. 2: Anomalie

1) Questo evento viene memorizzato solo sulla carta del conducente.

Questo evento / anomalia viene salvato solo nel DTCCO 4.1.

3) Quest'evento non viene memorizzato dal DTCCO 4.1.

Questo evento/questa anomalia viene memorizzata nel DTCCO 4.1 e sulle carte del conducente di seconda generazione.

Panoramica scopo record di dati

Scopo	Significato
0	Uno degli eventi o delle anomalie più recenti.
1	L'evento più lungo di uno degli ultimi 10 giorni, in cui si è verificato un evento.
2	Uno dei 5 eventi più lunghi negli ultimi 365 giorni.
3	L'ultimo evento di uno degli ultimi 10 giorni, in cui si è verificato un evento.
4	L'evento più grave di uno degli ultimi 10 giorni, in cui si è verificato un evento.
5	Uno dei 5 eventi più gravi negli ultimi 365 giorni.
6	Il primo evento o la prima anomalia dopo l'ultima calibratura.
7	Un evento attivo o un'anomalia persistente.

Numero degli eventi simili

Scopo	Significato
0	La memorizzazione "Numero degli eventi simili" non è necessario per questo evento.
1	Un evento di questo tipo si è verificato in questo giorno.
2	Due eventi di questo tipo si sono verificati in questo giorno, però solo un evento è stato memorizzato.
n	n eventi di questo tipo si sono verificati in questo giorno, però solo un evento è stato memorizzato.

► Codifica per la descrizione più dettagliata

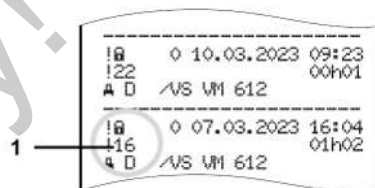

Fig. 130: Spiegazioni relative alla codifica

Eventi, soggetti alla violazione della sicurezza, sono decifrati tramite una ulteriore codifica (1).

Tentativi di violazione della sicurezza nel DTCO 4.1

Codice	Significato
10	Nessuna indicazione ulteriore
11	Autenticazione del trasduttore fallita
12	Errore d'autenticazione delle carte del conducente
13	Modifica non autorizzata del trasduttore
14	Errore d'integrità; l'autenticità dei dati sulla carta del conducente non è garantita
15	Errore d'integrità; l'autenticità dei dati utente memorizzati non è garantita.
16	Errore interno trasmissione di dati
18	Manipolazione dell'hardware
19	Identificazione della manipolazione con GNSS

Tentativi di violazione della sicurezza sul trasduttore degli impulsi

Codice	Significato
20	Nessuna indicazione ulteriore
21	Autenticazione fallita
22	Errore d'integrità; l'autenticità dei dati in memoria non è garantita.
23	Errore interno trasmissione di dati
24	Apertura non autorizzata dello strumento
25	Manipolazione dell'hardware

Cura e obbligo di verifica

Pulizia

Obbligo di verifica

Service Only!

Cura e obbligo di verifica

■ Pulizia

► Pulire il DTCO 4.1

- Pulire il DTCO 4.1 con un panno leggermente umido o con un panno da pulizia in microfibra.
- Pulire le fessure di introduzione carta eventualmente con una carta per pulizia adatta → *Carte di pulizia e panni di pulizia* [p. 167]

Si possono ottenere entrambi dal proprio Centro Vendite & Assistenza.

ATTENZIONE

Evitare danneggiamenti

- Non usare detergenti abrasivi e diluenti o benzina.

► Pulire la carta tachigrafica

- Utilizzare un panno umido o un panno di pulizia in microfibra per pulire i contatti della carta tachigrafica sporchi.

Questo articolo è disponibile presso il Suo centro di vendita e la Sua officina autorizzata.

ATTENZIONE

Evitare danneggiamenti

Non usare solventi come diluenti o benzina, per la pulizia dei contatti della carta tachigrafica.

■ Obbligo di verifica

Il DTCO 4.1 non richiede interventi di manutenzione preventiva.

- Faccia comunque controllare la modalità di lavoro corretta del DTCO 4.1 almeno ogni due anni da un'officina autorizzata.

I controlli successivi sono necessari se si sono verificati i seguenti punti:

- Sono state apportate modifiche al veicolo, quali ad esempio al numero degli impulsi dell'itinerario o alla circonferenza pneumatici.
- Nel DTCO 4.1 è stata effettuata una riparazione.
- La targa ufficiale del veicolo è stata modificata.
- L'ora UTC differisce più di 20 minuti.

⚠ ATTENZIONE**Al controllo considerare**

- Assicurarsi che ad ogni controllo venga sostituita la targhetta di montaggio e che contenga tutti i dati prescritti.

AVVISO

Inserimento errato inKITAS 4.0 2185

- Nel caso di un'interruzione della corrente si può causare una registrazione errata nel KITAS 4.0 2185.

Service Only!

Risoluzione dei problemi

Protezione dei dati da parte dell'officina

Sovratensione/sottotensione

Errore nella comunicazione con le carte

Cassetto di stampa difettoso

Espulsione automatica della carta del tachigrafo

Service Only

Risoluzione dei problemi

■ Protezione dei dati da parte dell'officina

Le officine autorizzate possono scaricare i dati dal DTCO 4.1 e consegnarli all'azienda.

Se lo scarico dei dati non è possibile, le officine sono obbligate a consegnare un corrispondente certificato all'azienda.

⚠ ATTENZIONE

Proteggere i dati

- Archiviare i dati o conservare il certificato per eventuali ulteriori informazioni.

■ Sovratensione/sottotensione

Una tensione d'alimentazione troppo bassa o troppo alta del DTCO 4.1 viene visualizzata sul display (a) standard nel seguente modo:

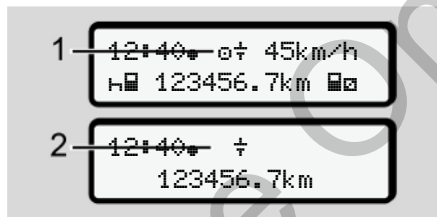

Fig. 131: Indicazione - Anomalia nella tensione d'alimentazione

AVVISO

Se in caso di sovratensione o sottotensione una delle fessure introduzione carta è aperto, non inserire una carta tachigrafica.

Caso 1: ⚡ (1) sovratensione

AVVISO

In presenza di una sovratensione il display si spegne e i tasti sono bloccati.

Il DTCO 4.1 continua a memorizzare attività. Le funzioni di stampa o visualizzazione dei dati, inserimento ed estrazione della carta tachigrafica non sono possibili!

Caso 2: ⚡ (2) sottotensione

Questo caso corrisponde ad un'interruzione della tensione.

Appare l'indicazione standard.

Il DTCO 4.1 non è più in grado di rispondere al suo compito di strumento di controllo. Le attività dei conducenti non vengono registrate.

► **Interruzione della tensione**

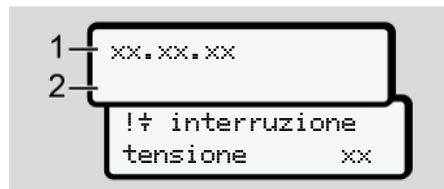

Fig. 132: Visualizzazione - interruzione di tensione

Non appena la tensione è di nuovo presente, per ca. 5 secondi appare la versione del software operativo (1) e a versione del modulo di aggiornamento software (2).

Quindi segnala il DTCO 4.1!⚡ **Interruzione tensione.**

⚠ ATTENZIONE

Visualizzazione continua di ⚡

- Se con una tensione corretta a bordo compare continuamente il simbolo ⚡: La preghiamo di consultare un'officina autorizzata.
- In caso di un difetto del DTCO 4.1 è obbligatorio annotare le attività per iscritto.
➔ *Registrazione per iscritto le attività [59]*

■ **Errore nella comunicazione con le carte**

In presenza di un errore nella comunicazione con le carte, al conducente viene richiesto di rimuovere la propria carta.



Fig. 133: Indicazione - Estrarre la scheda

A questo scopo premere il tasto **OK**.

Durante l'espulsione della carta il dispositivo riprova a comunicare con la carta. Se fallisce anche questo tentativo, viene avviata la stampa delle ultime attività memorizzate per questa carta.

AVVISO

Con questa stampa il conducente può tuttavia documentare le sue attività.

La stampa deve essere firmata dal conducente.

Il conducente può aggiungere sulla stampa tutte le attività (eccetto i tempi di guida) fino ad un nuovo inserimento della carta conducente.

AVVISO

Il conducente può produrre una stampa quotidiana dell'unità del veicolo, aggiungere le sue attività complementari fino al successivo inserimento della carta e firmarla.

AVVISO

Durante le assenze prolungate, per esempio il riposo giornaliero o del fine settimana, la carta conducente dovrebbe essere rimossa.

■ Cassetto di stampa difettoso

Se il cassetto di stampa è difettoso, può essere sostituito.

- Si rivolga all'officina autorizzata.

■ Espulsione automatica della carta del tachigrafo

Se il DTCO 4.1 riconosce una anomalia nella comunicazione carte, esso prova a trasferire i dati disponibili sulla carta del tachigrafo.

Il conducente viene informato dell'errore dalla comunicazione **Espellere carta** e richiesto di rimuovere la propria carta.

La stampa delle ultime attività salvate sulla carta conducente viene avviata automaticamente.

→ *Registrazione per iscritto le attività* [59]

Service Only!

Dati tecnici

DTCO 4.1

Rotolo di carta

Dati tecnici**■ DTCO 4.1**



DTCO 4.1	
Valore di fondo scala del campo di misura	220 km/h (ai sensi dell'Allegato I C) 250 km/h (per altri impieghi di veicoli)
Display LC	2 righe con 16 caratteri ognuna
Temperatura	Servizio: Da -20 a +70 °C Magazzino: da -20 fino a +75 °C
Tensione	12 V o 24 V CC
Peso	600 g (+/- 50g)
Corrente assorbita	Stand-by: 12 V: massimo 30 mA; 24 V: massimo 20 mA Servizio: 12 V: massimo 5,0 A; 24 V: massimo 4,2 A
EMV/ EMC	ECE R10
Gruppo termico stampante	Grandezza caratteri: 2,1 x 1,5 mm Larghezza di stampa: 24 caratteri/riga Velocità: ca. 15 – 30 mm/sec. Stampa di diagrammi
Tipo di protezione	IP 54
DTCO 4.1 ADR variante Ex	
Zona Ex	Ambito 2
Categoria della temperatura	Servizio T6: da -20 fino a +65 °C

■ Rotolo di carta

Condizioni ambientali	Temperatura: Da -25 C a +70 °C
Dimensioni	Diametro: ca. 27,5 mm Larghezza: 56,5 mm Lunghezza: ca. 8 m
No. d'ordine	1381.90030300 Vendita dei rotoli di carta originali di scorta presso il Suo Centro Vendite & Assistenza.

AVVISO

Utilizzare esclusivamente carta da stampa originale VDO su cui si trovano i seguenti contrassegni:

- Tachigrafo tipo (DTCO 4.1) con marchio di controllo  **84**
- Contrassegno di autorizzazione  **174** o  **189**.

Appendice

Dichiarazione di conformità / Omologazioni

Accessorio opzionale

Shop online di VDO

Service Only!

Appendice

■ Dichiarazione di conformità / Omologazioni

Consultare il link <https://www.fleet.vdo.com/certificates> per le seguenti dichiarazioni e omologazioni.

- Omologazione del tipo del KBA (Ministero dei trasporti)
- Certificato ATEX
- Dichiarazione di conformità CE
- Dichiarazione UKCA

Service Only



Automotive (A)
Smart Mobility (SMY)

EU Declaration of Conformity

1. **Equipment**
1a. Smart tachograph type DTCO 1381
2. **Manufacturer**
Continental Automotive Technologies GmbH
Heinrich-Hertz-Str. 45,
78052 Villingen-Schwenningen
Germany
2a. We, as manufacturer hereby declare that the following described equipment when used for its intended purpose is in conformity with the relevant Union harmonization legislation: Directive No. 2014/53/EU (RED Directive) and if applicable Directive No. 2014/34/EU for equipment and protective systems for use in potentially explosive atmospheres.
3. **Variants of the Equipment**
3a. Variants with GNSS and DSRC:
DTCO1381.xxxxx1x
DTCO1381.xxxxx2x
DTCO1381.xxxxx3x
3b. variants with GNSS only:
DTCO1381.xxxxx4x
DTCO1381.xxxxx5x
DTCO1381.xxxxx6x
3c. variants for ADR vehicles:
DTCO1381.2xxxxxxx
DTCO1381.3xxxxxxx
DTCO1381.4xxxxxxx
DTCO1381.7xxxxxxx
4. **EU type examination certificate**
T.2021.04.0012
4a. Only applicable for RED certification (variants 3a. and 3b.)
TUV 03 ATEX 2324 X
4b. Only applicable for ADR variants (3c.)
5a. Only applicable for RED certification (variants 3a. and 3b.);
CTC advanced GmbH, Urtertuerkheimer Str. 6-10,
66117 Saarbrücken, Germany, CE 0682
5b. Only applicable for ADR variants (3c.);
TUV NORD CERT GmbH, Geschäftsstelle Hannover, Am TÜV 1,
30519 Hannover, Germany, CE 0044
6a. Only applicable for ADR variants (3c.);
Ⓢ II 3(2)/G Ex ec [ib Gb] IIC T6 Gc
7a. Applicable for the above mentioned variants (3a. and 3b.)
according RED Directive;
EN 303 413 V1.1.1;
ETSI EN 300 674-1 V1.2.1, ETSI EN 300 674-2 V2.1;
ETSI EN 301 489-1 V2.2.0 (Draft);
ETSI EN 301 489-3 V2.1.1 (Final draft);
EN 62368-1; 2014/AC; 2015/A11; 2017
5. **Notified body**
6. **Marking of the equipment**
7. **Used harmonized standards**

146

Confidential. Autoteile für Fahrzeuge. Smart Mobility. Villingen-Schwenningen. Postfach 158 13007, Hannover
 Continental Automotive Technologies GmbH, Villingen-Schwenningen, Germany
 Registered office: Hannover (England) Court: Amtsgericht Hannover | HRB 58024 | UIC: 10-144-1/CT-12-No. DFR-16E583
 Date account: Deutsche Bank, Combank | DE26120300 | Account No. 664567500 | BIC: 26070000
 IBAN: DE2612030000006687500

Fig. 134: EU Declaration of Conformity – 1



EN 62479

7b. Only applicable for ADR variants (3c):

EN IEC 60079-0:2018;

EN IEC 60079-7:2015/A1;

EN 60079-11:2012

8. Other used directives and regulations
VO (EU) Nr. 165/2014, VO (EU) 2016/799, VO (EU) 2018/502, ECE R10 Rev. 06

Villingen-Schwenningen, November 30, 2022

Continental Automotive Technologies GmbH

Dirk Ganeiras
Head of Homologation

Igor Berenstein
Head of Quality

9. This declaration certifies the conformity to the specified directives but does not imply any warranty for properties. The safety documentation accompanying the product shall be considered in detail.

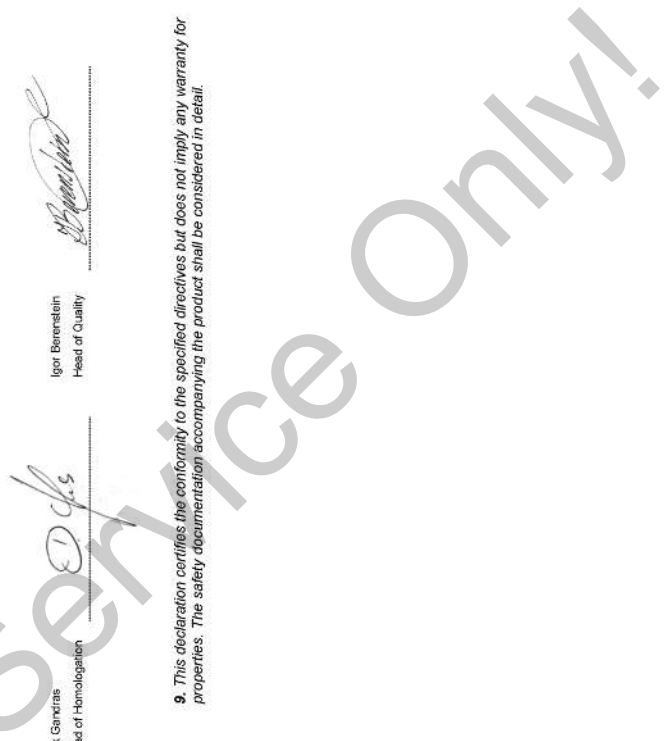



<p>ANNEX (ENG / DEU / ELL / SPA / FRA / HUN / ITA / LIT / LAV / NLD / POL / POR / RON / SLK / SLV)</p>	<p>(ENG) EU Declaration of Conformity</p> <p>1. Equipment / 1a. Smart tachograph type DTCC 1381172. Manufacturer / 2a. We as manufacturer hereby declare that the following described equipment when used for its intended purpose is in conformity with the relevant Union harmonization legislation: Directive No. 2014/53/EU (RED Directive) and if applicable Directive No. 2014/34/EU for equipment and protective systems for use in potentially explosive atmospheres. / 3. Variants of the Equipment / 3a. Variants with GNS5 and DSRC / 3b. variants with GNS5 only / 3c. variants for ADR vehicles / 4. EU type examination certificate / 4a. 5a. Only applicable for RED certification / 4b. 5b. 5a. 7b. Only applicable for ADR variants / 5. Notified body / 6. Marking of the equipment / 7. Used harmonized standards / 7a. Applicable for the above mentioned variants according RED Directive / 8. Other used directives and regulations / 8. This declaration certifies the conformity to the specified directives but does not imply any warranty for regularities. The safety documentation accompanying the product shall be considered in detail.</p>
<p>(DEU) EU-Konformitätserklärung</p>	<p>1. Gerät / 1a. Intelligenter Fahrtenschreiber Typ DTCC 1381172. Hersteller / 2a. Wir erklären hiermit als Hersteller, dass die nachstehend beschriebene Einrichtung bei bestimmungsgemäßer Verwendung die Anforderungen der Richtlinie Nr. 2014/53/EU (RED Richtlinie) und wenn anwendbar die Anforderungen der Richtlinie Nr. 2014/34/EU für Geräte und Schutzsysteme zur Verwendung in explosionsgefährdeten Bereichen erfüllt. / 3. Gerätevarianten / 3a. Varianten mit GNS5 und DSRC / 3b. Varianten mit GNS5 / 3c. ADR-Fahrzeuge Varianten / 4. EU-Baumusterprüfbescheinigung / 4a. 5a. Nur für Funkzulassung der RED Varianten anwendbar / 4b. 5b. 5a. 7b. Nur für Funkzulassung anwendbar nach RED Richtlinie / 6. Gerätebescheinigung / 7. Verwendungsharmonisierte Normen / 7a. Nur für Funkzulassung anwendbar nach RED Richtlinie / 8. Andere angegebene Richtlinien und Vorschriften / 8. Diese Erklärung bescheinigt die Übereinstimmung mit den genannten Richtlinien, ist jedoch keine Beschaffenheits- oder Haltbarkeitsgarantie nach §443 BGB. Die Sicherheitsanweise der mitgelieferten Produktliteratur sind zu beachten.</p>
<p>(ELL) Δήλωση συμμόρφωσης ΕΕ</p>	<p>1. Συσκευή / 1a. Έκτυπος ταχογράφος τύπου DTCC 1381172. Κατασκευ / 2a. Διο της παρούσης δηλώνουμε ως κατασκευστής ότι η παραπάνω περιγραφόμενη διάταξη, σε σύμφωνη με τους κανονισμούς χρήση, πληροί τις απαιτήσεις της Οδηγίας με Αρ. 2014/53/ΕΕ (Οδηγία RED) και, εφόσον ισχύει, τις απαιτήσεις της Οδηγίας με Αρ. 2014/34/ΕΕ για συσκευές και συστήματα προστασίας για χρήση σε τομείς με κίνδυνο έκρηξης. / 3. Παραλλαγές συσκευής / 3a. Παραλλαγές με GNS5 και DSRC / 3b. Παραλλαγές με GNS5 / 3c. Παραλλαγές ADR / 4. Πιστοποιητικό έγκρισης τύπου / 4a. 5a. Λογικά μόνο για την έκδοση αδειας οδοκιμής των παραπάνω RED / 4b. 5b. 5a. 7b. Ισχύει μόνο για παραλλαγές ADR / 5. Δικαιολογημένα πρότυπα / 6. Σημειωμένα έγγραφα σύμφωνα με πρότυπο / 7a. Ισχύει για τις ανωτέρω αναφερόμενες παραλλαγές σύμφωνα με την Οδηγία RED / 8. Άλλες εφαρμοζόμενες οδηγίες / 8. Η παρούσα δήλωση βεβαιώνει τη συμμόρφωση με τις αναφερόμενες οδηγίες, ωστόσο δεν αποτελεί έγγραφη καταχώριση ή ανώτερη συμμόρφωση με την §443 του Αρ.Καν.Καθ.Κα. Πρέπει να τηρούνται οι υποδείξεις ασφαλείας των επισκευάζων εργαλείων / 8. Αυτή η δήλωση συμμόρφωσης ΕΕ</p>
<p>(SPA) Declaración de conformidad CE</p>	<p>1. Aparato / 1a. Tachógrafo inteligente modelo DTCC 1381172. Fabricante / 2a. Por la presente declaramos, en calidad de fabricantes, que el dispositivo descrito a continuación, si se utiliza de acuerdo con su uso previsto, cumple con los requisitos de la Directiva 2014/53/UE (Directiva RED) más los requisitos, allí donde sean aplicables, de la Directiva nº 2014/34/UE para aparatos y sistemas de protección en atmósferas potencialmente explosivas. / 3. Variantes del aparato / 3a. Variantes con GNS5 y DSRC / 3b. Variantes con GNS5 / 3c. Variantes ADR / 4. Certificación de examen de modelo UE / 4a. 5a. Aplicable solo para autorización de redifusión de variantes RED / 4b. 5b. 5a. 7b. Solo aplicables para variantes ADR / todos los variantes antes nombradas según la Directiva RED / 8. Otras directivas aplicables / 8. Este declaración certifica el cumplimiento de las mencionadas directivas, si bien no constituye una garantía sobre sus características o su durabilidad según el art. 443 del código civil alemán. Deben observarse las advertencias de seguridad de la documentación de producto incluida.</p>

316

Continental Autotech s.p.a. - Tachografos Smart / Ultrasmart - DTCC 1381172 - 2016B-Hannover | Postfach 1 68 | 30007 - Hannover
 Registrars office - Hannover | Register Court - Amtsgericht Hannover | HRB 58214 | USt-Id-Nr. / VAT-Id-Nr. DE31465355
 Bank account - Deutsche Bank, (Branch) 12520011, BIC: 25120310XXX | Account No. 6648975000 | BIC: 66070001
 IBAN: DE3135070000000587500

Fig. 136: EU Declaration of Conformity – 3



<p>[FRA] Déclaration de conformité UE</p> <p>1. Appareil / 1a. Technographe intelligent, type DTCCO 1381/2. Fabricant / 2a. Nous déclarons par le présent, en tant que fabricant, que le dispositif mentionné ci-après, utilisé selon l'usage prévu, satisfait aux exigences de la directive n° 2014/53/UE (directive RED) et, si applicable, aux exigences de la directive n° 2014/34/UE concernant les appareils et les systèmes de protection destinés à être utilisés en atmosphères explosives. / 3. Variantes d'appareil / 3a. Variantes avec GNSS et DSRC / 3b. Variantes avec GNSS / 3c. Variantes ADR / 4. Attestation d'examen de type UE / 4a. Sa. Uniquement applicable pour l'homologation radio des variantes répondant à la directive RED / 4b. 5b., 6a., 7b. Uniquement applicable pour les variantes ADR / 5. Organisme notifié / 6. Identification des appareils / 7. Normes harmonisées utilisées / 9. Cette application pour toutes les variantes susmentionnées répondant à la directive RED / 8. Autres directives appliquées / 9. Cette déclaration atteste la conformité avec les directives citées, mais ne constitue pas une garantie de qualité ou de durabilité conformément à l'article 443 du Code Civil allemand (BGB). Les indications de sécurité de la documentation livrée avec le produit doivent être respectées.</p>	<p>[HUN] EU-megfelelőségi nyilatkozatok</p> <p>1. Berendezések / 1a. DTCCO 1381 típusú intelligens technográf / 2. Gyártó / 2a. Mi, mint gyártó ezúton kijelentjük, hogy az alábbiakban leírt berendezés rendelkezésre állásának esetén megfelel a vonatkozó uniós harmonizációs jogszabályoknak: 2014/53/EU irányelv (RED-irányelv) és adott esetben a robbanásveszélyes légkörben használatos berendezésekre és veszteli rendszerekre vonatkozó 2014/34/EU irányelv. / 3. A berendezés változatai / 3a. GNSS és DSRC változatok / 3b. csak GNSS-t tartalmazó változatok / 3c. ADR járművek változatai / 4. EU-típusvizsgálati tanúsítvány / 4a. Sa. Csak RED-tanúsítás esetén alkalmazható - változatok / 4b., 5b., 6a., 7b. Csak ADR-változatokra alkalmazható / 5. Bejelentett szervezettel / 6. A berendezés jelölése / 7. Használt harmonizált szabványok / 7a. A fent említett változatokra alkalmazandó a RED-irányelv szerinti / 8. Egyéb felhasznált irányelvek és rendelkezések / 9. Ez a nyilatkozat a meghatalozott irányelvekkel való megfelelést igazolja, de nem jelent semmilyen garanciát a megfelelőségre. A termékhez mellékelt biztonsági dokumentációt részletesen figyelembe kell venni.</p>	<p>[ITA] Dichiarazione di conformità UE</p> <p>1. Apparecchio / 1a. Dispositivo di scrittura intelligente per corsa DTCCO 1381/2. Produttore / 2a. Con le presenti come produttore dichiariamo che il dispositivo descritto qui di seguito se utilizzato correttamente adempie i requisiti della direttiva nr. 2014/53/UE (direttiva RED) e se applicabile adempie i requisiti della direttiva nr. 2014/34/UE per gli apparecchi e i sistemi di protezione per l'uso in ambiente a esplosione / 3. Varianti di apparecchiatura / 3a. Varianti con GNSS e DSRC / 3b. Varianti con GNSS / 3c. Varianti ADR / 4. Attestato di certificazione del campione UE / 4a. Sa. Applicabile solo per l'autorizzazione radio delle varianti RED / 4b., 5b., 6a., 7b. Applicabile solo per varianti ADR / 5. Organismo notificato / 6. Designazione del dispositivo / 7. Norme armonizzate applicate / 7a. Applicabili a tutte le varianti sopra menzionate ai sensi della direttiva RED / 8. Altre direttive applicate / 9. La presente dichiarazione certifica la corrispondenza con le direttive menzionate. Essa comunque non rappresenta una garanzia di caratteristiche o responsabilità ai sensi del §443 del codice civile tedesco. Le indicazioni di sicurezza della documentazione del prodotto fornito devono essere rispettate.</p>	<p>[LT] ES atitikties deklaracija</p> <p>1. Prietaisas / 1a. Programuojamas technografas, tipas DTCCO 1381/2. Gamintojas / 2a. Kelpj gamintojas, deklaruojame, kad pagal pasikirt naudojimas toliau aprašytas (renginys atitinka direktyvos Nr. 2014/53/ES (RID direktyvos) reikalavimus ir, jei taikoma, direktyvos Nr. 2014/34/ES potencialiai sprogioje aplinkoje naudojamus įrengius ir apsaugos sistemų reikalavimus / 3. Prietaiso variantai / 3a. Variantai su GNSS ir DSRC / 3b. Variantai su GNSS / 3c. ADR variantai / 4. ES tipo tyrimo sertifikatas / 4a. Sa. Taikomas tik RID variantų rašytinio leidimo / 4b., 5b., 6a., 7b. Taikomas tik ADR variantams / 5. Notifikuotoji įstaiga / 6. Prietaiso ženklinimas / 7. Taikyti derinti standartai / 7a. Taikomi visiems įrenginiams variantams pagal RID direktyvą / 8. Kitos taikytos aprašo įvardyti direktyvos atitikimo, beti nėra sąlygių ir tinkamumo naudoti garantija BGB (Vokietijos civilinio kodekso) 443 § prasme. Būtinai laikytis kartu pristatytose gamtinio dokumentuotose esančių saugos nurodymų.</p>
--	---	---	--

Copyright © 2017 by Continental Automotive Technologies GmbH, 30465 Hannover | Postfach 1, 60 13007 - Hannover
 Tel. +49 (0)511 838101 | Fax +49 (0)511 8381173 | E-Mail: cont@continental-automotive.com
 Reg. No. HRB 167463 | Amtsgericht Hannover | USt-IdNr. DE275465889
 Bank für den Handel: Commerzbank, Complanfilo (DE275465889) | Account No. 664667500 (BIC: 66070001)
 IBAN: DE333307000000006667500

Fig. 137: EU Declaration of Conformity – 4



<p>[LAV] ES abtīstības deklarācija</p> <p>1. Ierīce / 1a. Ierīces variants tabrozāģa tips DTCO 1381/2. Ražotājs / 2a. Ar šo mēs kā ražotājs deklarējam, ka turpmāk aprakstītajā ierīcē, to ieturot abtīstības pārbaudējamajiem mērķiem, atbilst Direktīvas Nr. 2014/53/ES (Direktīva par radioelektriskās pieejamību tīkliem ar RED direktīvu) prasībām un, ja attiecināms, atbilst Direktīvas Nr. 2014/54/ES pār ierīcēm un aparatūras sistēmām, kas paredzētas lietošanai sprādzienbīstamā vides prasībām / 3. Ierīces variācija / 3a. Variācija ar GNSS un DSRC / 3b. Variācija ar GNSS / 3c. ADR variācija / 4. ES tipa pārbaudes sertifikāts / 4a. 5a. Pielikuma līkai RED vēstulju radio pārbaudēšanas ierīcē / 4b. 5b. 6a. 7b. Pielikuma līkai ADR variācijām / 5. Padziļinātā ierīcē / 6. Ierīces aprūzējumus / 7. Izmantojamās saskoņotās standartu / 7a. Pielikuma visām ierīcēm minētajām variācijām saskaņā ar RED direktīvu / 8. Citas pielikuma direktīvas / 9. Šī deklarācija atbilstoši minētajām direktīvām, tomēr tā nav garantija attiecībā uz ierīces īpašībām vai derīguma termiņu atbilstoši BCB 443. pantam, jāievēro piegādes komplektā iekļautās produkta dokumentācijas drošības norādījumi.</p>	<p>[NLD] EU-conformiteitsverklaring</p> <p>1. Apparaat / 1a. Intelligente tachograaf type DTCO 1381/2. Productent / 2a. Hiemees verklaren wij als fabrikant, dat de hieronder beschreven inrichting bij doornielgig gebruik voldoet aan de eisen van richtlijn nr. 2014/53/EU (RED-richtlijn) en andere relevante richtlijnen van de eisen van richtlijn nr. 2014/54/EU voor apparaten en beveiligingsystemen voor het gebruik in explosiegevaarlijke omgevingen / 3. Apparatuurvarianten / 3a. Varianten met GNSS en DSRC / 3b. Varianten met GNSS / 3c. ADR-varianten / 4. Verklaring van EG-typecertificaten / 4a. 5a. Alleen van toepassing voor de radiotoetsing van RED-varianten / 4b. 5b. 6a. 7b. Alleen van toepassing voor ADR-varianten / 5. Erkende instantie / 6. Apparaatidentificatie / 7. Gebruikte geharmoniseerde normen / 7a. Toepasbaar voor alle hierboven genoemde varianten volgens de RED-richtlijn / 8. Andere toegepaste richtlijnen / 9. Deze verklaring bevestigt de overeenstemming met de genoemde richtlijnen, maar is geen garantie voor kwaliteit of duurzaamheid volgens §443 BCB (Duits Burgerlijk Wetboek). De veiligheidsinstructies van de megeleverde productdocumentatie moeten in acht worden genomen.</p>	<p>[POL] Deklaracja zgodności UE</p> <p>1. Urządzenie / 1a. Inteligentny tachograf typu DTCO 1381/2. Producent / 2a. Niniejszym oświadczamy jako producent, że opisane poniżej urządzenie, jeśli są używane zgodnie z przeznaczeniem, spełnia wymagania dyrektywy 2014/53/UE (dyrektywa RED) oraz, jeśli ma to zastosowanie, wymagania dyrektywy 2014/54/UE dla urządzeń i systemów ochronnych przeznaczonych do użytku w przestworach zagrożonych wybuchem / 3. Warianty urządzenia / 3a. Warianty z GNSS i DSRC / 3b. Warianty z GNSS / 3c. Warianty ADR / 4. Certyfikat badania typu UE / 4a. 5a. Dotyczy tylko homologacji radiowej wariantów RED / 4b. 5b. 6a. 7b. Dotyczy tylko wariantów ADR / 5. Jednostka notyfikowana / 6. Oznaczenie urządzenia / 7. Zastosowane normy zharmonizowane / 7a. Dotyczy wszystkich wyżej wymienionych wariantów zgodnie z dyrektywą RED / 8. Inne zastosowane normy / 9. Niniejsza deklaracja potwierdza zgodność z wymienionymi dyrektywami i wytycznymi, ale nie stanowi gwarancji jakości lub trwałości zgodnie z §443 niemieckiego kodeksu cywilnego §GB. Należy przestrzegać wskazówek bezpieczeństwa dostarczonych wraz z dokumentacją produktu.</p>	<p>[POR] Declaração de conformidade UE</p> <p>1. Aparelho / 1a. Tachógrafo digital inteligente do tipo DTCO 1381/2. Fabricante / 2a. Me qualidade de fabricante vimos, por este meio, declarar que o equipamento descrito em seguida, quando utilizado conforme a finalidade prevista, está em conformidade com os requisitos da diretiva n.º 2014/53/UE (diretiva RED) e, quando aplicável, com os requisitos da diretiva n.º 2014/54/UE relativa a equipamentos e sistemas de proteção para utilização em áreas potencialmente explosivas / 3. Variantes do aparelho / 3a. Variantes com GNSS e DSRC / 3b. Variantes com GNSS / 3c. Variantes ADR / 4. Certificado de exame de tipo da UE / 4a. 5a. Aplicável apenas à autorização de transmissão rádio das variantes RED / 4b. 5b. 6a. 7b. Aplicável apenas a variantes ADR / 5. Organismo notificado / 6. Identificação do aparelho / 7. Normas harmonizadas aplicadas / 7a. Aplicável a todas as variantes supracitadas segundo a Diretiva RED / 8. Outras diretrizes aplicadas / 9. Esta declaração certifica a conformidade com as diretivas mencionadas, no entanto não representa qualquer garantia de qualidade ou durabilidade segundo o §443 do Código Civil alemão. As indicações de segurança da documentação do produto juntamente fornecida têm de ser respeitadas.</p>
---	--	--	--

Fig. 138: EU Declaration of Conformity – 5



<p>(RON) Declarație de conformitate UE</p> <p>1. Aparat / 1a. Tehnograf inteligent de tip DTCC 1381 / 2. Producător / 2a. Prin prezenta, declarăm ca producător că echipamentul descris mai jos, atârnă cărua este folosit conform destinației prevăzute: Inducția și sistemele de direcție 2014/453/UE (Directiva RED) și dacă este cazul, și cerințele Directivei nr. 2014/54/UE privind echipamentele și sistemele de protecție pentru utilizare în atmosferă potențial explozivă. / 3. Variantele aparatului / 3a. Variante cu GNSS și DSRC / 3b. Variante cu GNSS / 3c. Variante ADR / 4. Certificatul de examinare UE de tip / 4a., 5a., 5b. Se aplică numai pentru omologarea radio a variantelor RED / 4b., 5b., 6a., 7b. Se aplică numai pentru variantele ADR / 5. Organismul notificat / 6. Marcarea aparatelor / 7. Standarde armonizate aplicabile / 7a. Se aplică pentru toate variantele menționate mai sus, conform Directivei RED / 8. Alte directive aplicabile / 9. Acasă! declarăm certifica conformitatea cu Directivele nominalizate, însă nu reprezentăm o garanție a calității sau durabilității conform art. 443 Codul civil german. Trebuie respectate indicațiile de siguranță din documentația produsului, livrată odată cu acesta.</p>	<p>(SLK) ES vyhlásenie o zhode</p> <p>1. Zariadenie / 1a. Inteligentný tachograf typu DTCC 1381 / 2. Výrobca / 2a. Týmto my, ako výrobca, vyhlasujeme, že nasledujúce opísané zariadenie spĺňa pri použití v súlade s určením požiadavky smernice č. 2014/53/UE (Smernica o sprístupňovaní rádiových zariadení na trhu (RED)) a ak je ju možné aplikovať, aj požiadavky smernice č. 2014/54/UE pre prístroje a ochranné systémy určené na použitie v potenciálne výbušnej atmosfére. / 3. Varianty prístroja / 3a. Varianty s GNSS a DSRC / 3b. Varianty s GNSS / 3c. Varianty ADR / 4. Certifikát EÚ o preskúšaní typu / 4a., 5a. Možné použiť iba pre osvedčenie pre rád. zaradenia variant RED / 4b., 5b., 6a., 7b. Možné použiť iba pre varianty ADR / 5. Menované miesto / 6. Označenie prístroja / 7. Použitie harmonizované normy / 7a. Možné použiť pre všetky hore uvedené varianty podľa smernice RED / 8. Ostatné použité smernice / 9. Toto vyhlásenie potvrdzuje zhodu s uvedenými smernicami, nie je však zárukou vhodnosti ani silnosti podľa §443 Občianskeho zákonníka (BGB). Je potrebné dodržiavať bezpečnostné upozornenia uvedené v dodanej dokumentácii výrobku.</p>	<p>(SLV) EU Izjava EU o skladnosti</p> <p>1. Naprava / 1a. Inteligentni tachograf tipa DTCC 1381 / 2. Proizvajalec / 2a. S to izjavo, kot proizvajalec izjavljamo, da v nadaljevanju opisana naprava po pravilni uporabi izpolnjuje zahteve Direktive 2014/53/UE (Direktiva RED) in, če se ta uporablja, tudi zahteve Direktive 2014/54/UE v zvezi z opremo in zashčitnimi sistemi, namenjenimi za uporabo v potencialno eksplozivni atmosferi. / 3. Različice naprave / 3a. Različice z GNSS in DSRC / 3b. Različice z GNSS / 3c. Različice ADR / 4. Certifikat EÚ pregledu tipa / 4a., 5a. Uporablja se samo za radijsko dovoljenje za različice RED / 4b., 5b., 6a., 7b. Uporablja se samo za vse zgoraj navedene različice v skladu z Direktivo RED / 5. Priklajeni organ / 6. Označba naprave / 7. Uporabljeni harmonizirani standardi / 7a. Uporablja se za vse zgoraj navedene različice v skladu z Direktivo RED / 8. Druge uporabljene direktive / 9. Ta izjava potrjuje skladnost z navedenimi direktivami, vendar pa ne predstavlja garancije glede kakovosti ali trajnosti v skladu s §443 BGB. Upoštevati je treba varnostne napotke in priloženi dokumentaciji izdelka.</p>
---	--	---

Fig. 139: EU Declaration of Conformity – 6

■ Accessorio opzionale

► DLKPro Download Key S



Con la DLKPro Download Key S, è possibile scaricare e archiviare i dati dal DT-CO 4.1 e dalla carta conducente in conformità alle disposizioni legislative in materia.

N°. ordine: **2910002165200** con attivazione del lettore di carte.

► DLKPro TIS-Compact S



Con la DLKPro TIS-Compact S, è possibile scaricare, archiviare e visualizzare i dati dal DT-CO 4.1 e dalla carta conducente in conformità alle disposizioni legislative in materia.

N° ordine:

- Europa – **2910002165300** con attivazione del lettore di carte
- Europa (EE) – **2910002165400** con attivazione del lettore di carte

► Remote DL 4G



Con il Remote DL 4G di VDO possono essere trasferiti dati di download mediante GPRS al sistema di gestione della flotta o a un software di valutazione.

N°. ordine: **2910002759400**

► Carte di pulizia e panni di pulizia

Con le carte di pulizia si puliscono le fessure introduzione carte del DTCO 4.1.

I panni di pulizia servono alla pulizia delle carte conducente e/o aziendali.

N° ordine:

- Carte di pulizia (12 pezzi)
A2C5951338266
- Panni di pulizia (12 panni)
A2C5951184966
- Set panni di pulizia (6 carte/6 panni)
A2C5951183866

■ Shop online di VDO

Lo Shop Online dei prodotti e servizi di VDO si trova all'indirizzo:
www.fleet.vdo.com.

Service Only!

Sommario modifiche

Prospetto delle versioni

Service Only!

Sommario modifiche

■ Prospetto delle versioni

Le presenti istruzioni per l'uso certificate sono valide per la seguente versione del DTCO:

Stato delle versioni (visibili sulla targhetta del tipo)	Istruzioni per l'uso	Modifiche apportate alle istruzioni per l'uso
 <p>AXXXXXXXXXXXXX</p> <p>X XXX</p> <p>Continental Automotive Technologies GmbH D-72626 Vöcklabruck Typ 1381.1L... No. rtr. Year mmYY</p> <p>ET E 10 R-06 4091 CE 0044 R4.1</p>	<p>BA00.1381.41 100 106</p>	<p>Prima edizione</p>

AVVISO

Lo stato delle versioni dei tachigrafi, in stato montato, si può rilevare dalla stampa "Dati tecnici".

AVVISO

Il manuale di istruzioni non è adatto per le versioni più vecchie del DTCO.

Elenco dei termini**A**

Abbandonare l'ambito di validità (Out)	107
Accensione accesa - visualizzazione	42
Accensione spenta - visualizzazione	44
Accordo AETR	10
Anomalie	
Messaggio	105
Prospetto	114
Apparecchio Ex	25
Attività	
Inserire o integrare il tempo di riposo	63
Inserire successivamente con carta inserita	53
Attraversamento della frontiera	32
manuale	56
Autorizzazioni	159
Avvertimento - tempo di guida	115
Avvertimento orario di lavoro	115
Avvertimento tempo di guida	115
Avviso tempo di guida	
Comunicazione	106
Azienda (modalità d'uso)	26

B

Bloccare accesso al menu	90
Bluetooth	23

attivare/ disattivare	97
Simbolo	21

C

Cabotaggio	60
Calibrazione	26
Cambiare attività	22
Cambio conducente / autoveicolo	
Inserire la carta	66
Cambio conducente/autoveicolo	
fine turno	66
Servizio misto	66
Carico/ scarico - Menu	99
Carta	
Estrarre	47
inserire	44
Richiedere	62
Trattamento	48
Carta aziendale	
Dati	31
Estrarre	75
Funzioni della carta aziendale	70
Primo inserimento	71
Visualizzare il numero	103
Carta del conducente	

Dati	31
Descrizione	28
Estrarre	60
Funzioni	51
Obblighi del conducente	16
Primo inserimento	54, 67
Validità	17
Carta dell'officina	29
Carta di controllo	29
Carta tachigrafica	28
espulsione automatica	154
Estrarre	47
inserire	44
Pulire	149
Carte di pulizia (accessori)	167
CE 2006/22	16
CE 561/2006	16
Certificato - messaggio scadenza	111
Certificato ATEX	159
Comando da remoto	23
Conducente 1 Definizione	10
Contatore VDO	
Descrizione	80
Indicazioni di stato	86
Visualizzazioni durante l'attività di riposo	84
Contrasto	22
Controllo (modalità d'uso)	26
Counter VDO	

Descrizione della visualizzazione	81
Mostra valori settimanali	85
Visualizzare i valori giornalieri	85
Visualizzazione	43
Visualizzazione durante l'attività tempo di lavoro	85

D

Dati

Identificazione	49
Protezione dei dati personali	67
Scaricare	49
Scaricare dalla memoria di massa	49
Dati ITS	
abilitare	67
Dati personali	10
modificare	96, 97
dati personali ITS	10
Dati personali VDO	10
abilitare	68
Dati tecnici	156
Dichiarazione CE	159
Dichiarazione UKCA	159
Diritti di accesso	29
Display	21, 22
DLKPro Download Key S	166
DLKPro TIS-Compact S	166
Download Key S	166

E		Attivare le funzioni supplementari.....	101
Eliminare l'inceppamento della carta.....	124	Fine paese.....	96
Eventi - Prospetto.....	111	Inizio paese del conducente-1/conducente-2.....	95
F		Ora locale.....	100
Fessura introduzione carta.....	21, 22	Ora locale dell'azienda.....	100
Firma dati.....	49	Paese del conducente-1/conducente-2.....	95
Firma digitale.....	49	Traghetto/treno.....	99
Funzioni del menu		Veicolo - out inizio/fine.....	98
Navigare.....	88	Immissione manuale	
uscire - automaticamente.....	90	Anticipare le attività rispetto ad altre.....	65
uscire - manualmente.....	90	Continuare le attività.....	64
Fusi orari.....	32	Immissione manuale successiva	
G		Durante l'inserimento della carta.....	53
Gruppo target.....	11	Immissione paese - manuale.....	56
I		Immissione successiva	
Immettere carico.....	60	Manuale - con carta inserita.....	53
Immettere la targa		Impostare le attività.....	57
Con App.....	24	Cambiare attività.....	58
Immettere scarico.....	60	Con carta inserita.....	55
Immissione		Impostare le attività in automatico.....	40, 58
		Inizio del turno.....	52
		inserimento dell'ora locale dell'azienda.....	100
		Inserimento manuale.....	61
		Correzioni possibili.....	61
		Inserimento successivo	
		Inserimento manuale.....	61
		Inserire la targa.....	73
		Inserire la targa ufficiale.....	73

Interfaccia frontale	10, 21, 23
Interrompere immissione	57
Interruzione della tensione	153

L

Lingua	
Durante l'inserimento della carta	52
Impostare manualmente	80
Lingua visualizzata	46
Livelli del menu	87
Luminosità	22

M

Memoria di massa	31
Definizione	11
Scaricare i dati	49
Memorizzazione di dati	31
Messaggi	105, 118
Anomalia	114
Cause	44
Confermare	106
Significato	105
Traghetto/treno	107
Visualizzazione sul display	44
Messaggi d'errore	105, 114

N

NUTS0 (Nomenclatura unità territoriali statistiche0)	32
--	----

O

Obbligo di controllo per tachigrafi	149
Ora locale - con carta inserita	53
Ora UTC	32
OUT (abbandonare l'ambito di validità)	107
Out of scope	11
immettere	98

P

Paese- con carta inserita	54
Panni di pulizia (accessori)	167
Partner di assistenza	11
Partner di contatto	11
Persona di riferimento	11
Peso del veicolo	103
Peso massimo consentito	103
Pittogrammi	
Combinazioni	35
Riepilogo	33
Prospetto delle versioni	169
Protezione dei dati da parte dell'officina	152
Protezione dei dati personali	9
Pulire	149

R

Registrare l'azienda.....	72
Registrare manualmente le attività.....	59
Remote DL 4G.....	166

S

Scarico tramite telecomando.....	49
Servizio di squadra.....	10, 66
Servizio misto.....	10
Shop online.....	167
Simboli - pittogrammi.....	33
Smorzamento luminosità.....	22, 24
Sostituire la carta della stampante.....	123
Stampa	

avviare.....	122
Conducente-1/conducente-2.....	91
Dati tecnici.....	93
Diagramma v.....	94
Informazioni sulle carte tachigrafiche.....	94
Interrompere.....	123
Profili di velocità (opzionale).....	95
Profilo velocità di giri (opzionale).....	95
Risultati [veicolo].....	93
Stato diagramma D1/D2 (opzionale).....	94
Superamenti del limite di velocità.....	93
Valore giornaliero.....	92
Veicolo.....	92
Stampante.....	21
Stampare	
Attività.....	92
Eventi.....	91
Stampare: Valore giornaliero.....	91
Stand-by.....	24
Stato di produzione - visualizzazione.....	107
Struttura menu.....	87

T

Targhe internazionali	
Regioni spagnole.....	39
Tabella con sommario.....	39
Tasti di menu.....	21, 22

Nel menu	44
Tasto combinato	21, 22
Tempi di guida e di riposo	43
Traghetto/treno	
Immissione.....	99
Messaggio	107

U

UE 165/2014	16
Uso (modalità d'uso)	26
Utilizzo conforme	18

V

Variante ADR	21, 25
Contrassegno	21
Versione DTCO	103
Versione software.....	103
Visualizzare i tempi della carta conducente	79
Visualizzazione	

A veicolo fermo.....	78
Conducente-1/conducente-2	101
Contatore VDO (opzione)	115
Durante il viaggio.....	42
Sottotensione/sovratensione	152
Tempi di guida e di riposo	43
Veicolo.....	102
Visualizzazioni standard durante il viaggio.....	42
Visualizzazione standard (a).....	42
Visualizzazioni standard.....	78

Continental Automotive Technologies GmbH
P.O. Box 1640
78006 Villingen-Schwenningen
Germany
www.fleet.vdo.com

Service Only!

AAA2242770000 / AAA2242770029
70122056 SPE 000 AB
BA00.1381.41 100 106
Lingua: Italiano

Version 041



VDO
Smart on the Road